

Devon&Devon

NEW YORK 121

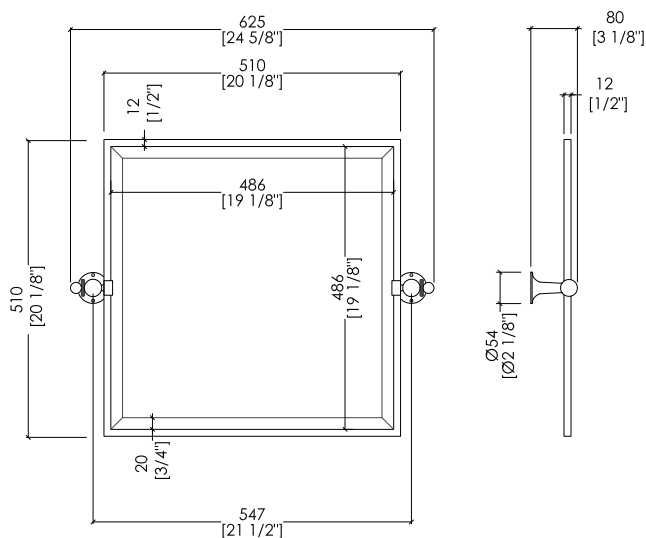

NY121CR; NY121OT; NY121NKL

- ▶ SPECCHIO BASCULANTE CON SNODI IN METALLO
- ▶ MATERIALE: ottone
- ▶ FINITURA: cromo, oro chiaro o nickel lucido
- ▶ TOLLERANZA: ± 3 %
- ▶ DIMENSIONE IMBALLO: mm 830x720x120 H

- ▶ TILTING MIRROR WITH METAL PIVOTS
- ▶ MATERIALE: brass
- ▶ FINISH: chrome, light gold or polished nickel
- ▶ TOLERANCE: ± 3 %
- ▶ PACKAGING SIZE: inch 32 5/8"x28 3/8"x4 3/4" H

N.B. Tutte le misure sono in millimetri/pollici. Questo disegno è di proprietà Devon&Devon. Non può essere riprodotto o trasmesso a terzi senza autorizzazione.

N.B. All measurements are in millimetres/inch. This drawing is property of Devon&Devon. It may not be reproduced or transmitted to third parties without authorization.