

Blocco Cottura
Professional Plus
Hi-Tech

Caratteristiche

Blocco cottura Professional Plus

Perchè Professional Plus?

La linea Professional Plus offre una estetica più decisa con manopole e maniglie maggiorate per accentuare il “look professionale” del blocco cottura. La gamma offerta è molto più ampia in termini di misure, colori, finiture e funzionalità.

Tutti i forni elettrici sono del tipo E3 con controllo elettronico della temperatura che è regolabile da 30°C fino a ben 300°C di serie. Infine, sotto ai forni, è presente un comodo cassetto estraibile dove riporre gli accessori della cucina.

Questo cassetto può essere usato come scaldavivande quando il forno è acceso.

I Piani

Una vastissima gamma a sistema modulare consente di avere bruciatori diversificati con potenze da 1,8 a 5 kW. Robuste griglie in ghisa formano un unico piano di lavoro con un duplice vantaggio: le pentole sono più stabili e quindi più sicure e possono essere spostate da un fuoco ad un altro senza essere alzate. Tutti i modelli sono dotati di valvola di sicurezza a termocoppia che assicura l'immediata interruzione del gas in caso di anomalie o di spegnimento accidentale del bruciatore.



Altezza da 10 a 16 cm



Cassetto scaldapiatti

Cassetto scaldapiatti ideale per scaldare i piatti quando il forno è in uso

Tutti i blocchi cottura Professional Plus hanno profondità 60 cm.

Tutta la linea Professional Plus è fornita di serie con:

- Porta fredda a triplo vetro
- Ventilazione tangenziale
- Robuste griglie in ghisa
- Valvolatura di sicurezza sui fuochi
- Accensione elettrica integrata sulle manopole
- Cassetto scaldapiatti
- Manopole e maniglie maggiorate
- Muffola smalto nero lucido tradizionale

Versioni disponibili

WINDOW



GAMMA COLORI

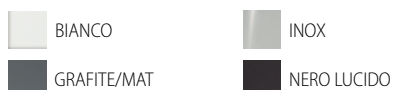

Finiture



Manopole e maniglione TECHNO di serie

BLOCCO COTTURA • PROFESSIONAL PLUS • HI-TECH • P60 PLUS



WINDOW

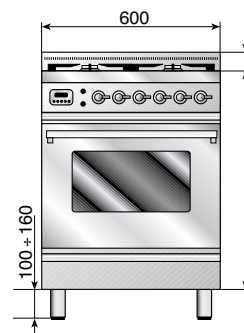

GAMMA COLORI



PROFONDITÀ 60

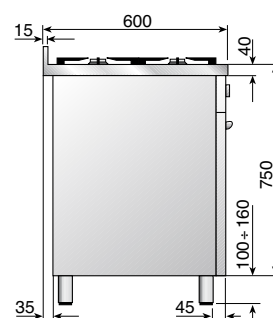

FORNO:

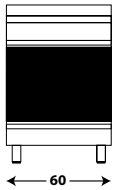

CARATTERISTICHE GENERALI

- Isolamento ad alta densità
- Ventilazione tangenziale di raffreddamento
- Luce interna
- Porta fredda a triplo vetro (EN60335-2-6-11.101)

600 E3 - FORNO ELETTRONICO 600

CARATTERISTICHE FORNO

- Dimensioni interne forno: 44x33,5x41 - litri 60
- Programmatore elettronico
- Classe energetica A **A**
- Controllo elettronico della temperatura
- Temperatura di cottura 30-300°C
- Termostato con sonda elettronica
- Sicurezza Bambini

CONSUMI

- Assorbimento massimo 2,65 kW
- Assorbimento resistenze: Grill elettrico 1600 W / Superiore 900 W / Inferiore 1300 W / Circolare 2400 W

10 FUNZIONI



600 VG - FORNO A GAS VENTILATO 600

CARATTERISTICHE FORNO

- Dimensioni interne forno: 44x30,5x41,5 - litri 56
- Programmatore elettronico (funzioni grill)
- Classe energetica A **A**
- Valvola di sicurezza
- Temperatura di cottura 150-250°C
- Termostato

CONSUMI

- Assorbimento massimo 1,7 kW
- grill elettrico 1600 W
- Potenza bruciatore forno a gas 3 kW

FUNZIONI



VERSIONE PIANO:

4 fuochi

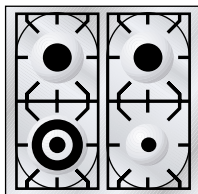

OPTIONAL
DUAL 5KW



ACCESSORI
PAG. 44-54-55

Versione forno: 600 E3

Codice ordine: PW60E3

WINDOW

Versione forno: 600 VG

Codice ordine: PW60VG

WINDOW

Bruciatore a tripla corona: ø 120 mm: max 4,3 kW - min 1,7 kW
 Due bruciatori grandi: 2 x ø 70 mm: max 2,6 - min 0,62 kW
 Bruciatore piccolo: ø 55 mm: max 1,8 - min 0,4 kW

Induzione

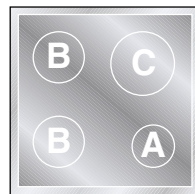

Versione forno: 600 E3

Codice ordine: PWI60E3

WINDOW

A: 1 zona induzione Ø 145 mm 1,4 kW
 B: 2 zone induzione Ø 180 mm 1,85 kW
 C: 1 zona induzione Ø 210 mm 2,3 kW
 Potenza massima piano 7,4 kW



OPTIONAL:



BRUCIATORE DUAL 5KW



ACCESSORI PER TUTTI I
FORNI PAG. 40-41

PIEDINI: PAG. 45
ZOCCOLI: PAG. 48

CORRIMANO: PAG. 46
KIT PULIZIA: PAG. 55

BLOCCO COTTURA • PROFESSIONAL PLUS • HI-TECH • P70 PLUS



WINDOW

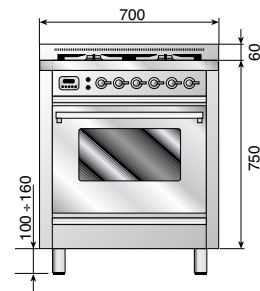

GAMMA COLORI

 BIANCO	 INOX
 GRAFITE/MAT	 NERO LUCIDO

 **OPTIONAL RAL**

PROFONDITÀ 60

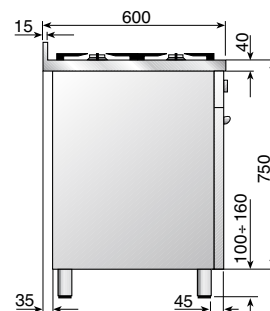

FORNO:

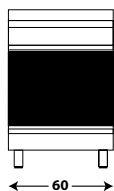

CARATTERISTICHE GENERALI

- Isolamento ad alta densità
- Ventilazione tangenziale di raffreddamento
- Luce interna
- Porta fredda a triplo vetro (EN60335-2-6-11.101)

600 E3 - FORNO ELETTRICO 600

CARATTERISTICHE FORNO

- Dimensioni interne forno: 44x33,5x41 - litri 60
- Programmatore elettronico
- Classe energetica A **A**
- Controllo elettronico della temperatura
- Temperatura di cottura 30-300°C
- Termostato con sonda elettronica
- Sicurezza Bambini

CONSUMI

- Assorbimento massimo 2,65 kW
- Assorbimento resistenze: Grill elettrico 1600 W / Superiore 900 W / Inferiore 1300 W / Circolare 2400 W

10 FUNZIONI



600 VG - FORNO A GAS VENTILATO 600

CARATTERISTICHE FORNO

- Dimensioni interne forno: 44x30,5x41,5 - litri 56
- Programmatore elettronico (funzioni grill)
- Classe energetica A **A**
- Valvola di sicurezza
- Temperatura di cottura 150-250°C
- Termostato

CONSUMI

- Assorbimento massimo 1,7 kW
- grill elettrico 1600 W
- Potenza bruciatore forno a gas 3 kW

4 FUNZIONI



VERSIONE PIANO:

4 fuochi

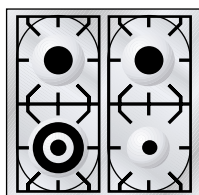

Versione forno: 600 E3

Codice ordine: PW70E3 WINDOW

Versione forno: 600 VG

Codice ordine: PW70VG WINDOW

Bruciatore a tripla corona: ø 120 mm: max 4,3 kW - min 1,7 kW
 Due bruciatori grandi: 2 x ø 70 mm: max 2,6 - min 0,62 kW
 Bruciatore piccolo: ø 55 mm: max 1,8 - min 0,4 kW



OPTIONAL:



ACCESSORI PER TUTTI I
FORNI PAG. 40-41

PIEDINI: PAG. 45
ZOCOLI: PAG. 48

CORRIMANO: PAG. 46
KIT PULIZIA: PAG. 55



WINDOW

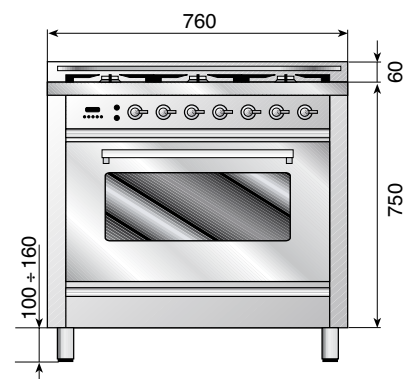

GAMMA COLORI

INOX

OPTIONAL RAL

PROFONDITÀ 60

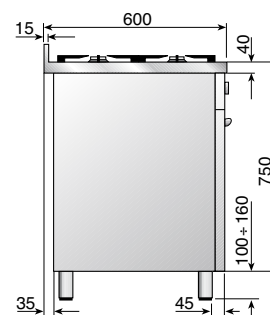

FORNO:



CARATTERISTICHE GENERALI

- Isolamento ad alta densità
- Ventilazione tangenziale di raffreddamento
- Luce interna
- Girarrosto trasversale
- Porta fredda a triplo vetro (EN60335-2-6-11.101)

700 E3 - MAXI FORNO ELETTRICO 700

CARATTERISTICHE FORNO

- Dimensioni interne forno: 54x34x41,5 - litri 76
- Programmatore elettronico
- Classe energetica A **A**
- Controllo elettronico della temperatura
- Temperatura di cottura 30-300°C
- Termostato con sonda elettronica
- Sicurezza bambini

CONSUMI

- Assorbimento massimo 2,9 kW
- Assorbimento resistenze: Grill elettrico 2200 W / Superiore 900 W / Inferiore 1500 W / Circolare 2400 W

10 FUNZIONI



700 VG - MAXI FORNO A GAS VENTILATO 700

CARATTERISTICHE FORNO

- Dimensioni interne forno: 54x31x41 - litri 69
- Programmatore elettronico (funzioni grill)
- Classe energetica A **A**
- Valvola di sicurezza
- Temperatura di cottura 150-250°C
- Termostato

CONSUMI

- Assorbimento massimo 2,3 kW
- Grill elettrico 2200 W
- Potenza bruciatore forno a gas 3,3 kW

4 FUNZIONI



VERSIONE PIANO:

5 fuochi

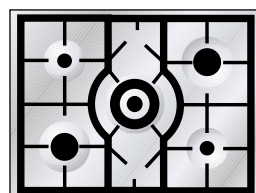

OPTIONAL
DUAL 5KW



ACCESSORI
PAG. 44-54-55

Versione forno: 700 E3

Codice ordine: PW76E3 WINDOW

Versione forno: 700 VG

Codice ordine: PW76VG WINDOW

Bruciatore a tripla corona: ø 120 mm: max 4,3 kW - min 1,7 kW
 Due bruciatori piccoli: 2 x ø 55 mm: max 1,8 - min 0,4 kW
 Due bruciatori grandi: 2 x ø 70 mm: max 2,6 - min 0,62 kW



OPTIONAL:



BRUCIATORE DUAL 5KW



ACCESSORI PER TUTTI I
FORNI PAG. 40-41

PIEDINI: PAG. 45
ZOCOLI: PAG. 48

CORRIMANO: PAG. 46
KIT PULIZIA: PAG. 55

BLOCCO COTTURA • PROFESSIONAL PLUS • HI-TECH • P90 PLUS



WINDOW

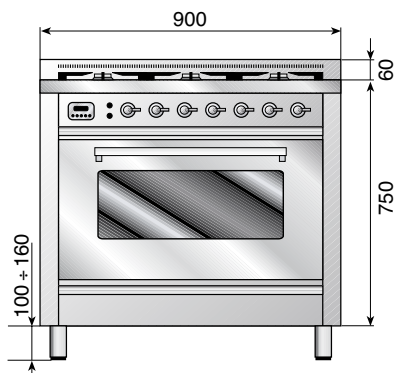

PROFONDITÀ 60

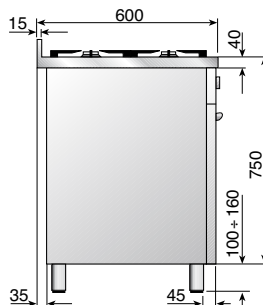

GAMMA COLORI



FORNO:

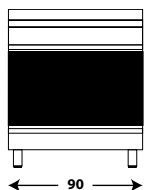

CARATTERISTICHE GENERALI

- Isolamento ad alta densità
- Ventilazione tangenziale di raffreddamento
- Luce interna
- Girarrosto trasversale
- Porta fredda a triplo vetro (EN60335-2-6-11.101)

900 E3 - MAXI FORNO ELETTRONICO

CARATTERISTICHE FORNO

- Dimensioni interne forno: 64x33,5x41,5 - litri 89
- Programmatore elettronico
- Classe energetica A **A**
- Controllo elettronico della temperatura
- Temperatura di cottura 30-300°C
- Termostato con sonda elettronica
- Sicurezza bambini

CONSUMI

- Assorbimento massimo 2,9 kW
- Assorbimento resistenze: Grill elettrico 2200 W / superiore 900 W / Inferiore 1500 W / circolare 2400 W

10 FUNZIONI



900 VG - MAXI FORNO A GAS VENTILATO

CARATTERISTICHE FORNO

- Dimensioni interne forno: 64x30x41,5 - litri 80
- Programmatore elettronico (funzioni grill)
- Classe energetica A **A**
- Valvola di sicurezza
- Temperatura di cottura 150-250°C
- Termostato

CONSUMI

- Assorbimento massimo 2,3 kW
- Grill elettrico 2200 W
- Potenza bruciatore forno a gas 3,5 kW

4 FUNZIONI



ACCESSORI PER TUTTI I FORNI
PAG. 40-41

PIEDINI: PAG. 45
ZOCOLI: PAG. 48

CORRIMANO: PAG. 46
KIT PULIZIA: PAG. 55

VERSIONE PIANO:

6 fuochi

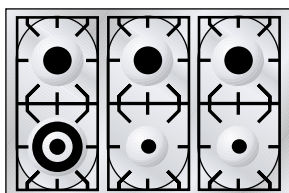

OPTIONAL
DUAL 5KW



ACCESSORI
PAG. 44-54-55

Versione forno: 900 E3

Codice ordine: PW906E3 WINDOW

Versione forno: 900 VG

Codice ordine: PW906VG WINDOW

Bruciatore a tripla corona: ø 120 mm: max 4,3 kW - min 1,7 kW
Tre bruciatori grandi: 3 x ø 70 mm: max 2,6 - min 0,62 kW
Due bruciatori piccoli: 2 x ø 55 mm: max 1,8 - min 0,4 kW

Pescera

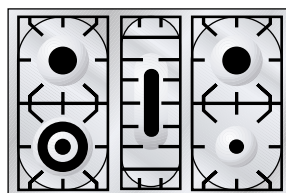

OPTIONAL
DUAL 5KW



ACCESSORI
PAG. 44-54-55

Versione forno: 900 E3

Codice ordine: PW90E3 WINDOW

Versione forno: 900 VG

Codice ordine: PW90VG WINDOW

Bruciatore pescera: max 3,1 kW - min 1 kW
Bruciatore a tripla corona: ø 120 mm: max 4,3 kW - min 1,7 kW
Due bruciatori grandi: 2 x ø 70 mm: max 2,6 - min 0,62 kW
Bruciatore piccolo: ø 55 mm: max 1,8 - min 0,4 kW

Fry-Top

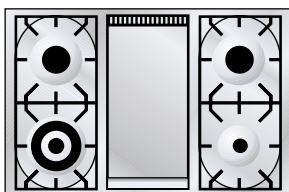

OPTIONAL
DUAL 5KW



ACCESSORI
PAG. 42-43-44-54-55

Versione forno: 900 E3

Codice ordine: PW90FE3 WINDOW

Versione forno: 900 VG

Codice ordine: PW90FVG WINDOW

Piastra Fry Top a gas "full size"
Bruciatore pescera 3,1 kW - min 1 kW
Bruciatore a tripla corona: ø 120 mm: max 4,3 kW - min 1,7 kW
Due bruciatori grandi: 2 x ø 70 mm: max 2,6 - min 0,62 kW
Bruciatore piccolo: ø 55 mm: max 1,8 - min 0,4 kW

2 zone induzione

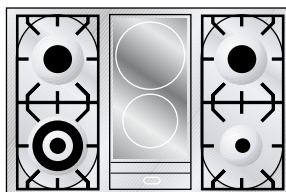

OPTIONAL
DUAL 5KW



ACCESSORI
PAG. 42-43-44-54-55

Versione forno: 900 E3

Codice ordine: PW90IE3 WINDOW

Induzione a due zone
Assorbimento 2 x 1,85 kW - massimo 3,7 kW
Display digitale
Comandi a manopola
Acciaio inossidabile
Blocco protezione bambini
9 livelli di potenza
Funzione di riscaldamento automatico
Bruciatore a tripla corona: ø 120 mm: max 4,3 kW - min 1,7 kW
Due bruciatori grandi: 2 x ø 70 mm: max 2,6 - min 0,62 kW
Bruciatore piccolo: ø 55 mm: max 1,8 - min 0,4 kW

Induzione

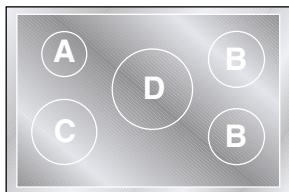

Versione forno: 900 E3

Codice ordine: PWI90E3 WINDOW

A: 1 zona induzione ø 145 mm 1,4 kW
B: 2 zone induzione ø 180 mm 1,85 kW
C: 1 zona induzione ø 210 mm 2,3 kW
D: 1 zona induzione ø 260 mm 2,6 kW
Potenza massima piano 11,1 kW



OPTIONAL:



BRUCIATORE DUAL 5KW



BLOCCO COTTURA • PROFESSIONAL PLUS • HI-TECH • PD90 PLUS



WINDOW

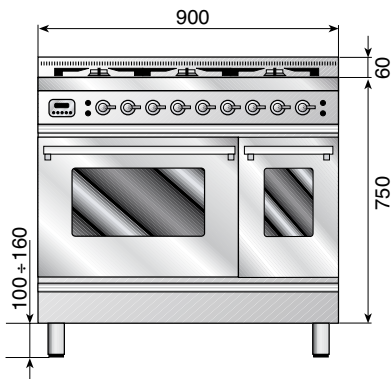

PROFONDITÀ 60

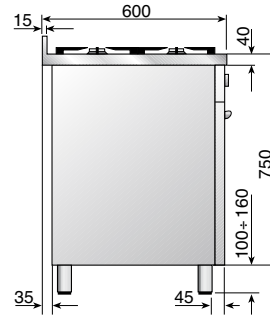

GAMMA COLORI



FORNO PRINCIPALE SX:

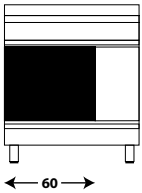

CARATTERISTICHE GENERALI

- Isolamento ad alta densità
- Ventilazione tangenziale di raffreddamento
- Luce interna
- Girarrosto trasversale
- Porta fredda a triplo vetro (EN60335-2-6-11.101)

600 E3 - FORNO ELETTRONICO 600

CARATTERISTICHE FORNO

- Dimensioni interne forno: 44x33,5x41 - litri 60
- Programmatore elettronico
- Classe energetica A **A**
- Controllo elettronico della temperatura
- Temperatura di cottura 30-300°C
- Termostato con sonda elettronica
- Sicurezza Bambini

CONSUMI

- Assorbimento massimo 2,65 kW
- Assorbimento resistenze: Grill elettrico 1600 W / Superiore 900 W / Inferiore 1300 W / Circolare 2400 W

10 FUNZIONI



600 VG - FORNO A GAS VENTILATO 600

CARATTERISTICHE FORNO

- Dimensioni interne forno: 44x30,5x41,5 - litri 56
- Programmatore elettronico (funzioni grill)
- Classe energetica A **A**
- Valvola di sicurezza
- Temperatura di cottura 150-250°C
- Termostato

CONSUMI

- Assorbimento massimo 1,7 kW
- grill elettrico 1600 W
- Potenza bruciatore forno a gas 3 kW

4 FUNZIONI



ACCESSORI PER TUTTI I FORNI
PAG. 40-41

PIEDINI: PAG. 45
ZOCOLI: PAG. 48

CORRIMANO: PAG. 46
KIT PULIZIA: PAG. 55

FORNO SECONDARIO DX:

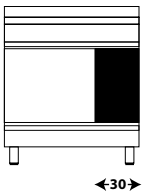

CARATTERISTICHE GENERALI

- Isolamento ad alta densità
- Ventilazione tangenziale di raffreddamento
- Luce interna
- Girarrosto
- Porta fredda a triplo vetro (EN60335-2-6-11.101)



ACCESSORI PER TUTTI I FORNI
PAG. 40-41

300 E3 - MINI FORNO ELETTRICO STATICO 300

CARATTERISTICHE FORNO

- Dimensioni interne forno: 25,7x32,5x43,5 - litri 36
- Programmatore elettronico
- Classe energetica A+ **A+**
- Controllo elettronico della temperatura
- Temperatura di cottura 30-250°C
- Termostato con sonda elettronica
- Sicurezza bambini

CONSUMI

- Assorbimento massimo 2,4 kW
- Assorbimento resistenze: Grill elettrico 1500 W / Superiore 800 W / Inferiore 800 W

5 FUNZIONI



300 E - MINI FORNO ELETTRICO STATICO 300

CARATTERISTICHE FORNO

- Dimensioni interne forno: 25,7x32,5x43,5 - litri 36
- Classe energetica A **A**
- Temperatura di cottura 50-250°C
- Termostato

CONSUMI

- Assorbimento massimo 1,7 kW
- Assorbimento resistenze: Grill elettrico 1500 W / Superiore 800 W / Inferiore 800 W

4 FUNZIONI



VERSIONE PIANO:

6 fuochi

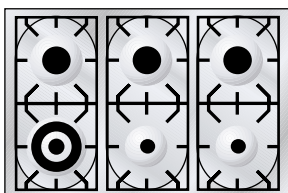

OPTIONAL
DUAL 5KW



ACCESSORI
PAG. 44-54-55

Versione forno: 600 E3 + 300 E3

Codice ordine: PDW906E3

WINDOW

Versione forno: 600 VG + 300 E

Codice ordine: PDW906VG

WINDOW

Bruciatore a tripla corona: ø 120 mm: max 4,3 kW - min 1,7 kW
Tre bruciatori grandi: 3 x ø 70 mm: max 2,6 - min 0,62 kW
Due bruciatori piccoli: 2 x ø 55 mm: max 1,8 - min 0,4 kW

Pescera

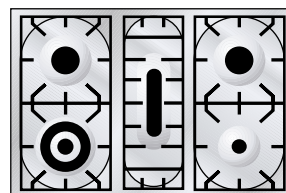

OPTIONAL
DUAL 5KW



ACCESSORI
PAG. 44-54-55

Versione forno: 600 E3 + 300 E3

Codice ordine: PDW90E3

WINDOW

Versione forno: 600 VG + 300 E

Codice ordine: PDW90VG

WINDOW

Bruciatore pescera: max 3,1 kW - min 1 kW
Bruciatore a tripla corona: ø 120 mm: max 4,3 kW - min 1,7 kW
Due bruciatori grandi: 2 x ø 70 mm: max 2,6 - min 0,62 kW
Bruciatore piccolo: ø 55 mm: max 1,8 - min 0,4 kW

VERSIONE PIANO:

Fry-Top

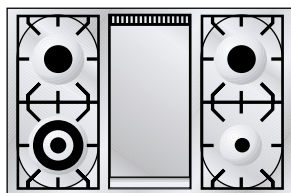

OPTIONAL
DUAL 5KW



ACCESSORI
PAG. 42-43-44-54-55

Versione forno: 600 E3 + 300 E3

Codice ordine: PDW90FE3

WINDOW

Versione forno: 600 VG + 300 E

Codice ordine: PDW90FVG

WINDOW

Piastra Fry Top a gas "full size"

Bruciatore pescera 3,1 kW - min 1kW

Bruciatore a tripla corona: ø 120 mm: max 4,3 kW - min 1,7 kW

Due bruciatori grandi: 2 x ø 70 mm: max 2,6 - min 0,62 kW

Bruciatore piccolo: ø 55 mm: max 1,8 - min 0,4 kW

2 zone induzione

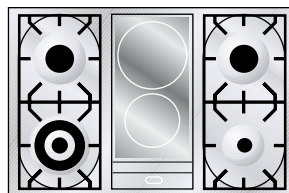

OPTIONAL
DUAL 5KW



ACCESSORI
PAG. 42-43-44-54-55

Versione forno: 600 E3 + 300 E3

Codice ordine: PDW90IE3

WINDOW

Induzione a due zone

Assorbimento 2 x 1,85 kW - massimo 3,7 kW

Display digitale

Comandi a manopola

Acciaio inossidabile

Blocco protezione bambini

9 livelli di potenza

Funzione di riscaldamento automatico

Bruciatore a tripla corona: ø 120 mm: max 4,3 kW - min 1,7 kW

Due bruciatori grandi: 2 x ø 70 mm: max 2,6 - min 0,62 kW

Bruciatore piccolo: ø 55 mm: max 1,8 - min 0,4 kW

Induzione

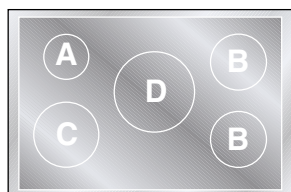

Versione forno: 600 E3 + 300 E3

Codice ordine: PDWI90E3

WINDOW

A: 1 zona induzione ø 145 mm 1,4 kW

B: 2 zone induzione ø 180 mm 1,85 kW

C: 1 zona induzione ø 210 mm 2,3 kW

D: 1 zona induzione ø 260 mm 2,6 kW

Potenza massima piano 11,1 kW



OPTIONAL:



BRUCIATORE DUAL 5KW

BLOCCO COTTURA • PROFESSIONAL PLUS • HI-TECH • PD100 PLUS



WINDOW

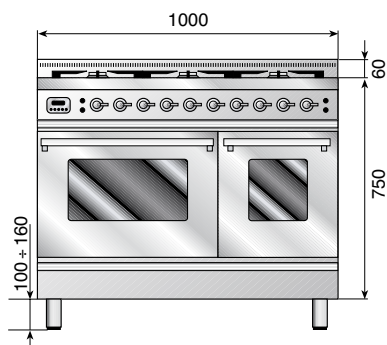

PROFONDITÀ 60

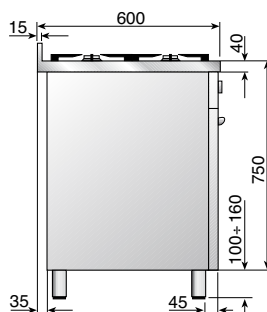

GAMMA COLORI



FORNO PRINCIPALE SX:

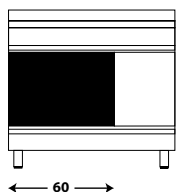

CARATTERISTICHE GENERALI

- Isolamento ad alta densità
- Ventilazione tangenziale di raffreddamento
- Luce interna
- Porta fredda a triplo vetro (EN60335-2-6-11.101)

600 E3 - FORNO ELETTRONICO 600

CARATTERISTICHE FORNO

- Dimensioni interne forno: 44x33,5x41 - litri 60
- Programmatore elettronico
- Classe energetica A **A**
- Controllo elettronico della temperatura
- Temperatura di cottura 30-300°C
- Termostato con sonda elettronica
- Sicurezza Bambini

CONSUMI

- Assorbimento massimo 2,65 kW
- Assorbimento resistenze: Grill elettrico 1600 W / Superiore 900 W / Inferiore 1300 W / Circolare 2400 W

10 FUNZIONI



600 VG - FORNO A GAS VENTILATO 600

CARATTERISTICHE FORNO

- Dimensioni interne forno: 44x30,5x41,5 - litri 56
- Programmatore elettronico (funzioni grill)
- Classe energetica A **A**
- Valvola di sicurezza
- Temperatura di cottura 150-250°C
- Termostato

CONSUMI

- Assorbimento massimo 1,7 kW
- grill elettrico 1600 W
- Potenza bruciatore forno a gas 3 kW

4 FUNZIONI



 ACCESSORI PER TUTTI I FORNI
PAG. 40-41

PIEDINI: PAG. 45
ZOCOLI: PAG. 48

CORRIMANO: PAG. 46
KIT PULIZIA: PAG. 55

FORNO SECONDARIO DX:

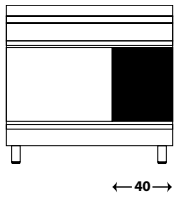

CARATTERISTICHE GENERALI

- Isolamento ad alta densità
- Ventilazione tangenziale di raffreddamento
- Luce interna
- Girarrosto
- Porta fredda a triplo vetro (EN60335-2-6-11.101)



ACCESSORI PER TUTTI I FORNI
PAG. 40-41

400 E3 - MIDI FORNO ELETTRONICO STATICO 400

CARATTERISTICHE FORNO

- Dimensioni interne forno: 36x35x45 - litri 43,7
- Programmatore elettronico
- Classe energetica A **A**
- Controllo elettronico della temperatura
- Temperatura di cottura 30-250°C
- Termostato con sonda elettronica
- Sicurezza bambini

CONSUMI

- Assorbimento massimo 2,6 kW
- Assorbimento resistenze:
Grill elettrico 1600 W /
Superiore 850 W / Inferiore 900 W

5 FUNZIONI



400 E - MIDI FORNO ELETTRICO STATICO 400

CARATTERISTICHE FORNO

- Dimensioni interne forno: 35,7x32,5x43 - litri 50
- Classe energetica A **A**
- Temperatura di cottura 50-250°C
- Termostato

CONSUMI

- Assorbimento massimo 1,9 kW
- Assorbimento resistenze:
Grill elettrico 1600 W /
Superiore 850 W / Inferiore 900 W

4 FUNZIONI



400 W - MIDI FORNO A MICROONDE 400

CARATTERISTICHE FORNO

- Dimensioni interne forno: 30x32x43 - litri 35
- Microonde 500/800/1000 W
- Scongelamento 270 W
- Combi grill + microonde 800 W
- Combi grill + microonde 500 W
- Timer
- Piatto rotante ø 27 cm
- Sicurezza bambini

CONSUMI

- Assorbimento massimo 3,2 kW
- Grill elettrico 1600 W
- Potenza Microonde 1000 W

7 FUNZIONI (MICROONDE/COMBI/GRILL)



VERSIONE PIANO:

6 fuochi

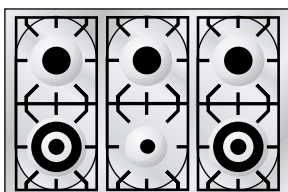

OPTIONAL
DUAL 5KW



ACCESSORI
PAG. 44-54-55

Versione forno: 600 E3 + 400 E3

Codice ordine: PDW1006E3 WINDOW

Versione forno: 600 VG + 400 E

Codice ordine: PDW1006VG WINDOW

Versione forno: 600 E3 + 400 W

Codice ordine: PDW1006E3W WINDOW

Due bruciatori a tripla corona: 2 x ø 120 mm: max 4,3 kW - min 1,7 kW
Tre bruciatori grandi: 3 x ø 70 mm: max 2,6 - min 0,62 kW
Bruciatore piccolo: ø 55 mm: max 1,8 - min 0,4 kW

Fry-Top

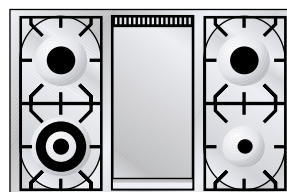

OPTIONAL
DUAL 5KW



ACCESSORI
PAG. 42-43-44-54-55

Versione forno: 600 E3 + 400 E3

Codice ordine: PDW100FE3 WINDOW

Versione forno: 600 VG + 400 E

Codice ordine: PDW100FVG WINDOW

Versione forno: 600 E3 + 400 W

Codice ordine: PDW100FE3W WINDOW

Piastra Fry Top a gas "full size" - Bruciatore pescera 3,1 kW - min 1kW
Bruciatore a tripla corona: ø 120 mm: max 4,3 kW - min 1,7 kW
Due bruciatori grandi: 2 x ø 70 mm: max 2,6 - min 0,62 kW
Bruciatore piccolo: ø 55 mm: max 1,8 - min 0,4 kW

VERSIONE PIANO:

Coupe de Feu

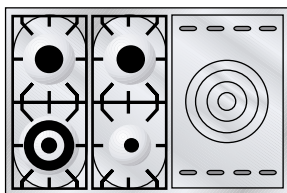

OPTIONAL
DUAL 5KW



ACCESSORI
PAG. 44-54-55

Versione forno: 600 E3 + 400 E3

Codice ordine: PDW100SE3

WINDOW

Versione forno: 600 VG + 400 E

Codice ordine: PDW100SVG

WINDOW

Piastra "Coup de Feu" in ghisa con anelli
Bruciatore a gas max 2,6 kW - min 0,6 kW
Bruciatore a tripla corona: ø 120 mm: max 4,3 kW - min 1,7 kW
Due bruciatori grandi: 2 x ø 70 mm: max 2,6 - min 0,62 kW
Bruciatore piccolo: ø 55 mm: max 1,8 - min 0,4 kW

2 zone induzione

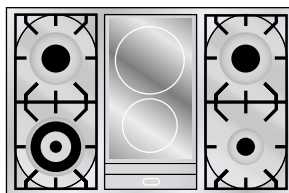

OPTIONAL
DUAL 5KW



ACCESSORI
PAG. 42-43-44-54-55

Versione forno: 600 E3 + 400 E3

Codice ordine: PDW100IE3

WINDOW

Induzione a due zone
Assorbimento 2 x 1,85 kW - massimo 3,7 kW
Display digitale
Comandi a manopola
Acciaio inossidabile
Blocco protezione bambini
9 livelli di potenza
Funzione di riscaldamento automatico
Bruciatore a tripla corona: ø 120 mm: max 4,3 kW - min 1,7 kW
Due bruciatori grandi: 2 x ø 70 mm: max 2,6 - min 0,62 kW
Bruciatore piccolo: ø 55 mm: max 1,8 - min 0,4 kW

Induzione

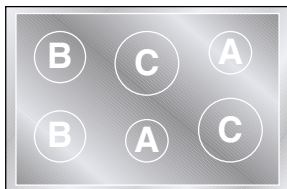

Versione forno: 600 E3 + 400 E3

Codice ordine: PDWI100E3

WINDOW

Versione forno: 600 E3 + 400 W

Codice ordine: PDWI100E3W

WINDOW

A: 2 zone induzione ø 145 mm 1,4 kW
B: 2 zone induzione ø 180 mm 1,85 kW
C: 2 zone induzione ø 210 mm 2,3 kW
Potenza massima piano 11,1 kW



OPTIONAL:



BRUCIATORE DUAL 5KW

BLOCCO COTTURA • PROFESSIONAL PLUS • HI-TECH • PT100 PLUS



WINDOW

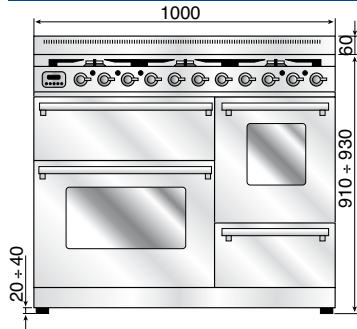

PORTA CIECA

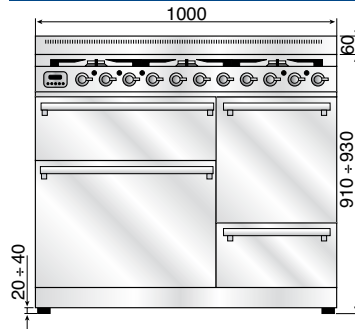

PROFONDITÀ 60

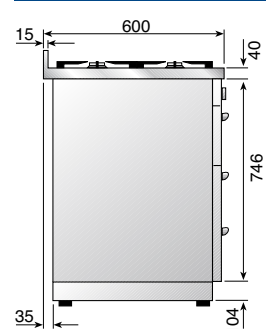

GAMMA COLORI



FORNO PRINCIPALE SX:

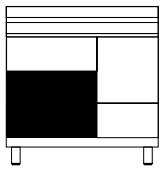

CARATTERISTICHE GENERALI

- Isolamento ad alta densità
- Ventilazione tangenziale di raffreddamento
- Luce interna
- Porta fredda a triplo vetro (EN60335-2-6-11.101)

600 E3 - FORNO ELETTRONICO 600

CARATTERISTICHE FORNO

- Dimensioni interne forno: 44x33,5x41 - litri 60
- Programmatore elettronico
- Classe energetica A **A**
- Controllo elettronico della temperatura
- Temperatura di cottura 30-300°C
- Termostato con sonda elettronica
- Sicurezza Bambini

CONSUMI

- Assorbimento massimo 2,65 kW
- Assorbimento resistenze: Grill elettrico 1600 W / Superiore 900 W / Inferiore 1300 W / Circolare 2400 W

10 FUNZIONI



ACCESSORI PER TUTTI I FORNI
PAG. 40-41

CORRIMANO:
PAG. 46

KIT PULIZIA:
PAG. 55

FORNO SECONDARIO DX:

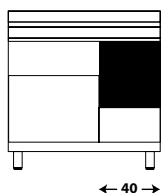

CARATTERISTICHE GENERALI

- Isolamento ad alta densità
- Ventilazione tangenziale di raffreddamento
- Luce interna
- Girarrosto
- Porta fredda a triplo vetro (EN60335-2-6-11.101)



ACCESSORI PER TUTTI I FORNI
PAG. 40-41

CARATTERISTICHE FORNO

- Dimensioni interne forno: 36x35x45 - litri 43,7
- Programmatore elettronico
- Classe energetica A **A**
- Controllo elettronico della temperatura
- Temperatura di cottura 30-250°C
- Termostato con sonda elettronica
- Sicurezza bambini

CONSUMI

- Assorbimento massimo 2,6 kW
- Assorbimento resistenze: Grill elettrico 1600 W / Superiore 850 W / Inferiore 900 W

5 FUNZIONI



FORNO GRILL:

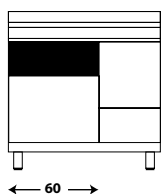

CARATTERISTICHE GENERALI

- Isolamento ad alta densità
- Ventilazione tangenziale di raffreddamento
- Luce interna
- Porta fredda a triplo vetro (EN60335-2-6-11.101)



ACCESSORI PER TUTTI I FORNI
PAG. 40-41

600 GR - FORNO GRILL 600

CARATTERISTICHE FORNO

- Dimensioni interne forno: 44 x 15 x 45 - litri 20,2
- Temperatura di cottura 80-250°C
- Commutatore termostato
- Funzione grill

CONSUMI

- Assorbimento massimo 2,5 kW
- Grill elettrico 2400 W

FUNZIONE



VERSIONE PIANO:

6 fuochi

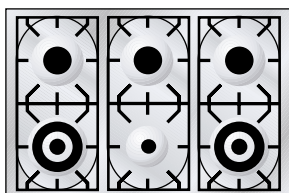

OPTIONAL
DUAL 5KW



ACCESSORI
PAG. 44-54-55

Versione forno: 600 E3 + 400 E3 + 600 GR

Codice ordine: PTW1006E3

WINDOW

Codice ordine: PTQ1006E3

PORTA CIECA

Due bruciatori a tripla corona: 2 x ø 120 mm: max 4,3 kW - min 1,7 kW
Tre bruciatori grandi: 3 x ø 70 mm: max 2,6 - min 0,62 kW
Bruciatore piccolo: ø 55 mm: max 1,8 - min 0,4 kW

Fry-Top

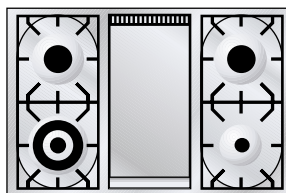

OPTIONAL
DUAL 5KW



ACCESSORI
PAG. 42-43-44-54-55

Versione forno: 600 E3 + 400 E3 + 600 GR

Codice ordine: PTW100FE3

WINDOW

Codice ordine: PTQ100FE3

PORTA CIECA

Piastra Fry Top a gas "full size"
Bruciatore pescera 3,1 kW - min 1kW
Bruciatore a tripla corona: ø 120 mm: max 4,3 kW - min 1,7 kW
Due bruciatori grandi: 2 x ø 70 mm: max 2,6 - min 0,62 kW
Bruciatore piccolo: ø 55 mm: max 1,8 - min 0,4 kW

Induzione



Versione forno: 600 E3 + 400 E3 + 600 GR

Codice ordine: PTW1100E3

WINDOW

Codice ordine: PTQ1100E3

PORTA CIECA

A: 2 zone induzione ø 145 mm 1,4 kW
B: 2 zone induzione ø 180 mm 1,85 kW
C: 2 zone induzione ø 210 mm 2,3 kW
Potenza massima piano 11,1 kW



OPTIONAL:



BRUCIATORE DUAL 5KW

BLOCCO COTTURA • PROFESSIONAL PLUS • HI-TECH • PT110 PLUS



WINDOW

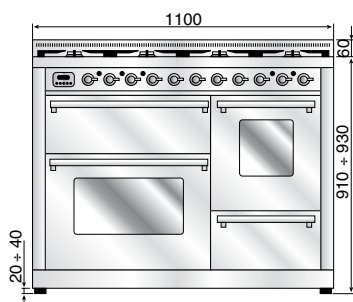

PORTA CIECA

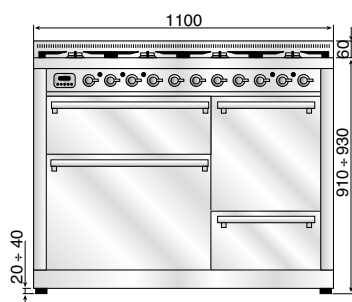

PROFONDITÀ 60

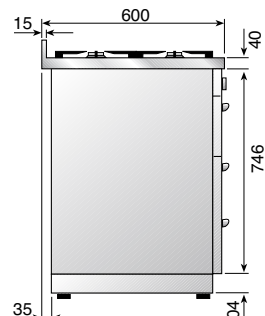

GAMMA COLORI



FORNO PRINCIPALE SX:

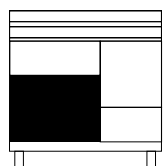

CARATTERISTICHE GENERALI

- Isolamento ad alta densità
- Ventilazione tangenziale di raffreddamento
- Luce interna
- Porta fredda a triplo vetro (EN60335-2-6-11.101)

600 E3 - FORNO ELETTRONICO 600

CARATTERISTICHE FORNO

- Dimensioni interne forno: 44x33,5x41 - litri 60
- Programmatore elettronico
- Classe energetica A **A**
- Controllo elettronico della temperatura
- Temperatura di cottura 30-300°C
- Termostato con sonda elettronica
- Sicurezza Bambini

CONSUMI

- Assorbimento massimo 2,65 kW
- Assorbimento resistenze: Grill elettrico 1600 W / Superiore 900 W / Inferiore 1300 W / Circolare 2400 W

10 FUNZIONI



FORNO SECONDARIO DX:

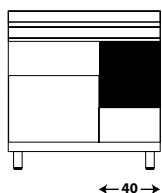

CARATTERISTICHE GENERALI

- Isolamento ad alta densità
- Ventilazione tangenziale di raffreddamento
- Luce interna
- Girarrosto
- Porta fredda a triplo vetro (EN60335-2-6-11.101)



ACCESSORI PER TUTTI I FORNI
PAG. 40-41

400 E3 - MIDI FORNO ELETTRONICO STATICO 400

CARATTERISTICHE FORNO

- Dimensioni interne forno: 36x35x45 - litri 43,7
- Programmatore elettronico
- Classe energetica A **A**
- Controllo elettronico della temperatura
- Temperatura di cottura 30-250°C
- Termostato con sonda elettronica
- Sicurezza bambini

CONSUMI

- Assorbimento massimo 2,6 kW
- Assorbimento resistenze: Grill elettrico 1600 W / Superiore 850 W / Inferiore 900 W

5 FUNZIONI



FORNO GRILL:

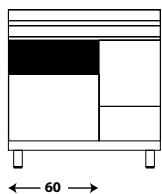

CARATTERISTICHE GENERALI

- Isolamento ad alta densità
- Ventilazione tangenziale di raffreddamento
- Luce interna
- Porta fredda a triplo vetro (EN60335-2-6-11.101)



ACCESSORI PER TUTTI I FORNI
PAG. 40-41

600 GR - FORNO GRILL 600

CARATTERISTICHE FORNO

- Dimensioni interne forno: 44 x 15 x 45 - litri 20,2
- Temperatura di cottura 80-250°C
- Commutatore termostato
- Funzione grill

CONSUMI

- Assorbimento massimo 2,5 kW
- Grill elettrico 2400 W

FUNZIONE



VERSIONE PIANO:

Fry-Top

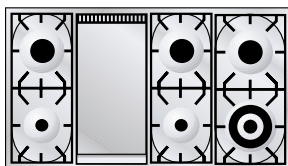

OPTIONAL
DUAL 5KW



ACCESSORI
PAG. 42-43-44-54-55

Versione forno: 600 E3 + 400 E3 + 600 GR

Codice ordine: PTW110FE3

WINDOW

Codice ordine: PTQ110FE3

PORTA CIECA

Piastra Fry Top a gas "full size"

Bruciatore pescera 3,1 kW - min 1kW

Bruciatore a tripla corona: \varnothing 120 mm: max 4,3 kW - min 1,7 kW

Tre bruciatori grandi: 3 x \varnothing 70 mm: max 2,6 - min 0,62 kW

Due bruciatori piccoli: 2 x \varnothing 55 mm: max 1,8 - min 0,4 kW



OPTIONAL:



BRUCIATORE DUAL 5KW

BLOCCO COTTURA • PROFESSIONAL PLUS • HI-TECH • P120 PLUS



WINDOW

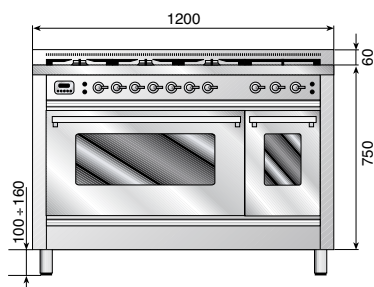

PROFONDITÀ 60

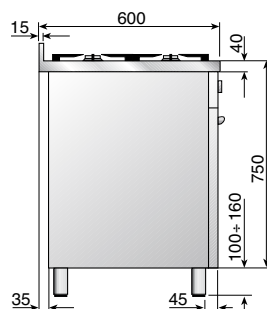

GAMMA COLORI

BIANCO

INOX

GRAFITE/MAT

NERO LUCIDO

OPTIONAL RAL

FORNO PRINCIPALE SX:

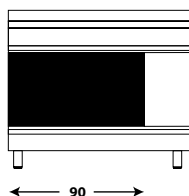

CARATTERISTICHE GENERALI

- Isolamento ad alta densità
- Ventilazione tangenziale di raffreddamento
- Luce interna
- Girarrosto trasversale
- Porta fredda a triplo vetro (EN60335-2-6-11.101)

900 E3 - MAXI FORNO ELETTRONICO

CARATTERISTICHE FORNO

- Dimensioni interne forno: 64x33,5x41,5 - litri 89
- Programmatore elettronico
- Classe energetica A **A**
- Controllo elettronico della temperatura
- Temperatura di cottura 30-300°C
- Termostato con sonda elettronica
- Sicurezza bambini

CONSUMI

- Assorbimento massimo 2,9 kW
- Assorbimento resistenze: Grill elettrico 2200 W / superiore 900 W / Inferiore 1500 W / circolare 2400 W

10 FUNZIONI



900 VG - MAXI FORNO A GAS VENTILATO

CARATTERISTICHE FORNO

- Dimensioni interne forno: 64x30x41,5 - litri 80
- Programmatore elettronico (funzioni grill)
- Classe energetica A **A**
- Valvola di sicurezza
- Temperatura di cottura 150-250°C
- Termostato

CONSUMI

- Assorbimento massimo 2,3 kW
- Grill elettrico 2200 W
- Potenza bruciatore forno a gas 3,5 kW

4 FUNZIONI



ACCESSORI PER TUTTI I FORNI
PAG. 40-41

PIEDINI: PAG. 45
ZOCCOLI: PAG. 48

CORRIMANO: PAG. 46
KIT PULIZIA: PAG. 55

FORNO SECONDARIO DX:

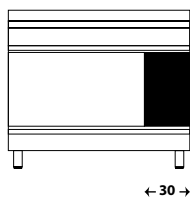

CARATTERISTICHE GENERALI

- Isolamento ad alta densità
- Ventilazione tangenziale di raffreddamento
- Luce interna
- Girarrosto
- Porta fredda a triplo vetro (EN60335-2-6-11.101)



ACCESSORI PER TUTTI I FORNI
PAG. 40-41

300 E3 - MINI FORNO ELETTRICO STATICO 300

CARATTERISTICHE FORNO

- Dimensioni interne forno: 25,7x32,5x43,5 - litri 36
- Programmatore elettronico
- Classe energetica A+ **A+**
- Controllo elettronico della temperatura
- Temperatura di cottura 30-250°C
- Termostato con sonda elettronica
- Sicurezza bambini

CONSUMI

- Assorbimento massimo 2,4 kW
- Assorbimento resistenze: Grill elettrico 1500 W / Superiore 800 W / Inferiore 800 W

5 FUNZIONI



300 E - MINI FORNO ELETTRICO STATICO 300

CARATTERISTICHE FORNO

- Dimensioni interne forno: 25,7x32,5x43,5 - litri 36
- Classe energetica A **A**
- Temperatura di cottura 50-250°C
- Termostato

CONSUMI

- Assorbimento massimo 1,7 kW
- Assorbimento resistenze: Grill elettrico 1500 W / Superiore 800 W / Inferiore 800 W

4 FUNZIONI



VERSIONE PIANO:

7 fuochi

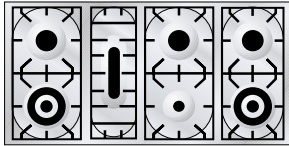

OPTIONAL
DUAL 5KW



ACCESSORI
PAG. 44-54-55

Versione forno: 900 E3 + 300 E3

Codice ordine: PW1207E3

WINDOW

Versione forno: 900 VG + 300 E

Codice ordine: PW1207VG

WINDOW

Bruciatore pescera: max 3,1 kW - min 1 kW
 Due bruciatori a tripla corona: 2 x ø 120 mm: max 4,3 kW - min 1,7 kW
 Tre bruciatori grandi: 3 x ø 70 mm: max 2,6 - min 0,62 kW
 Bruciatore piccolo: ø 55 mm: max 1,8 - min 0,4 kW

Fry-Top

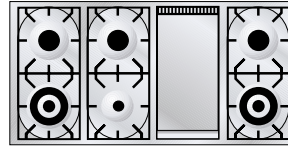

OPTIONAL
DUAL 5KW



ACCESSORI
PAG. 42-43-44-54-55

Versione forno: 900 E3 + 300 E3

Codice ordine: PW120FE3

WINDOW

Versione forno: 900 VG + 300 E

Codice ordine: PW120FVG

WINDOW

Piastra Fry Top a gas "full size"
 Bruciatore pescera 3,1 kW - min 1kW
 Due bruciatori a tripla corona: 2 x ø 120 mm: max 4,3 kW - min 1,7 kW
 Tre bruciatori grandi: 3 x ø 70 mm: max 2,6 - min 0,62 kW
 Bruciatore piccolo: ø 55 mm: max 1,8 - min 0,4 kW

Coupe de Feu

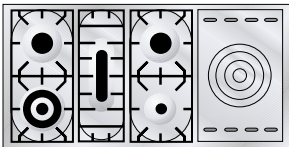

OPTIONAL
DUAL 5KW



ACCESSORI
PAG. 44-54-55

Versione forno: 900 E3 + 300 E3

Codice ordine: PW120SE3

WINDOW

Versione forno: 900 VG + 300 E

Codice ordine: PW120SVG

WINDOW

Piastra "Coup de Feu" in ghisa con anelli
 Bruciatore a gas max 2,6 kW - min 0,6 kW
 Bruciatore a tripla corona: ø 120 mm: max 4,3 kW - min 1,7 kW
 Bruciatore pescera: max 3,1 kW - min 1 kW
 Due bruciatori grandi: 2 x ø 70 mm: max 2,6 - min 0,62 kW Bruciatore piccolo: ø 55 mm: max 1,8 - min 0,4 kW

Fry Top + 2 zone induzione

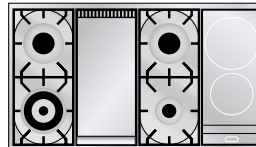

OPTIONAL
DUAL 5KW



ACCESSORI
PAG. 42-43-44-54-55

Versione forno: 900 E3 + 300 E3

Codice ordine: PW120FIE3

WINDOW

Piastra Fry Top a gas "full size"
 Bruciatore pescera 3,1 kW - min 1kW
 Induzione a due zone
 Assorbimento 2 x 1,85 kW - massimo 3,7 kW
 Display digitale
 Comandi a manopola
 Acciaio inossidabile
 Blocco protezione bambini
 9 livelli di potenza
 Funzione di riscaldamento automatico
 Bruciatore a tripla corona: ø 120 mm: max 4,3 kW - min 1,7 kW
 Due bruciatori grandi: 2 x ø 70 mm: max 2,6 - min 0,62 kW
 Bruciatore piccolo: ø 55 mm: max 1,8 - min 0,4 kW



OPTIONAL:



BRUCIATORE DUAL 5KW

BLOCCO COTTURA • PROFESSIONAL PLUS • HI-TECH • PS120 PLUS



WINDOW

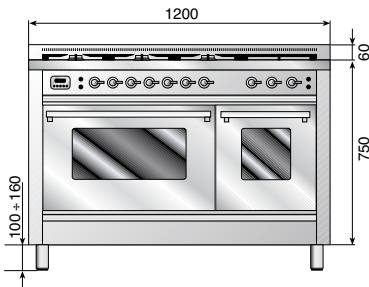

PROFONDITÀ 60

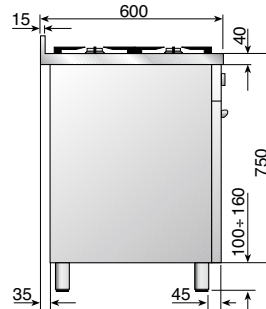

GAMMA COLORI

BIANCO

INOX

GRAFITE/MAT

NERO LUCIDO

 OPTIONAL RAL

FORNO PRINCIPALE SX:

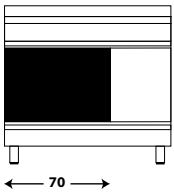

CARATTERISTICHE GENERALI

- Isolamento ad alta densità
- Ventilazione tangenziale di raffreddamento
- Luce interna
- Girarrosto trasversale
- Porta fredda a triplo vetro (EN60335-2-6-1.1.101)

700 E3 - MAXI FORNO ELETTRONICO 700

CARATTERISTICHE FORNO

- Dimensioni interne forno: 54x34x41,5 - litri 76
- Programmatore elettronico
- Classe energetica A **A**
- Controllo elettronico della temperatura
- Temperatura di cottura 30-300°C
- Termostato con sonda elettronica
- Sicurezza bambini

CONSUMI

- Assorbimento massimo 2,9 kW
- Assorbimento resistenze: Grill elettrico 2200 W / Superiore 900 W / Inferiore 1500 W / Circolare 2400 W

10 FUNZIONI



700 VG - MAXI FORNO A GAS VENTILATO 700

CARATTERISTICHE FORNO

- Dimensioni interne forno: 54x31x41 - litri 69
- Programmatore elettronico (funzioni grill)
- Classe energetica A **A**
- Valvola di sicurezza
- Temperatura di cottura 150-250°C
- Termostato

CONSUMI

- Assorbimento massimo 2,3 kW
- Grill elettrico 2200 W
- Potenza bruciatore forno a gas 3,3 kW

4 FUNZIONI



 ACCESSORI PER TUTTI I FORNI
PAG. 40-41

PIEDINI: PAG. 45
ZOCOLI: PAG. 48

CORRIMANO: PAG. 46
KIT PULIZIA: PAG. 55

FORNO SECONDARIO DX:

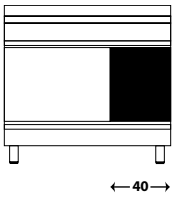

CARATTERISTICHE GENERALI

- Isolamento ad alta densità
- Ventilazione tangenziale di raffreddamento
- Luce interna
- Girarrosto
- Porta fredda a triplo vetro (EN60335-2-6-11.101)



ACCESSORI PER TUTTI I FORNI
PAG. 40-41

400 E3 - MIDI FORNO ELETTRONICO STATICO 400

CARATTERISTICHE FORNO

- Dimensioni interne forno: 36x35x45 - litri 43,7
- Programmatore elettronico
- Classe energetica A **A**
- Controllo elettronico della temperatura
- Temperatura di cottura 30-250°C
- Termostato con sonda elettronica
- Sicurezza bambini

CONSUMI

- Assorbimento massimo 2,6 kW
- Assorbimento resistenze: Grill elettrico 1600 W / Superiore 850 W / Inferiore 900 W

5 FUNZIONI



400 E - MIDI FORNO ELETTRICO STATICO 400

CARATTERISTICHE FORNO

- Dimensioni interne forno: 35,7x32,5x43 - litri 50
- Classe energetica A **A**
- Temperatura di cottura 50-250°C
- Termostato

CONSUMI

- Assorbimento massimo 1,9 kW
- Assorbimento resistenze: Grill elettrico 1600 W / Superiore 850 W / Inferiore 900 W

4 FUNZIONI



400 W - MIDI FORNO A MICROONDE 400

CARATTERISTICHE FORNO

- Dimensioni interne forno: 30x32x43 - litri 35
- Microonde 500/800/1000 W
- Scongelo 270 W
- Combi grill + microonde 800 W
- Combi grill + microonde 500 W
- Grill
- Timer
- Piatto rotante ø 27 cm
- Sicurezza bambini

CONSUMI

- Assorbimento massimo 3,2 kW
- Grill elettrico 1600 W
- Potenza Microonde 1000 W

7 FUNZIONI (MICROONDE/COMBI/GRILL)



VERSIONE PIANO:

7 fuochi

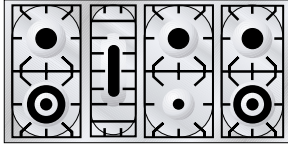

OPTIONAL
DUAL 5KW



ACCESSORI
PAG. 44-54-55

Versione forno: 700 E3 + 400 E3

Codice ordine: PSW1207E3 WINDOW

Versione forno: 700 VG + 400 E

Codice ordine: PSW1207VG WINDOW

Versione forno: 700 E3 + 400 W

Codice ordine: PSW1207E3W WINDOW

Bruciatore pescera: max 3,1 kW - min 1 kW
 Due bruciatori a tripla corona: 2 x ø 120 mm: max 4,3 kW - min 1,7 kW
 Tre bruciatori grandi: 3 x ø 70 mm: max 2,6 - min 0,62 kW
 Bruciatore piccolo: ø 55 mm: max 1,8 - min 0,4 kW

Coupe de Feu

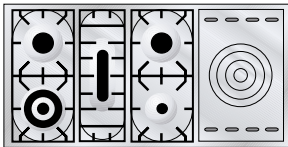

OPTIONAL
DUAL 5KW



ACCESSORI
PAG. 44-54-55

Versione forno: 700 E3 + 400 E3

Codice ordine: PSW120SE3 WINDOW

Versione forno: 700 VG + 400 E

Codice ordine: PSW120SVG WINDOW

Piastra "Coup de Feu" in ghisa con anelli
 Bruciatore a gas max 2,6 kW - min 0,6 kW
 Bruciatore a tripla corona: ø 120 mm: max 4,3 kW - min 1,7 kW
 Bruciatore pescera: max 3,1 kW - min 1 kW
 Due bruciatori grandi: 2 x ø 70 mm: max 2,6 - min 0,62 kW
 Bruciatore piccolo: ø 55 mm: max 1,8 - min 0,4 kW

Fry-Top

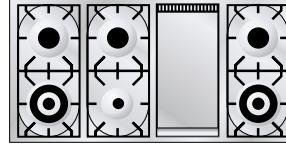

OPTIONAL
DUAL 5KW



ACCESSORI
PAG. 42-43-44-54-55

Versione forno: 700 E3 + 400 E3

Codice ordine: PSW120FE3 WINDOW

Versione forno: 700 VG + 400 E

Codice ordine: PSW120FVG WINDOW

Versione forno: 700 E3 + 400 W

Codice ordine: PSW120FE3W WINDOW

Piastra Fry Top a gas "full size"
 Bruciatore pescera 3,1 kW - min 1kW
 Due bruciatori a tripla corona: 2 x ø 120 mm: max 4,3 kW - min 1,7 kW
 Tre bruciatori grandi: 3 x ø 70 mm: max 2,6 - min 0,62 kW
 Bruciatore piccolo: ø 55 mm: max 1,8 - min 0,4 kW

Fry Top + 2 zone induzione

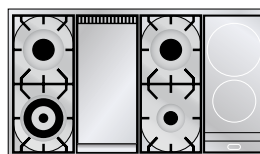

OPTIONAL
DUAL 5KW



ACCESSORI
PAG. 42-43-44-54-55

Versione forno: 700 E3 + 400 E3

Codice ordine: PSW120FIE3 WINDOW

Piastra Fry Top a gas "full size"
 Bruciatore pescera 3,1 kW - min 1kW
 Induzione a due zone
 Assorbimento 2 x 1,85 kW - massimo 3,7 kW
 Display digitale
 Comandi a manopola
 Acciaio inossidabile
 Blocco protezione bambini
 9 livelli di potenza
 Funzione di riscaldamento automatico
 Bruciatore a tripla corona: ø 120 mm: max 4,3 kW - min 1,7 kW
 Due bruciatori grandi: 2 x ø 70 mm: max 2,6 - min 0,62 kW
 Bruciatore piccolo: ø 55 mm: max 1,8 - min 0,4 kW



OPTIONAL:



BRUCIATORE DUAL 5KW

BLOCCO COTTURA • PROFESSIONAL PLUS • HI-TECH • PD120 PLUS



WINDOW

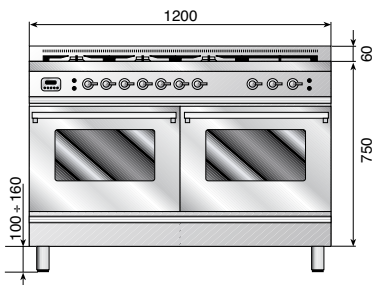

PROFONDITÀ 60

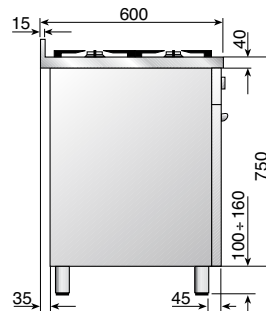

GAMMA COLORI



FORNO PRINCIPALE SX:

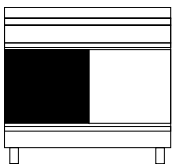

CARATTERISTICHE GENERALI

- Isolamento ad alta densità
- Ventilazione tangenziale di raffreddamento
- Luce interna
- Porta fredda a triplo vetro (EN60335-2-6-11.101)

600 E3 - FORNO ELETTRONICO 600

CARATTERISTICHE FORNO

- Dimensioni interne forno: 44x33,5x41 - litri 60
- Programmatore elettronico
- Classe energetica A **A**
- Controllo elettronico della temperatura
- Temperatura di cottura 30-300°C
- Termostato con sonda elettronica
- 10 funzioni
- Sicurezza Bambini

CONSUMI

- Assorbimento massimo 2,65 kW
- Assorbimento resistenze: Grill elettrico 1600 W / Superiore 900 W / Inferiore 1300 W / Circolare 2400 W

10 FUNZIONI



600 VG - FORNO A GAS VENTILATO 600

CARATTERISTICHE FORNO

- Dimensioni interne forno: 44x30,5x41,5 - litri 56
- Programmatore elettronico (funzioni grill)
- Classe energetica A **A**
- Valvola di sicurezza
- Temperatura di cottura 150-250°C
- Termostato

CONSUMI

- Assorbimento massimo 1,7 kW
- grill elettrico 1600 W
- Potenza bruciatore forno a gas 3 kW

4 FUNZIONI



 ACCESSORI PER TUTTI I FORNI
PAG. 40-41

PIEDINI: PAG. 45
ZOCOLI: PAG. 48

CORRIMANO: PAG. 46
KIT PULIZIA: PAG. 55

FORNO SECONDARIO DX:

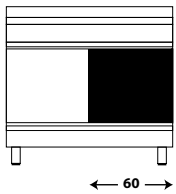

CARATTERISTICHE GENERALI

- Isolamento ad alta densità
- Ventilazione tangenziale di raffreddamento
- Luce interna
- Porta fredda a triplo vetro (EN60335-2-6-11.101)



ACCESSORI PER TUTTI I FORNI
PAG. 40-41

600 E3 - FORNO ELETTRONICO 600

CARATTERISTICHE FORNO

- Dimensioni interne forno: 44x33,5x41 - litri 60
- Programmatore elettronico
- Classe energetica A **A**
- Controllo elettronico della temperatura
- Temperatura di cottura 30-300°C
- Termostato con sonda elettronica
- Sicurezza Bambini

CONSUMI

- Assorbimento massimo 2,65 kW
- Assorbimento resistenze: Grill elettrico 1600 W / Superiore 900 W / Inferiore 1300 W / Circolare 2400 W

FUNZIONI



600 M - FORNO MULTIFUNZIONE 600

CARATTERISTICHE FORNO

- Dimensioni interne forno: 44x33,5x41 - litri 60
- Programmatore elettronico
- Classe energetica A **A**
- Temperatura di cottura 50-250°C
- Termostato analogico

CONSUMI

- Assorbimento massimo 2,65 kW
- Assorbimento resistenze: Grill elettrico 1600 W / Superiore 900 W / Inferiore 1300 W / Circolare 2400 W

FUNZIONI



VERSIONE PIANO:

7 fuochi

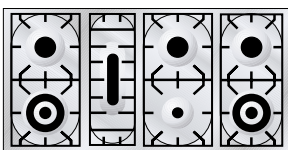

OPTIONAL
DUAL 5KW



ACCESSORI
PAG. 44-54-55

Versione forno: 600 E3 + 600 E3

Codice ordine: PDW1207E3

WINDOW

Versione forno: 600 VG + 600 M

Codice ordine: PDW1207VG

WINDOW

Fry-Top

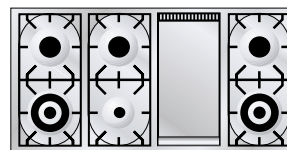

OPTIONAL
DUAL 5KW



ACCESSORI
PAG. 42-43-44-54-55

Versione forno: 600 E3 + 600 E3

Codice ordine: PDW120FE3

WINDOW

Versione forno: 600 VG + 600 M

Codice ordine: PDW120FVG

WINDOW

Bruciatore pescera: max 3,1 kW - min 1 kW
Due bruciatori a tripla corona: 2 x ø 120 mm: max 4,3 kW - min 1,7 kW
Tre bruciatori grandi: 3 x ø 70 mm: max 2,6 - min 0,62 kW
Bruciatore piccolo: ø 55 mm: max 1,8 - min 0,4 kW

Piastra Fry Top a gas "full size"
Bruciatore pescera 3,1 kW - min 1kW
Due bruciatori a tripla corona: 2 x ø 120 mm: max 4,3 kW - min 1,7 kW
Tre bruciatori grandi: 3 x ø 70 mm: max 2,6 - min 0,62 kW
Bruciatore piccolo: ø 55 mm: max 1,8 - min 0,4 kW

VERSIONE PIANO:

Coupe de Feu

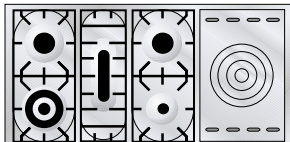

OPTIONAL
DUAL 5KW



ACCESSORI
PAG. 44-54-55

Versione forno: 600 E3 + 600 E3

Codice ordine: PDW120SE3

WINDOW

Versione forno: 600 VG + 600 M

Codice ordine: PDW120SVG

WINDOW

Piastra "Coup de Feu" in ghisa con anelli
 Bruciatore a gas max 2,6 kW - min 0,6 kW
 Bruciatore a tripla corona: ø 120 mm: max 4,3 kW - min 1,7 kW
 Bruciatore pescera: max 3,1 kW - min 1 kW
 Due bruciatori grandi: 2 x ø 70 mm: max 2,6 - min 0,62 kW
 Bruciatore piccolo: ø 55 mm: max 1,8 - min 0,4 kW

Fry Top + 2 zone induzione

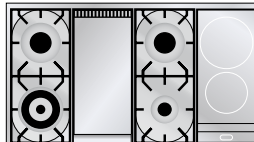

OPTIONAL
DUAL 5KW



ACCESSORI
PAG. 42-43-44-54-55

Versione forno: 600 E3 + 600 E3

Codice ordine: PDW120FIE3

WINDOW

Piastra Fry Top a gas "full size"
 Bruciatore pescera 3,1 kW - min 1kW
 Induzione a due zone
 Assorbimento 2 x 1,85 kW - massimo 3,7 kW
 Display digitale
 Comandi a manopola
 Acciaio inossidabile
 Blocco protezione bambini
 9 livelli di potenza
 Funzione di riscaldamento automatico
 Bruciatore a tripla corona: ø 120 mm: max 4,3 kW - min 1,7 kW
 Due bruciatori grandi: 2 x ø 70 mm: max 2,6 - min 0,62 kW
 Bruciatore piccolo: ø 55 mm: max 1,8 - min 0,4 kW



OPTIONAL:



BRUCIATORE DUAL 5KW

BLOCCO COTTURA • PROFESSIONAL PLUS • HI-TECH • P150 PLUS



WINDOW

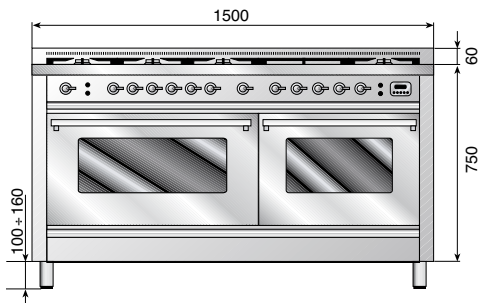

PROFONDITÀ 60

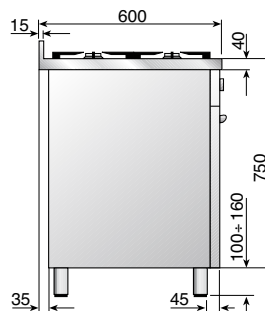

GAMMA COLORI

BIANCO

INOX

GRAFITE/MAT

NERO LUCIDO



OPTIONAL RAL

FORNO PRINCIPALE SX:

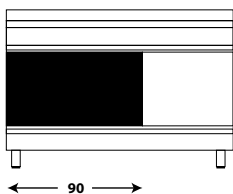

CARATTERISTICHE GENERALI

- Isolamento ad alta densità
- Ventilazione tangenziale di raffreddamento
- Luce interna
- Girarrosto trasversale
- Porta fredda a triplo vetro (EN60335-2-6-11.101)

900 E3 - MAXI FORNO ELETTRONICO

CARATTERISTICHE FORNO

- Dimensioni interne forno: 64x33,5x41,5 - litri 89
- Programmatore elettronico
- Classe energetica A **A**
- Controllo elettronico della temperatura
- Temperatura di cottura 30-300°C
- Termostato con sonda elettronica
- Sicurezza bambini

CONSUMI

- Assorbimento massimo 2,9 kW
- Assorbimento resistenze: Grill elettrico 2200 W / superiore 900 W / Inferiore 1500 W / circolare 2400 W

10 FUNZIONI



900 VG - MAXI FORNO A GAS VENTILATO

CARATTERISTICHE FORNO

- Dimensioni interne forno: 64x30x41,5 - litri 80
- Programmatore elettronico (funzioni grill)
- Classe energetica A **A**
- Valvola di sicurezza
- Temperatura di cottura 150-250°C
- Termostato

CONSUMI

- Assorbimento massimo 2,3 kW
- Grill elettrico 2200 W
- Potenza bruciatore forno a gas 3,5 kW

4 FUNZIONI



ACCESSORI PER TUTTI I FORNI
PAG. 40-41

PIEDINI: PAG. 45
ZOCCOLI: PAG. 48

CORRIMANO: PAG. 46
KIT PULIZIA: PAG. 55

FORNO SECONDARIO DX:

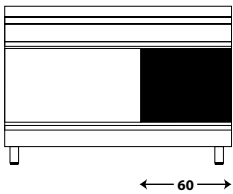

CARATTERISTICHE GENERALI

- Isolamento ad alta densità
- Ventilazione tangenziale di raffreddamento
- Luce interna
- Porta fredda a triplo vetro (EN60335-2-6-11.101)



ACCESSORI PER TUTTI I FORNI
PAG. 40-41

600 E3 - FORNO ELETTRICO 600

CARATTERISTICHE FORNO

- Dimensioni interne forno: 44x33,5x41 - litri 60
- Programmatore elettronico
- Classe energetica A **A**
- Controllo elettronico della temperatura
- Temperatura di cottura 30-300°C
- Termostato con sonda elettronica
- Sicurezza Bambini

CONSUMI

- Assorbimento massimo 2,65 kW
- Assorbimento resistenze: Grill elettrico 1600 W / Superiore 900 W / Inferiore 1300 W / Circolare 2400 W

10 FUNZIONI



600 M - FORNO MULTIFUNZIONE 600

CARATTERISTICHE FORNO

- Dimensioni interne forno: 44x33,5x41 - litri 60
- Programmatore elettronico
- Classe energetica A **A**
- Temperatura di cottura 50-250°C
- Termostato analogico

CONSUMI

- Assorbimento massimo 2,65 kW
- Assorbimento resistenze: Grill elettrico 1600 W / Superiore 900 W / Inferiore 1300 W / Circolare 2400 W

9 FUNZIONI



VERSIONE PIANO:

Fry-Top

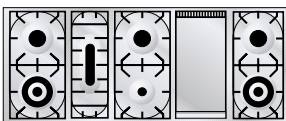

OPTIONAL
DUAL 5KW



ACCESSORI
PAG. 42-43-44-54-55

Versione forno: 900 E3 + 600 E3

Codice ordine: PW150FE3 WINDOW

Versione forno: 900 VG + 600 M

Codice ordine: PW150FVG WINDOW

Piastra Fry Top a gas "full size"

Bruciatore pescera 3,1 kW - min 1kW

Due bruciatori a tripla corona: 2 x ø 120 mm: max 4,3 kW - min 1,7 kW

Bruciatore pescera: max 3,1 kW - min 1 kW

Tre bruciatori grandi: 3 x ø 70 mm: max 2,6 - min 0,62 kW

Bruciatore piccolo: ø 55 mm: max 1,8 - min 0,4 kW

Coupe de Feu

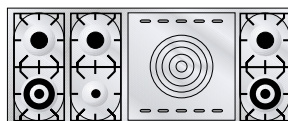

OPTIONAL
DUAL 5KW



ACCESSORI
PAG. 44-54-55

Versione forno: 900 E3 + 600 E3

Codice ordine: PW150SE3 WINDOW

Versione forno: 900 VG + 600 M

Codice ordine: PW150SVG WINDOW

Piastra "Coup de Feu" in ghisa con anelli

Bruciatore a gas max 2,6 kW - min 0,6 kW

Due bruciatori a tripla corona: 2 x ø 120 mm: max 4,3 kW - min 1,7 kW

Tre bruciatori grandi: 3 x ø 70 mm: max 2,6 - min 0,62 kW

Bruciatore piccolo: ø 55 mm: max 1,8 - min 0,4 kW

Fry-Top + Coup de Feu

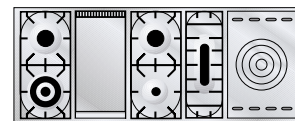

OPTIONAL
DUAL 5KW



ACCESSORI
PAG. 42-43-44-54-55

Versione forno: 900 E3 + 600 E3

Codice ordine: PW150FSE3 WINDOW

Versione forno: 900 VG + 600 M

Codice ordine: PW150FVG WINDOW

Piastra Fry Top a gas "full size"

Bruciatore pescera 3,1 kW - min 1kW

Bruciatore a gas max 2,6 kW - min 0,6 kW

Bruciatore a tripla corona: ø 120 mm: max 4,3 kW - min 1,7 kW

Bruciatore pescera: max 3,1 kW - min 1 kW

Due bruciatori grandi: 2 x ø 70 mm: max 2,6 - min 0,62 kW

Bruciatore piccolo: ø 55 mm: max 1,8 - min 0,4 kW



OPTIONAL:



BRUCIATORE DUAL 5KW