

Devon&Devon

Cabina doccia ad angolo

Savoy X

ISTRUZIONI PER IL MONTAGGIO

ASSEMBLY INSTRUCTIONS

MONTAGEANLEITUNG

INSTRUCTIONS DE MONTAGE

INSTRUCCIONES DE MONTAJE

ИНСТРУКЦИЯ ПО СБОРКЕ



Vi ringraziamo per aver scelto un prodotto Devon&Devon.
Vi preghiamo cortesemente di leggere questo manuale prima di installare il prodotto.

PRIMA DI INIZIARE

- ✓ Verificare le predisposizioni d'impianto necessarie prima del montaggio.
- ✓ Verificare la presenza di tutti gli articoli all'interno dell'imballo tramite il Packing List riportato alla pagina seguente. Verificare inoltre che tutti i componenti non presentino difetti visibili.
- ✓ Qualora rileviate dei difetti contattate immediatamente Devon&Devon.
- ✓ Per il montaggio di questo prodotto è richiesta la presenza di almeno due operatori.
- ✓ Le istruzioni di montaggio sono fornite presumendo che le pareti siano in bolla ed abbiano una struttura idonea a sostenere il prodotto.
- ✓ Devon&Devon si riserva il diritto di modificare il prodotto per ragioni tecnico-produttive. Non ci riterremo in ogni caso responsabili di inconvenienti causati dalle sudette modifiche.

ATTREZZI NECESSARI (NON FORNITI DA DEVON&DEVON)

A: Carta + Alcool

B: Silicone acetico
antimuffa

C: Metro

D: Matita

E: Trincetto

F: Trapano
+ Punta a muro (Ø 6mm)

G: Punta a ferro (Ø 2,5mm)

H: Livella

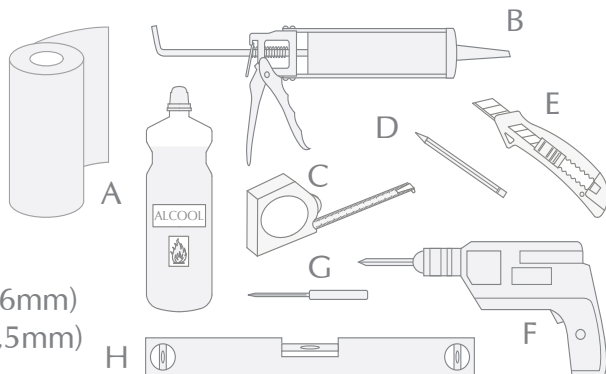

PACKING LIST (STRUTTURA PORTA DOCCIA)

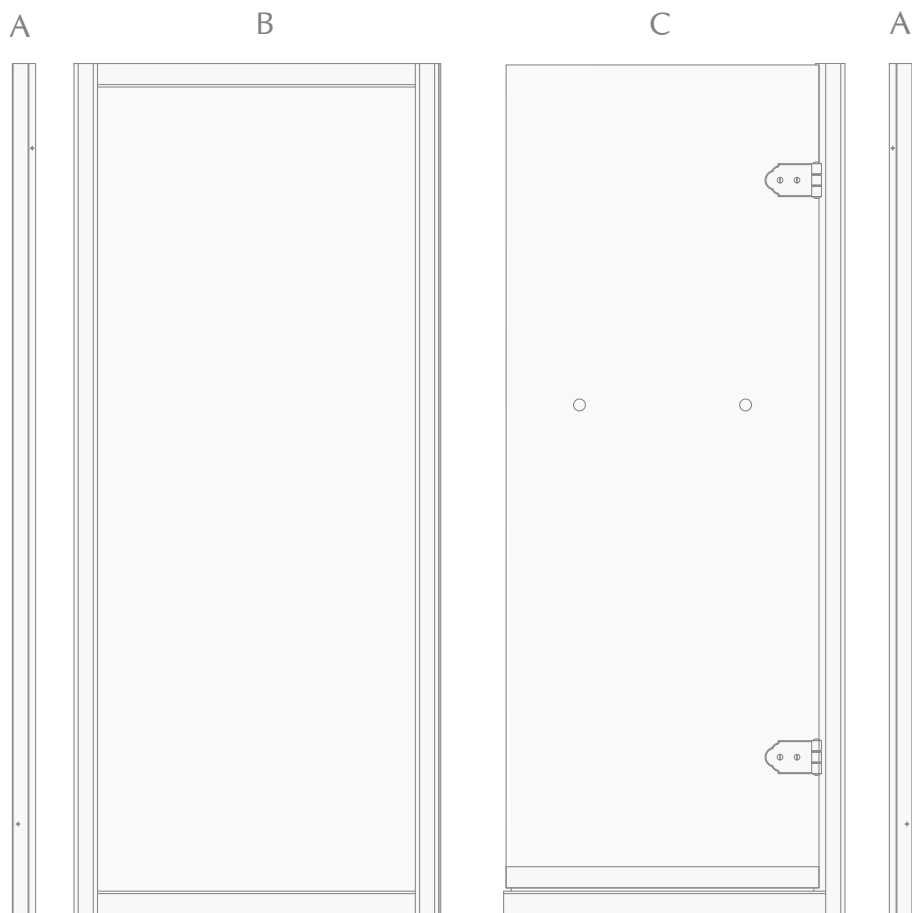

PACKING LIST (ELEMENTI STRUTTURA PORTA DOCCIA)

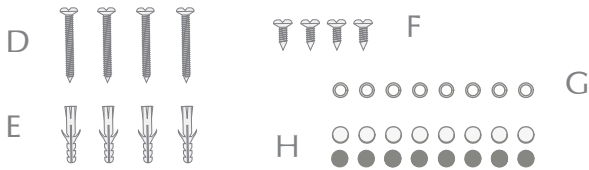

- A: Profili compensatori (x2)
- B: Lato fisso
- C: Porta doccia
- D: Viti in acciaio (x5)
- E: Tasselli (x5)
- F: Viti autoforanti (x5)
- G: Rondelle (x9)
- H: Tappi bianchi (x9) e tappi neri (x9)
- I: Guarnizione sotto porta
- L: Maniglia
- M: Asta di rinforzo
- N: Gancio a "S"

ISTRUZIONI DI MONTAGGIO

1) Per un corretto montaggio del prodotto, verificare la planarità del piatto doccia e la perpendicolarità di quest'ultimo con le pareti nonché la perpendicolarità del vano dove verrà montata la cabina doccia.

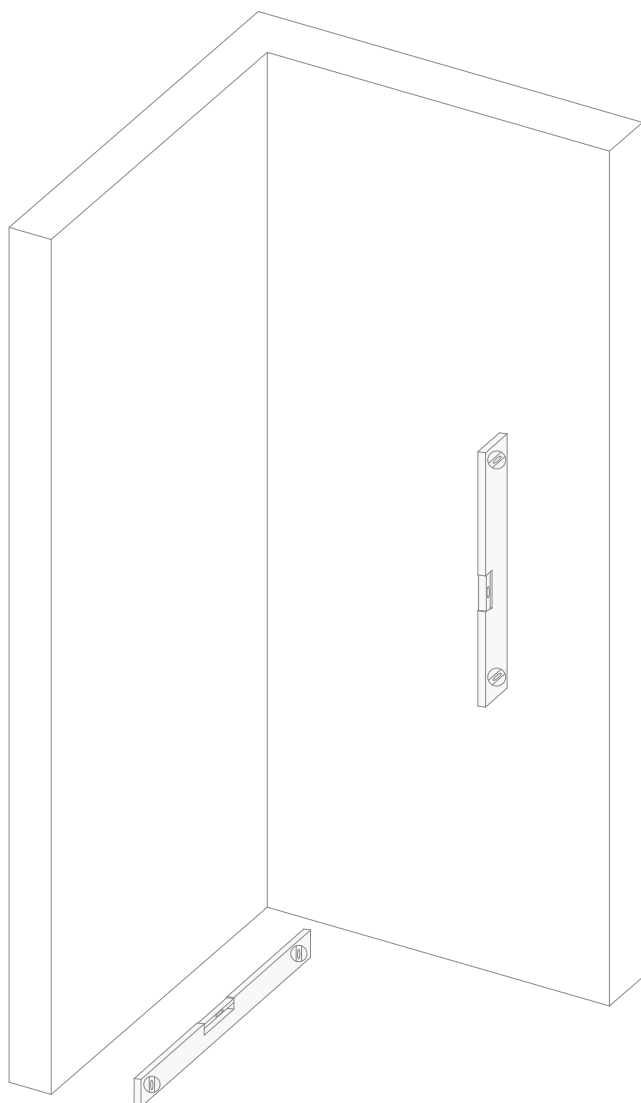

2) Posizionare alla parete il primo profilo compensatore (A) già preforato. Accertarsi, con l'aiuto di una livella, che esso sia perfettamente in bolla.

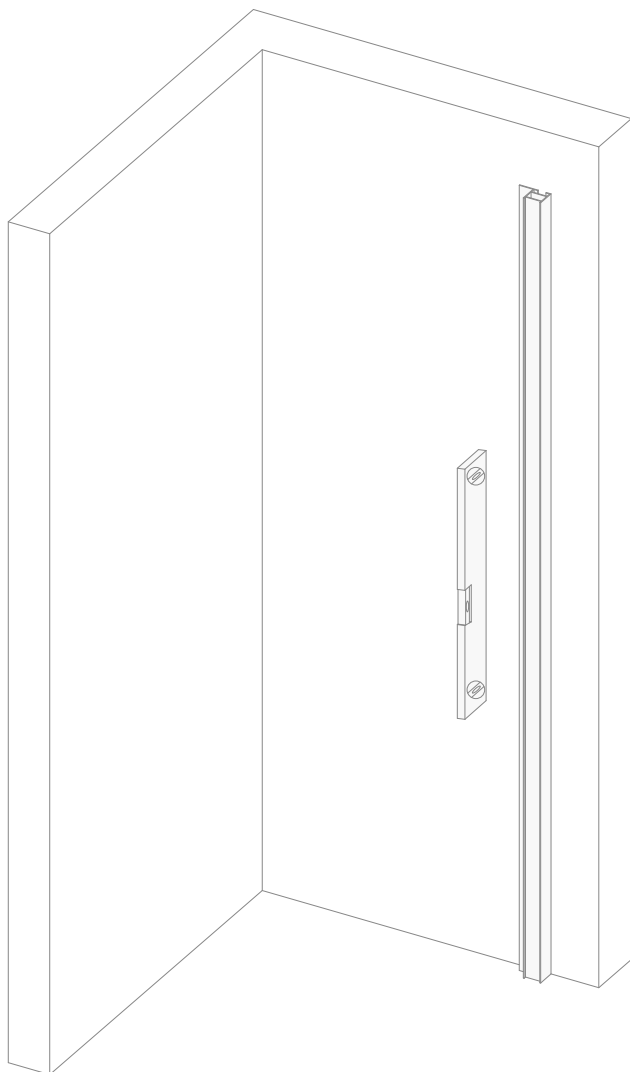

3) Segnare con una matita i due punti, in alto e in basso, all'interno del profilo compensatore (A).

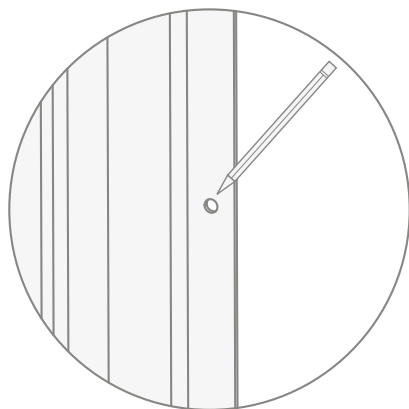

4) Rimuovere il profilo compensatore e forare in corrispondenza dei due punti precedentemente segnati.

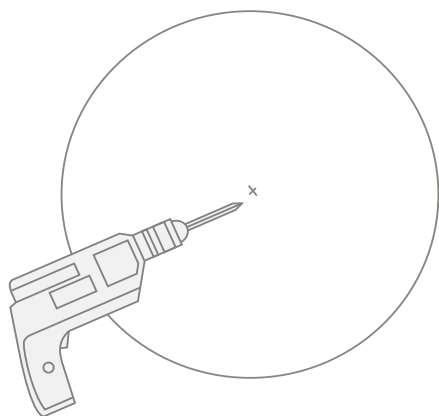

5) Inserire, in entrambe le forature, i tasselli in dotazione (E).



6) Si consiglia, a questo punto, di mettere un filo di silicone sulla parete in corrispondenza del profilo, così da bloccarlo bene.

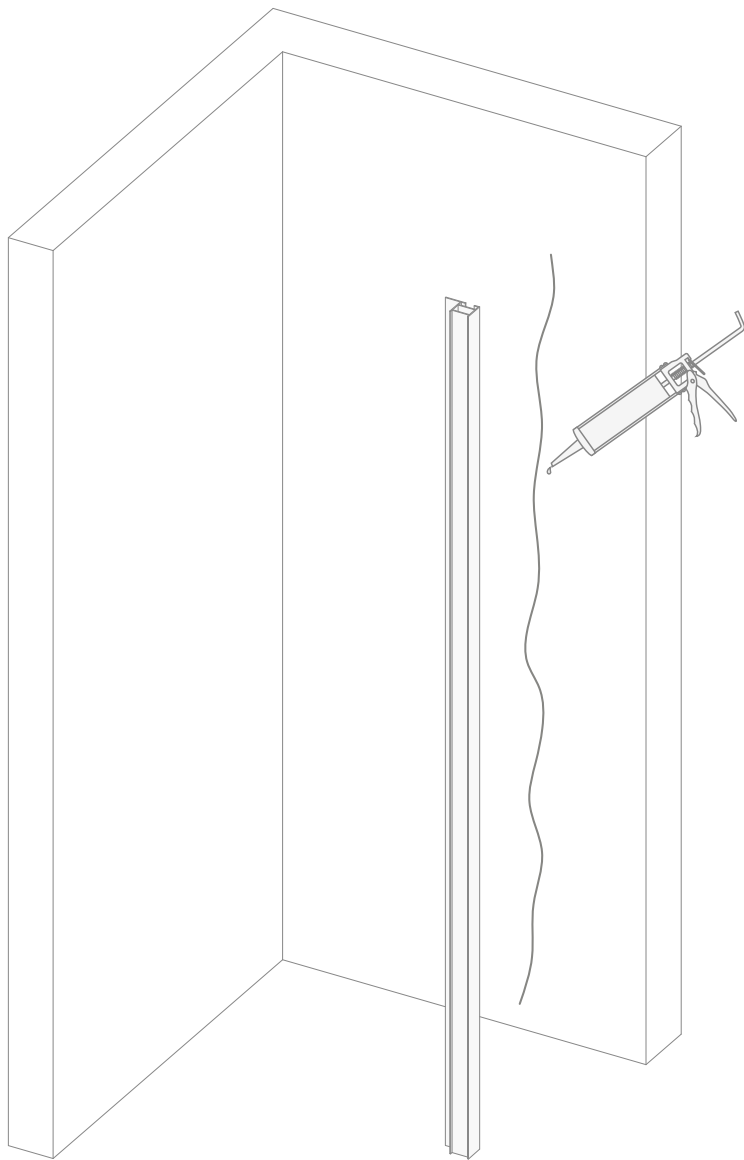

7) A questo punto è possibile fissare alla parete il profilo compensatore (A) tramite le viti in acciaio fornite (D) fino a bloccarlo completamente alle parete.

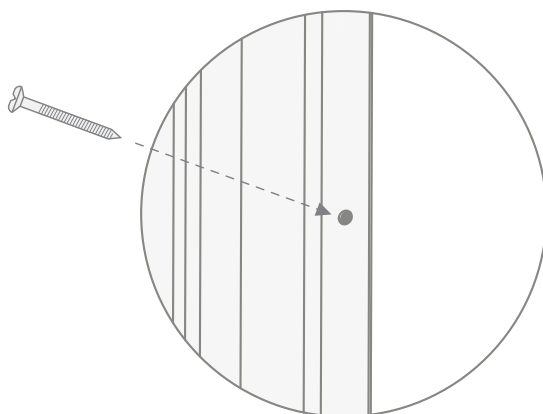

8) Coprire le viti con i tappi (H) in dotazione: a scelta tra bianchi e neri.

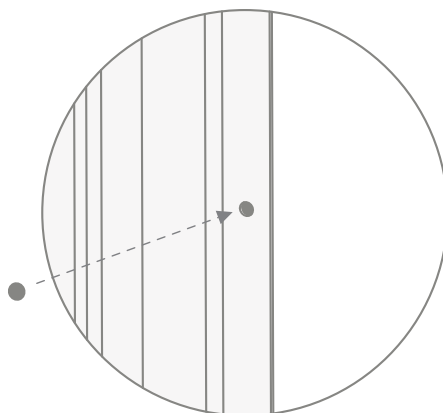

9) Ripetere dal punto 2 al punto 8 per il secondo profilo compensatore fino a ottenere una situazione come quella sottostante.

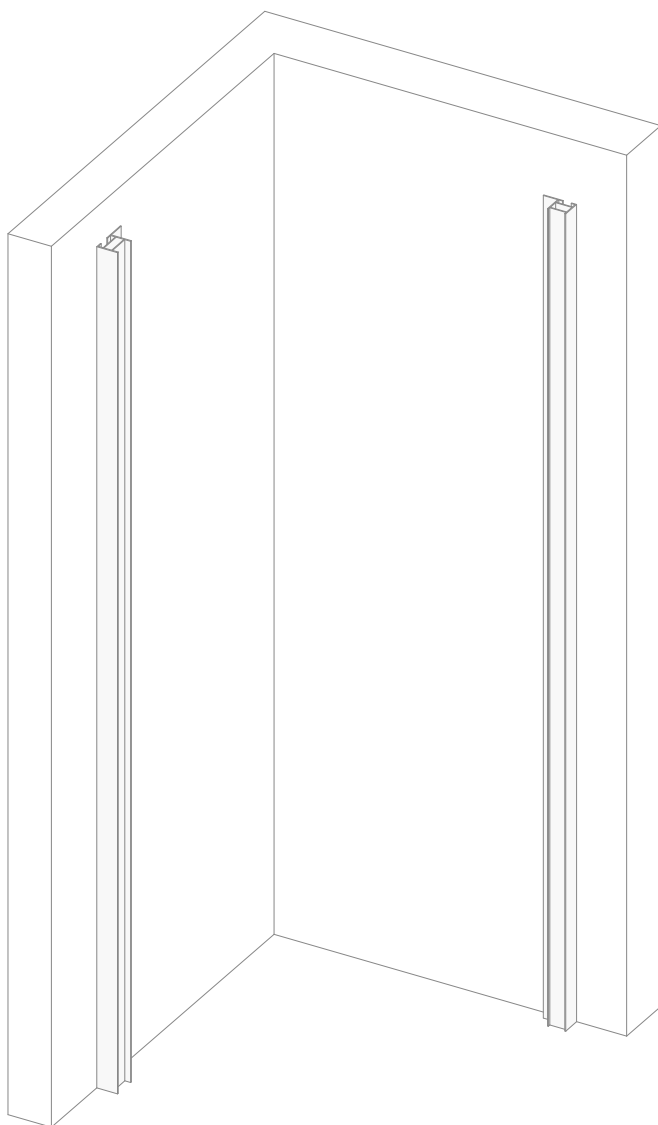

10) A questo punto è molto importante regolare e posizionare bene entrambe i lati della cabina doccia ponendo attenzione ai punti indicati nella figura sottostante.

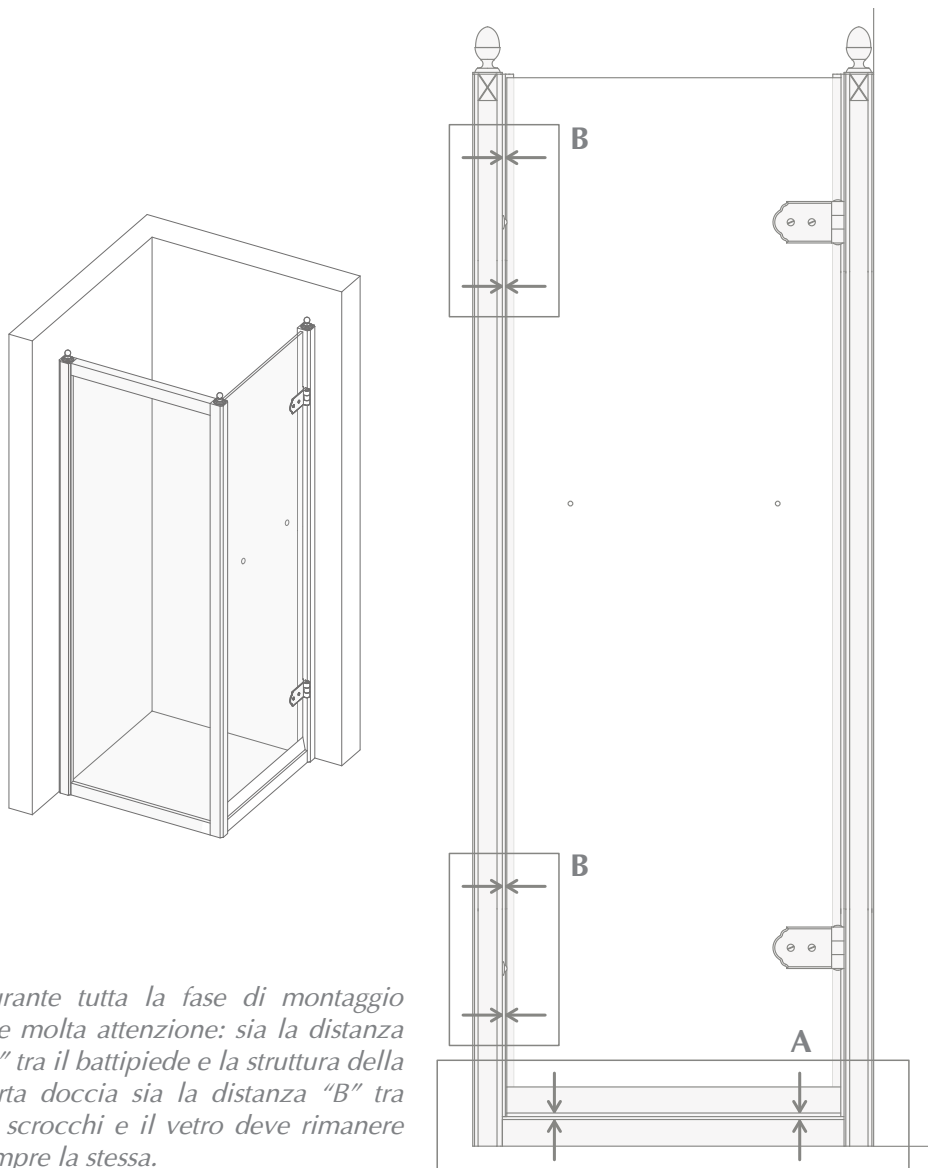

11) Pre-forare, con una punta a ferro i montanti della cabina doccia in due punti, uno superiore e uno inferiore.

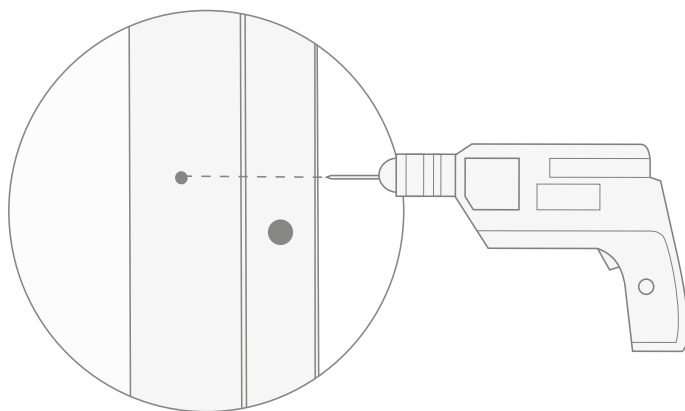

12) Inserire le viti (F) nelle forature e successivamente coprire i fori con i tappi (H).

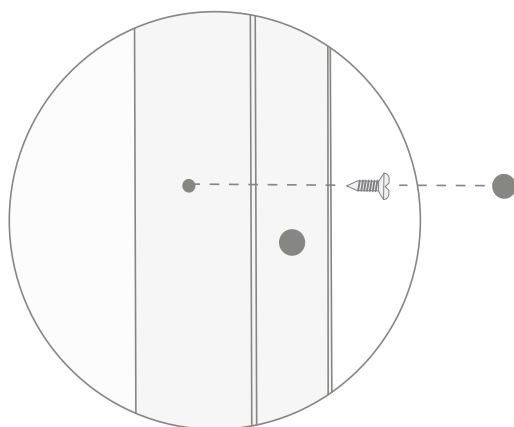

13) A questo punto è necessario posizionare l'asta di rinforzo (M) tra il muro e il montante superiore della porta fissa.

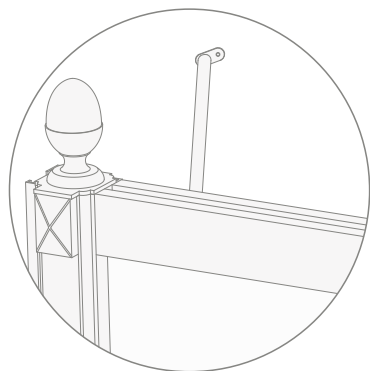

14) Segnare, con una matita, i due punti, sul muro e sul montante, dove verrà posizionata l'asta.

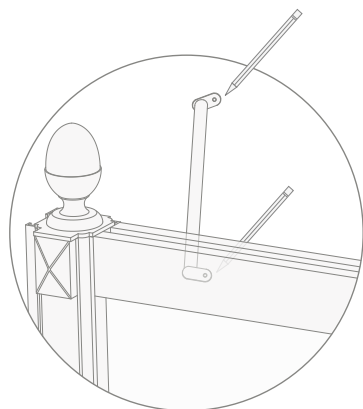

15) Forare, con la punta a muro (punto A) e con la punta a ferro (punto B).

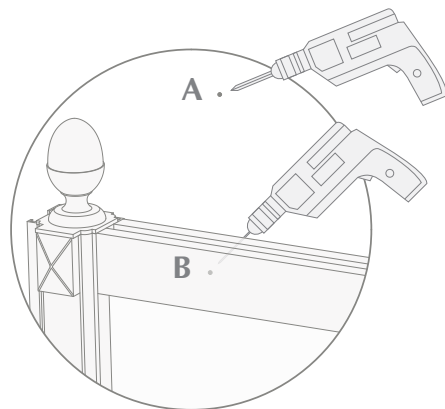

16) Inserire il tassello nel muro.

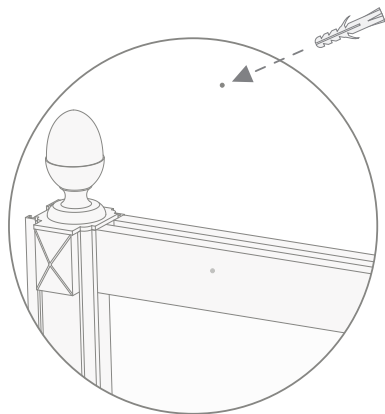

17) Fissare l'asta con la vite nel punto A sul muro.

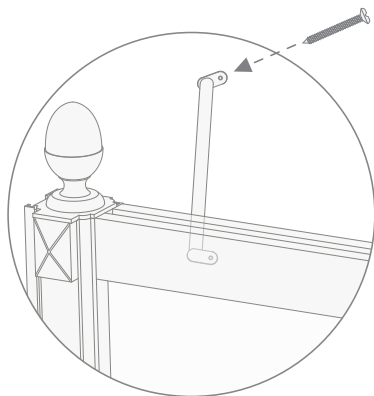

18) Fissare l'asta con la rondella (G), la vite (F) e il tappo (H) al montante.

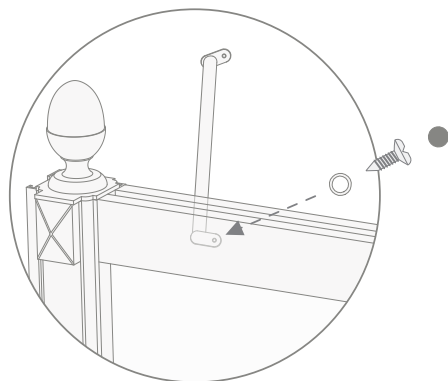

19) Posizionare il gancio a "S" (N) fornito sull'asta.

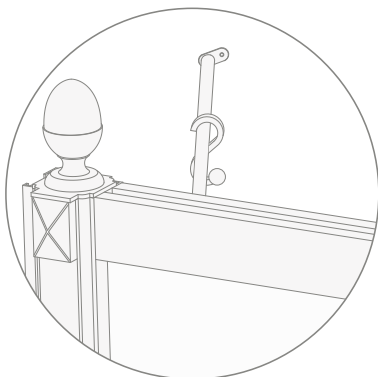

20) Svitare dalla maniglia (L) i componenti indicati nella figura sottostante.

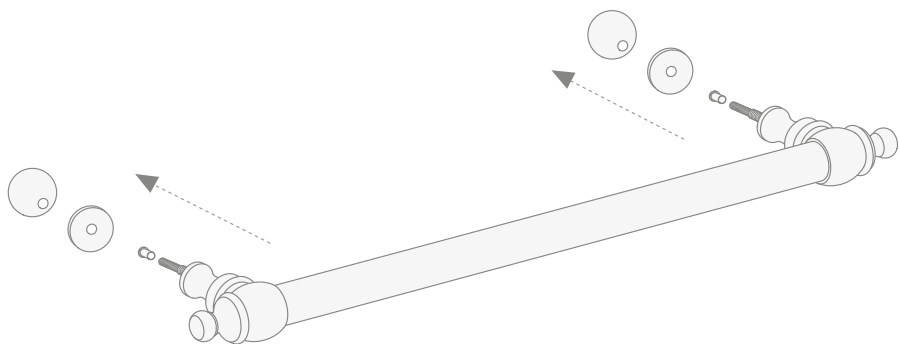

21) Inserire la maniglia (L) nei fori presenti sul vetro della porta doccia.

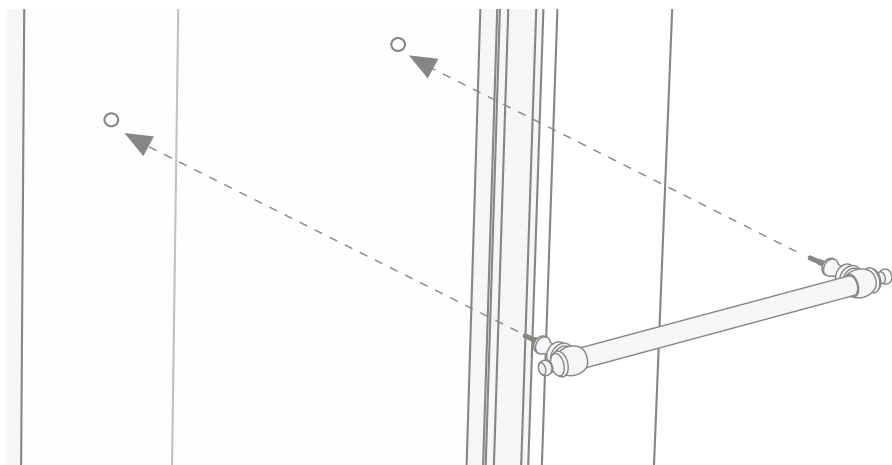

22) È possibile adesso bloccare la maniglia, dall'interno, riavvitando gli elementi precedentemente svitati da entrambe le parti.

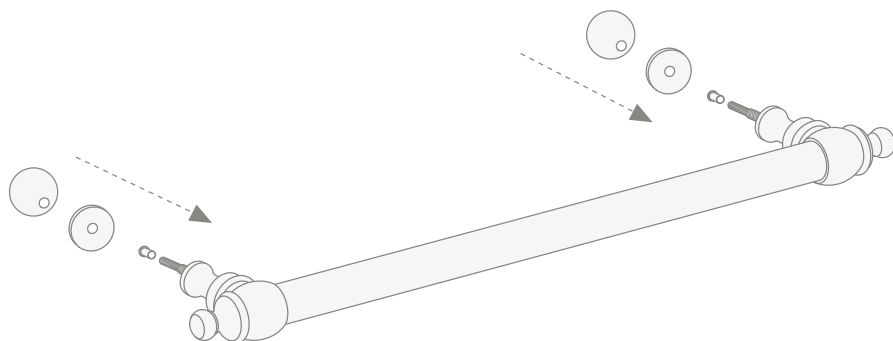

23) La maniglia, ben posizionata, dovrebbe apparire come mostrato nella figura.

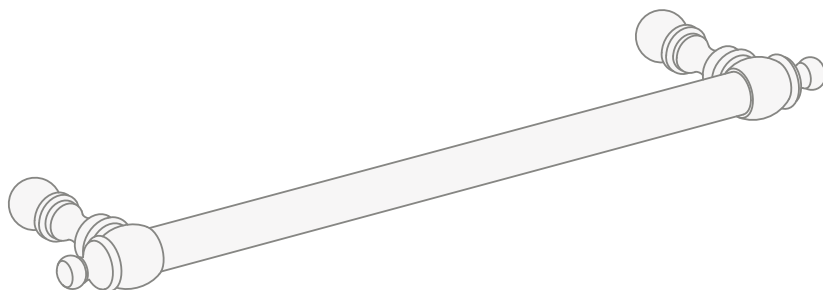

24) A questo punto, è consigliabile, sigillare con il silicone i profilati esterni (in alluminio) con le pareti e con il piatto doccia. Porre attenzione e sigillare unicamente dall'esterno.

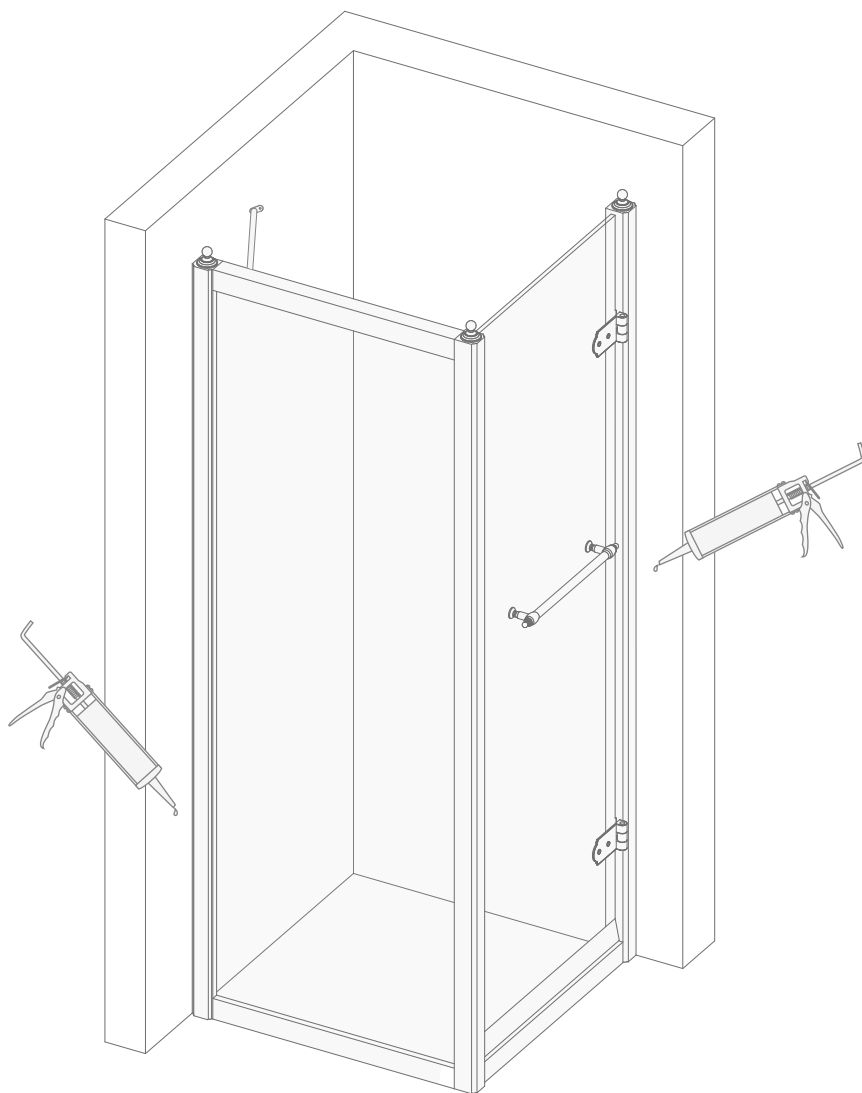

25) Con un pezzo di carta e alcool, ripulire perfettamente il silicone in eccesso rispetto alla cabina doccia.

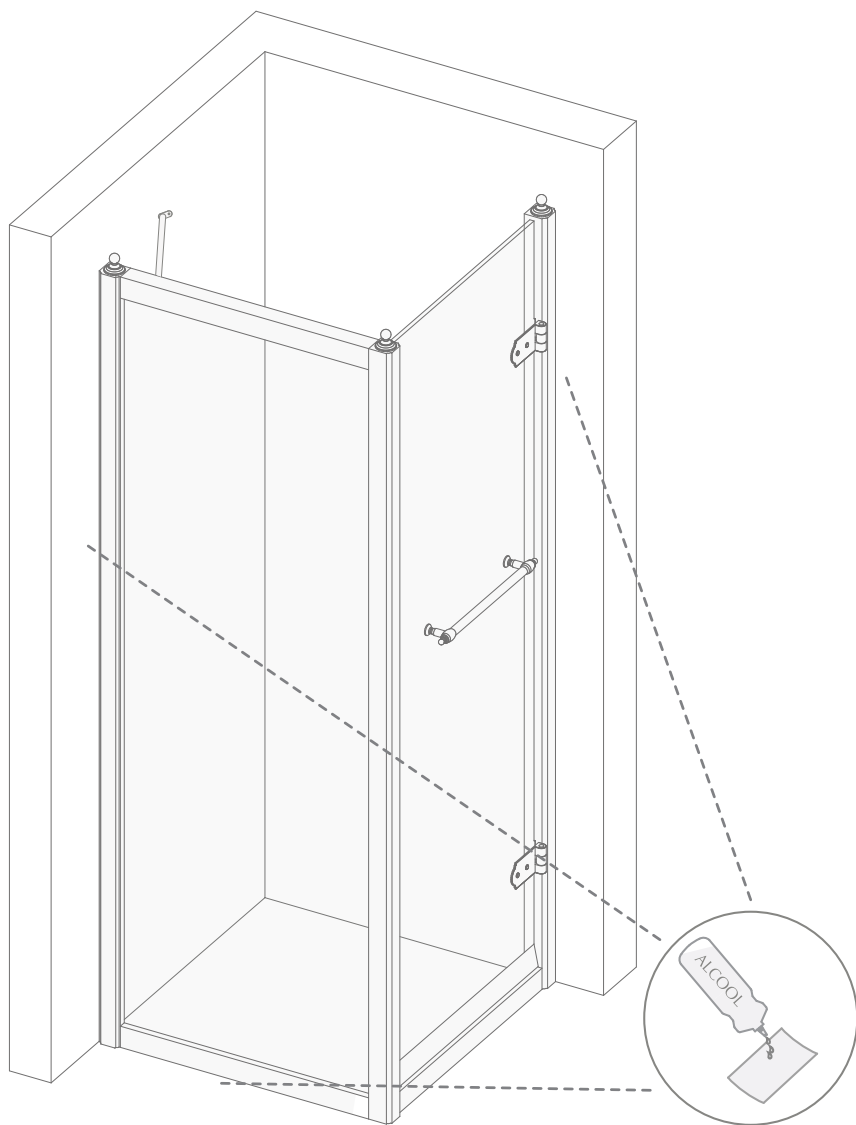

26) Al termine la cabina doccia dovrebbe apparire come mostrato in figura.

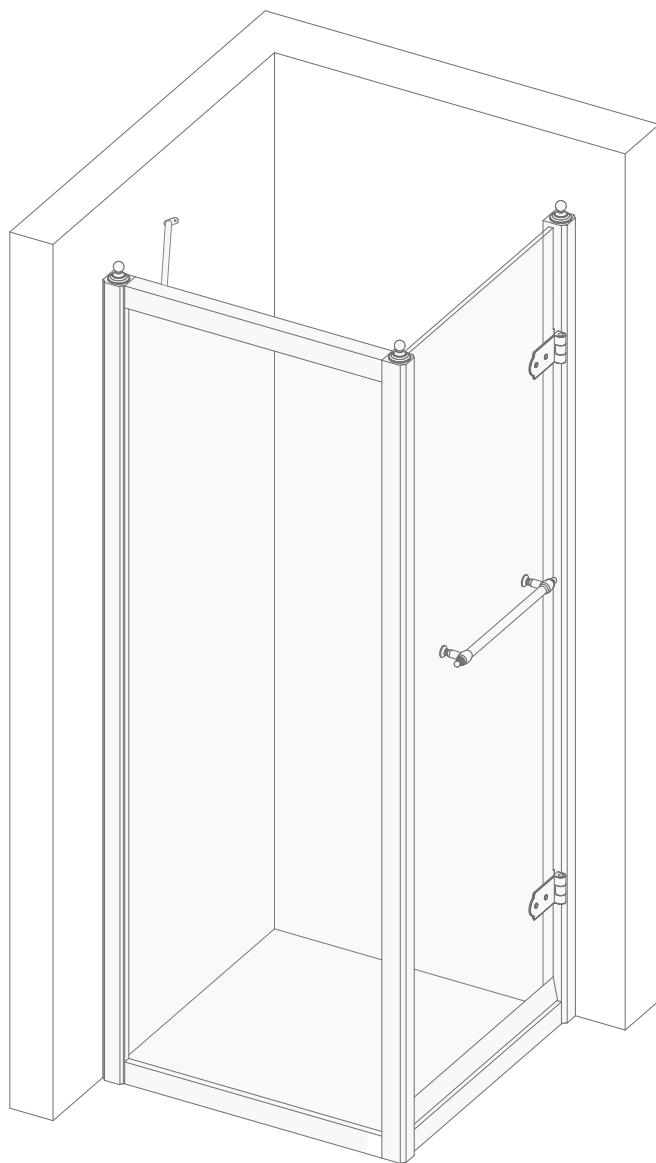

Thank you for choosing a Devon&Devon product.
Please read this manual before installing the product.

BEFORE YOU BEGIN

- ✓ Please check the existing layout of the system required before assembly.
- ✓ Verify the presence of all items inside the package using the Packing List included in the following page. Also verify that none of the components show visible defects.
- ✓ If you should notice any defects please contact Devon&Devon immediately.
- ✓ To assemble this product the presence of at least two people is necessary.
- ✓ The assembly instructions are supplied with the assumption that the walls are perpendicular to the floor and that their structure is suitable to support the product.
- ✓ Devon&Devon retains the right to modify the product for technical or production reasons. We will not be held responsible for any inconveniences caused by the above-mentioned changes.

IMPLEMENTS REQUIRED (NOT SUPPLIED BY DEVON&DEVON)

A: Paper + Alcohol

B: Anti-mould acetic
silicone

C: Measuring tape

D: Pencil

E: Cutter

F: Drill + wall bit (Ø 6 mm)

G: Iron bit (Ø 2,5 mm)

H: Level

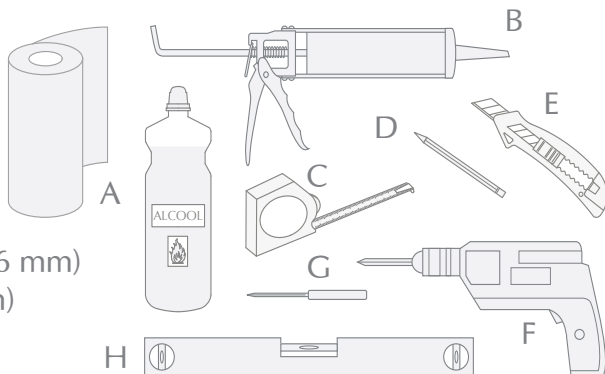

PACKING LIST (SHOWER ENCLOSURE STRUCTURE)

A



B

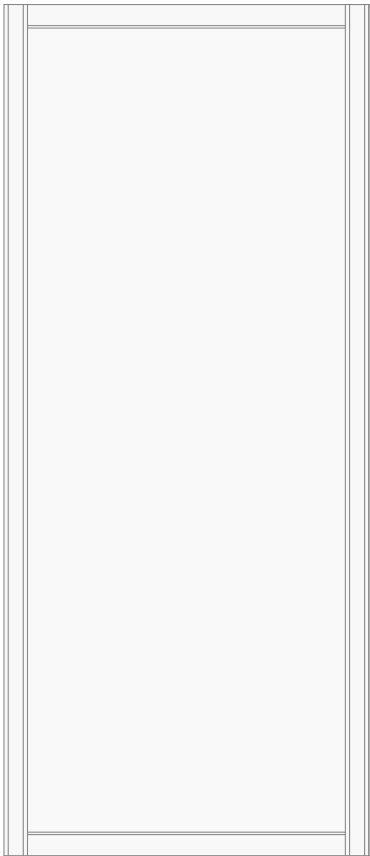

C

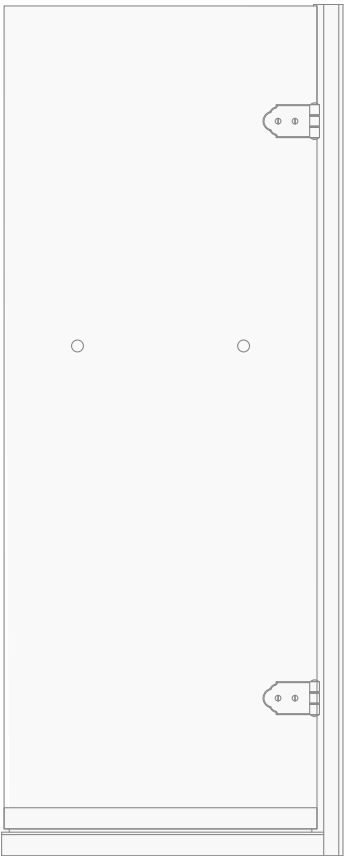

A



PACKING LIST (SHOWER ENCLOSURE STRUCTURE PARTS)

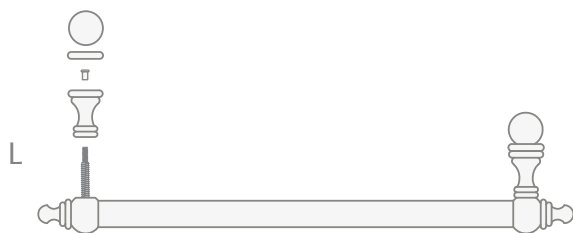

- A: Profile compensators (x2)
- B: Fixed side
- C: Shower door
- D: Steel screws (x5)
- E: Nogs (x5)
- F: Self-tapping screws (x5)
- G: Washers (x9)
- H: White plugs (x9) and black plugs (x9)
- I: Under-door gasket
- L: Handle
- M: Brace rod
- N: "S" hook

ASSEMBLY INSTRUCTIONS

1) In order to assemble the product correctly, check the shower tray is flat and that it is perpendicular with the wall. Check also the correct dimensions and perpendicularity of the angle where the shower enclosure will be assembled.

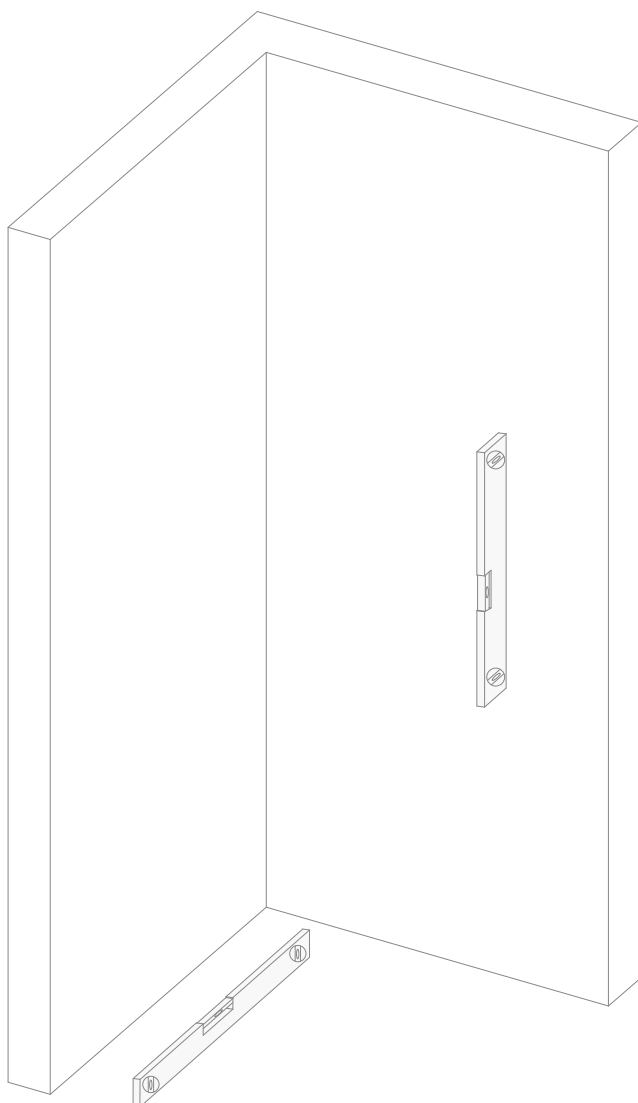

2) Position the first, already drilled compensator profile (A) against the wall. Use a spirit level to make sure it is perfectly horizontal.

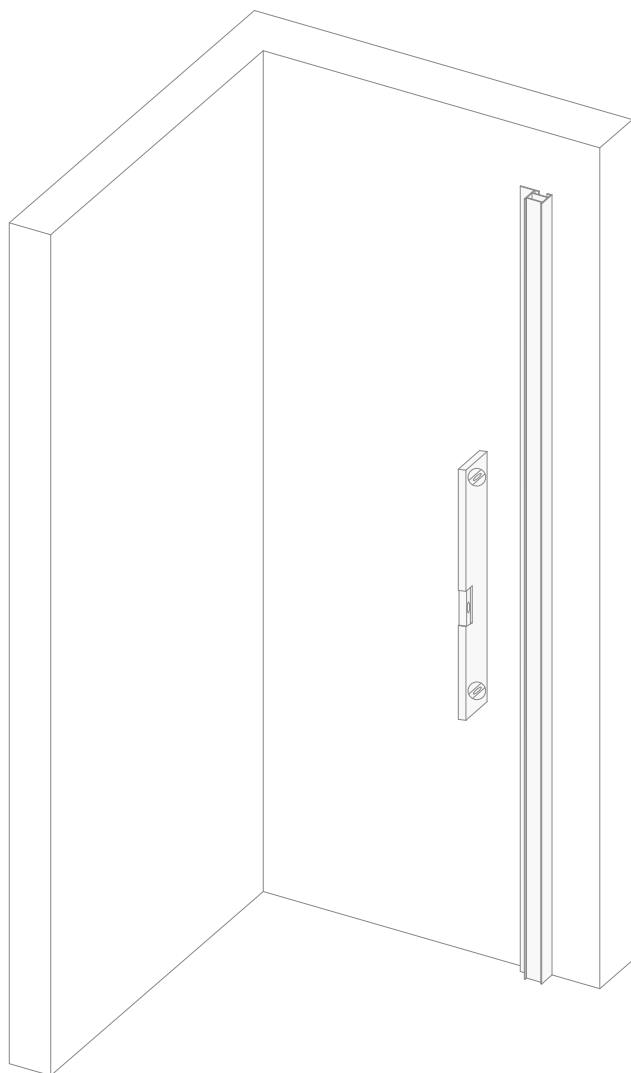

3) Using a pencil, mark the two pre-drilled holes at the top and at the bottom, inside both compensator profiles (A).

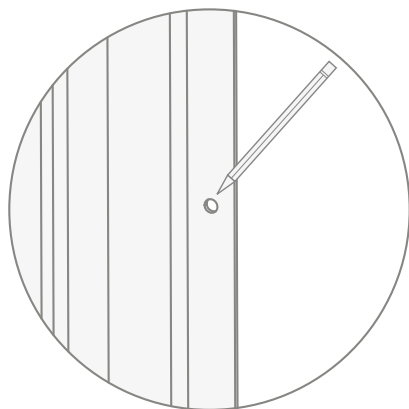

4) Remove the compensator profile and drill the two marked points.

5) Insert the supplied dowels (E) into both holes.

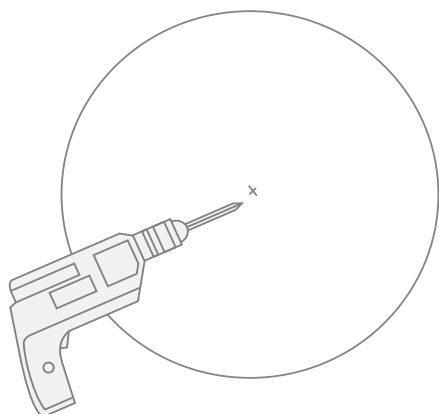

6) At this point, it is recommended to put a small amount of silicone on the wall so the profile will be firmly fixed.

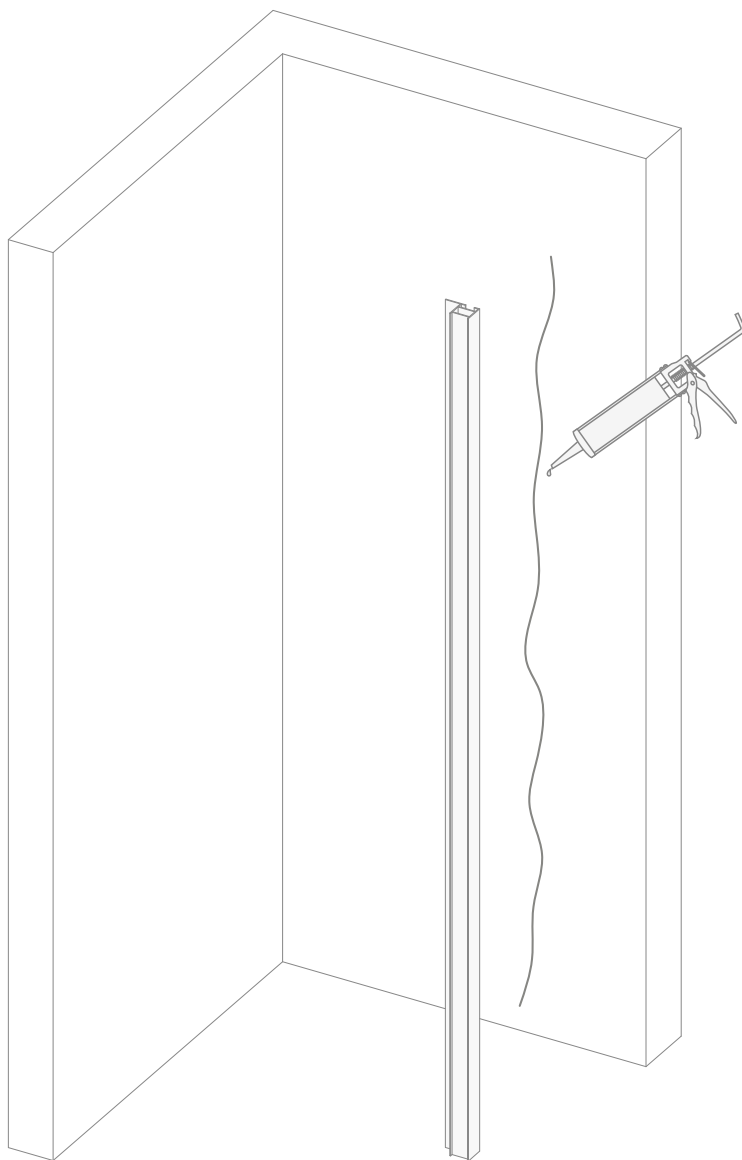

7) Now fix the compensator profile (A) onto the wall with the supplied steel screws (D) until it is firmly fixed onto the wall.

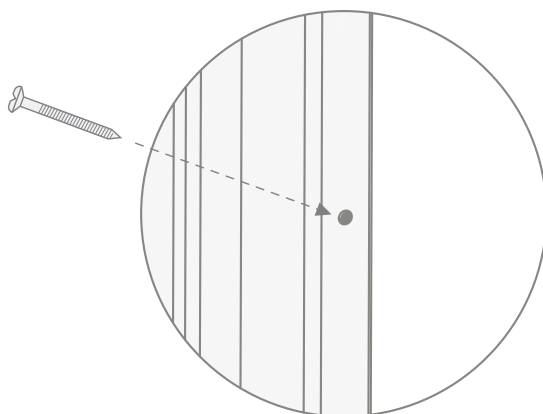

8) Cover the screws with the supplied plugs (H): choose between black and white.

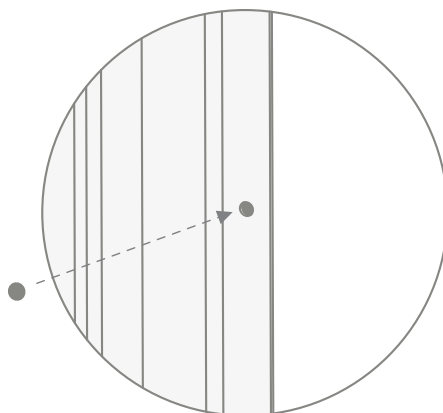



9) Repeat from point 2 to point 8 for the second compensator profile until everything is the same as above.

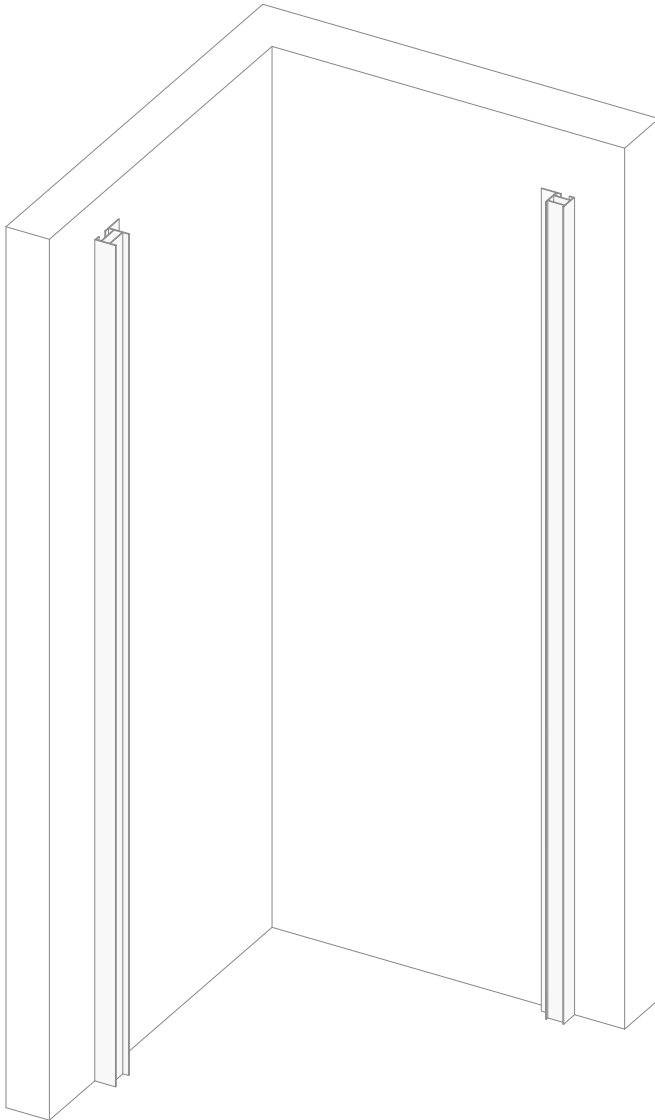

10) It is very important to adjust and position the sides of the shower enclosure well, paying attention to the points indicated in the illustration below.

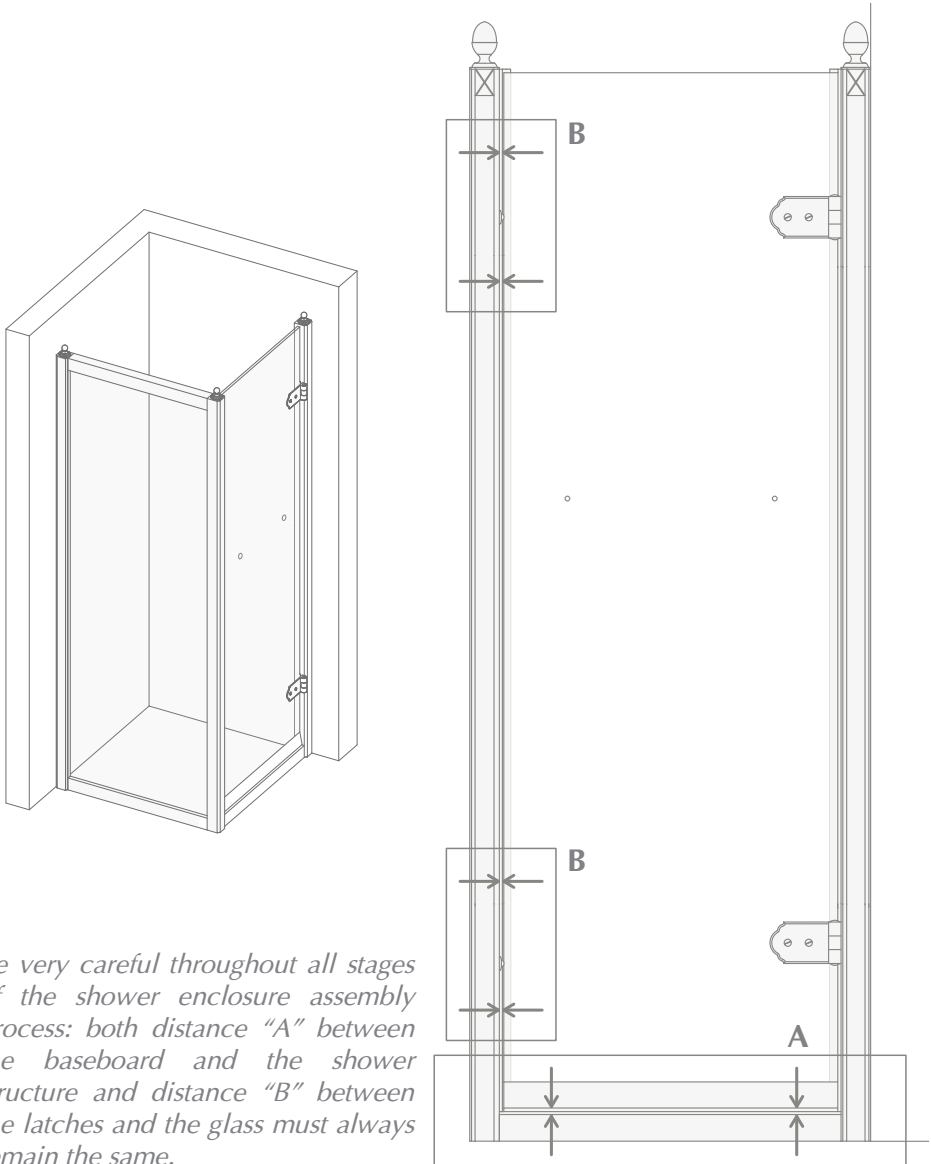

Be very careful throughout all stages of the shower enclosure assembly process: both distance "A" between the baseboard and the shower structure and distance "B" between the latches and the glass must always remain the same.

11) With an iron bit, pre-drill the uprights of the shower enclosure in two points, one at the top and one at the bottom.

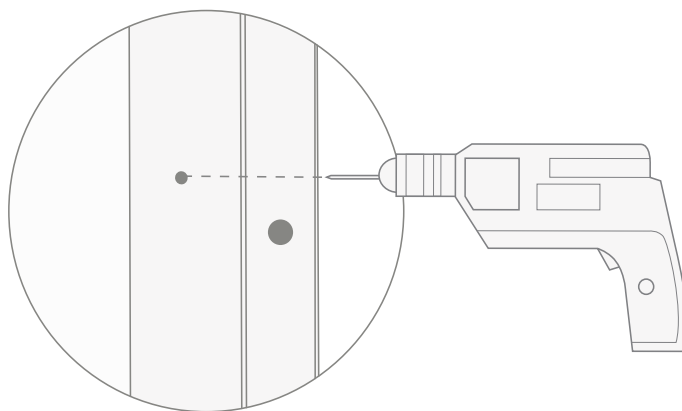

12) Insert the screws (F) into the holes and then cover them with the plugs (H).

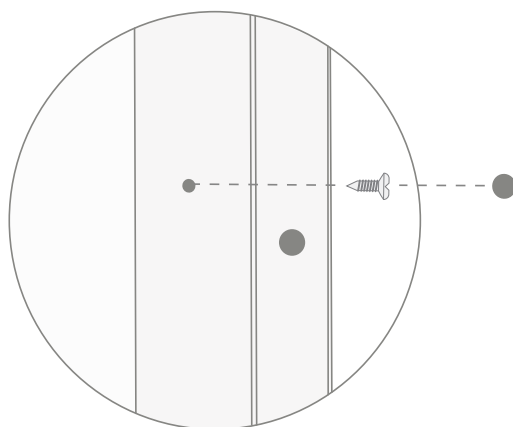

13) At this point, the brace rod (M) needs to be positioned between the wall and the upper column of the fixed door.

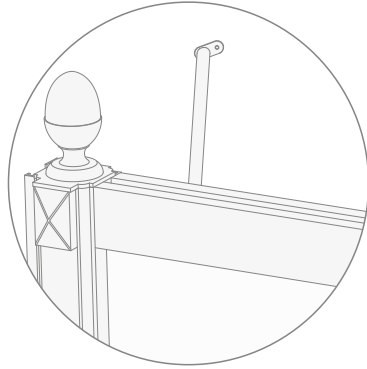

14) Using a pencil, mark out the two points where the rod will be positioned, on the wall and column.

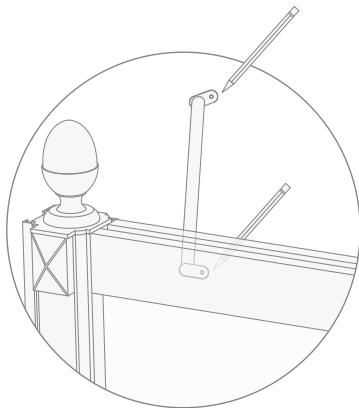

15) Drill a hole into the wall using the wall bit (point A) and into the upper column of the fixed side (point B) using the iron bit.

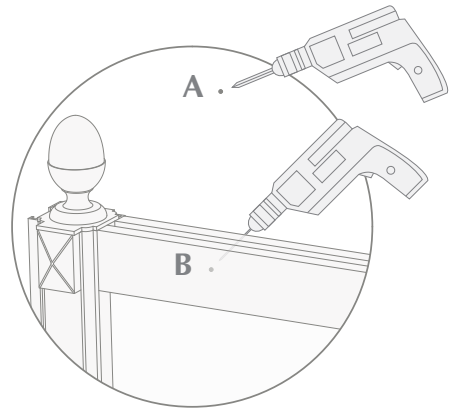

16) Insert the nog into the wall.

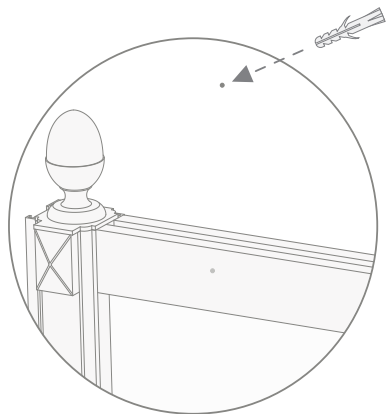

17) Fasten the rod with the screw in point A on the wall.

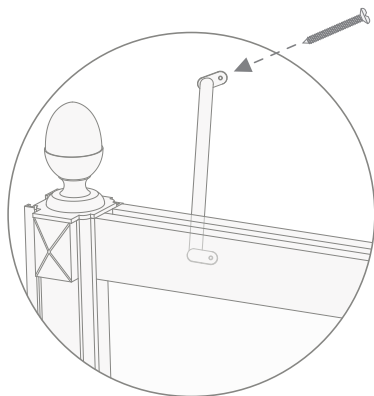

18) Fasten the rod with the washer (G), screw (F) and stopper (H) to the column.

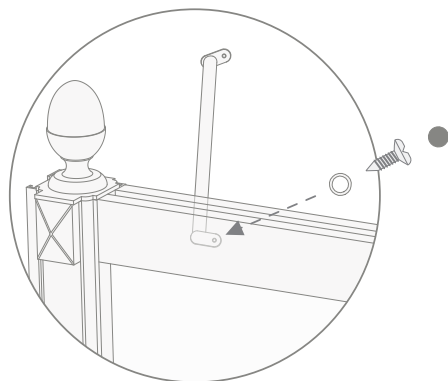

19) Position the "S" hook (N) provided on the rod.

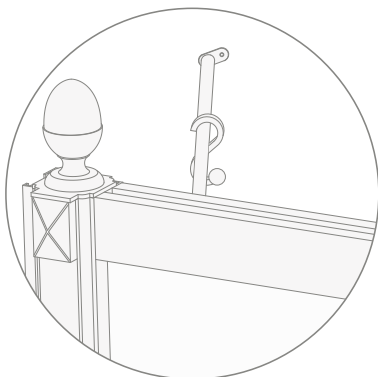

20) Unscrew the components shown in the illustration below from the handle (L).

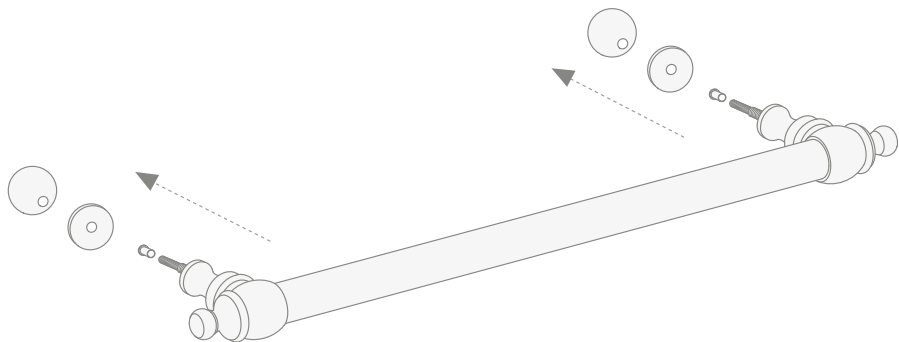

21) Insert the handle (L) into the holes on the glass pane of the shower enclosure.

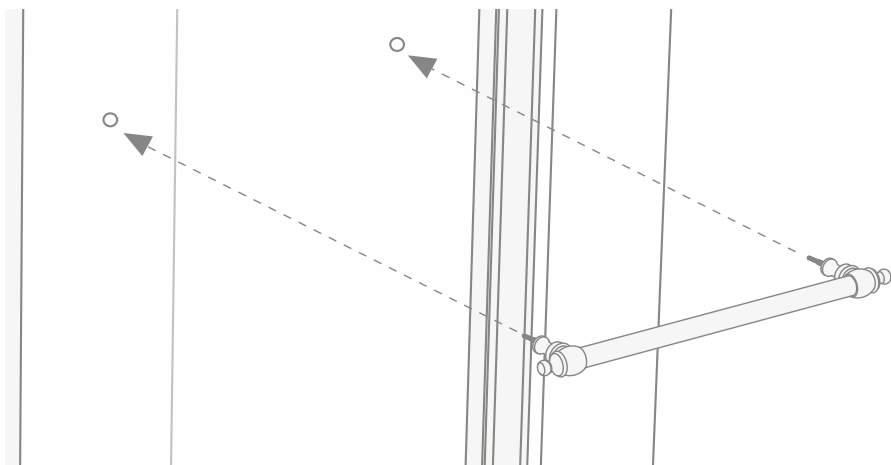

22) You can now fix the handle, from the inside, by screwing the parts unscrewed before from both parts back in.

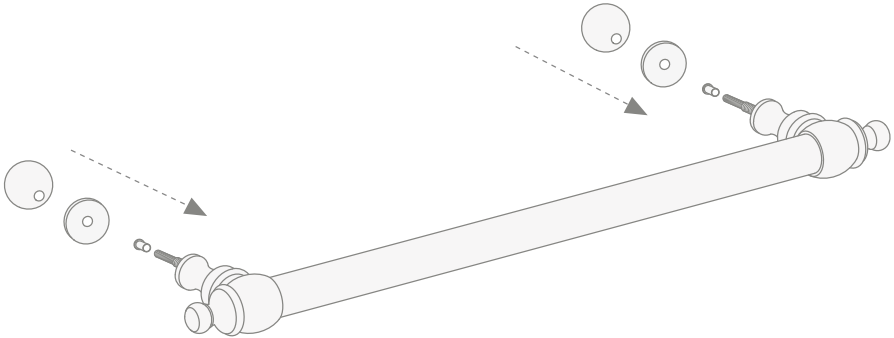

23) When correctly positioned, the handle should look the same as in the illustration.

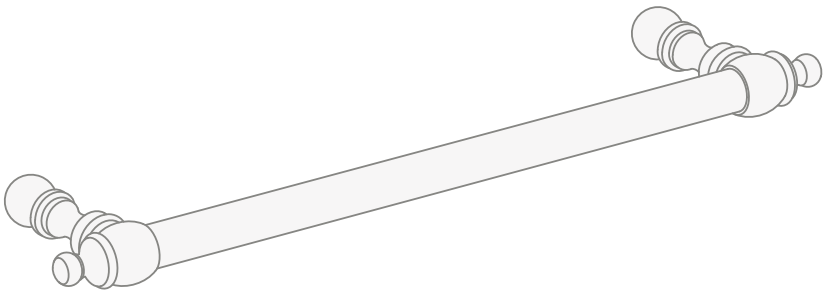

24) At this point, if necessary, use the silicone to seal the aluminium section bars onto the walls and shower enclosure, from the outside only.

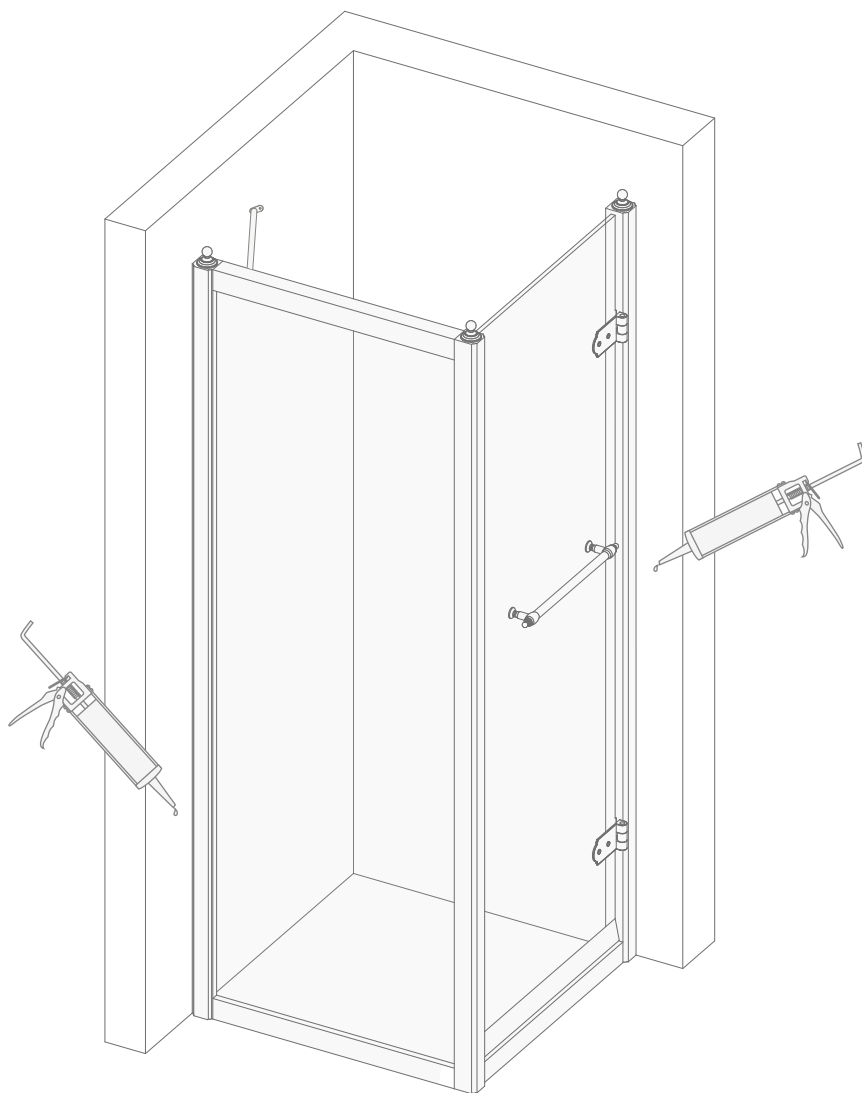

25) Using a piece of paper and alcohol, carefully clean off all the excess silicone around the shower enclosure.

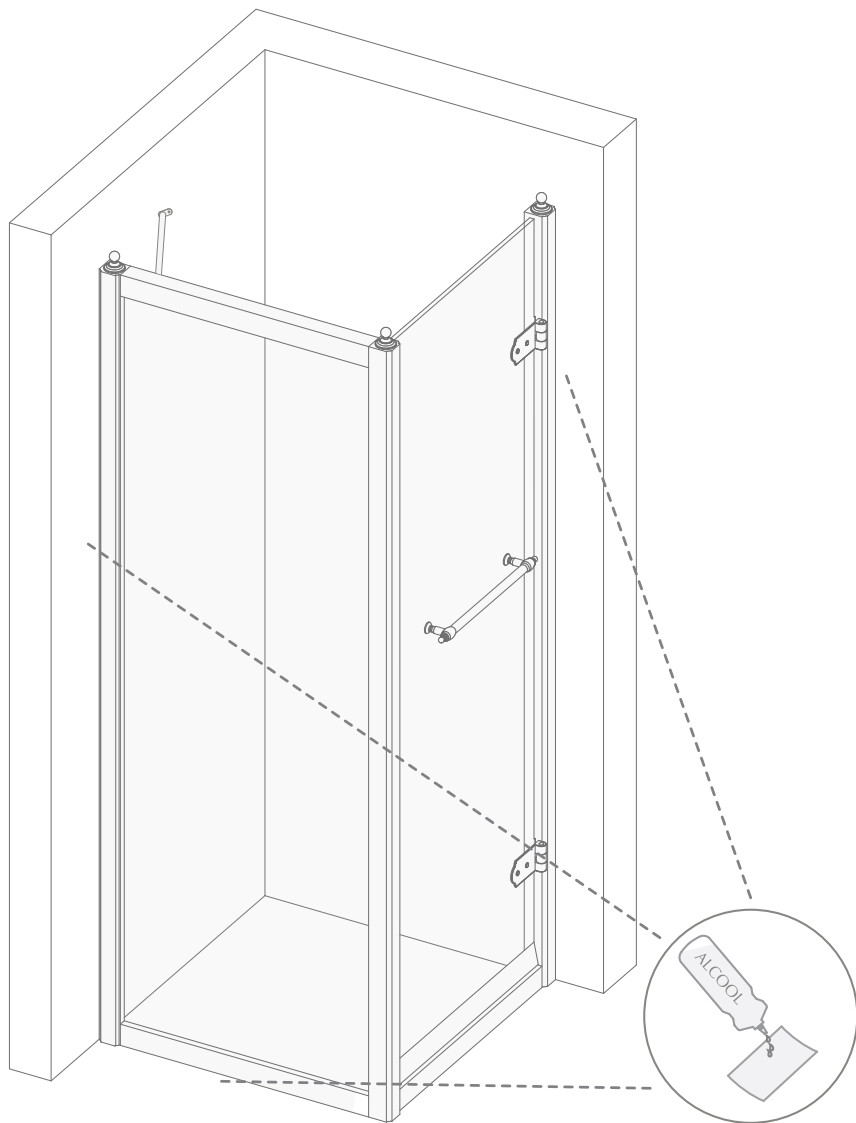

26) At the end, the shower enclosure should look the same as in the illustration.

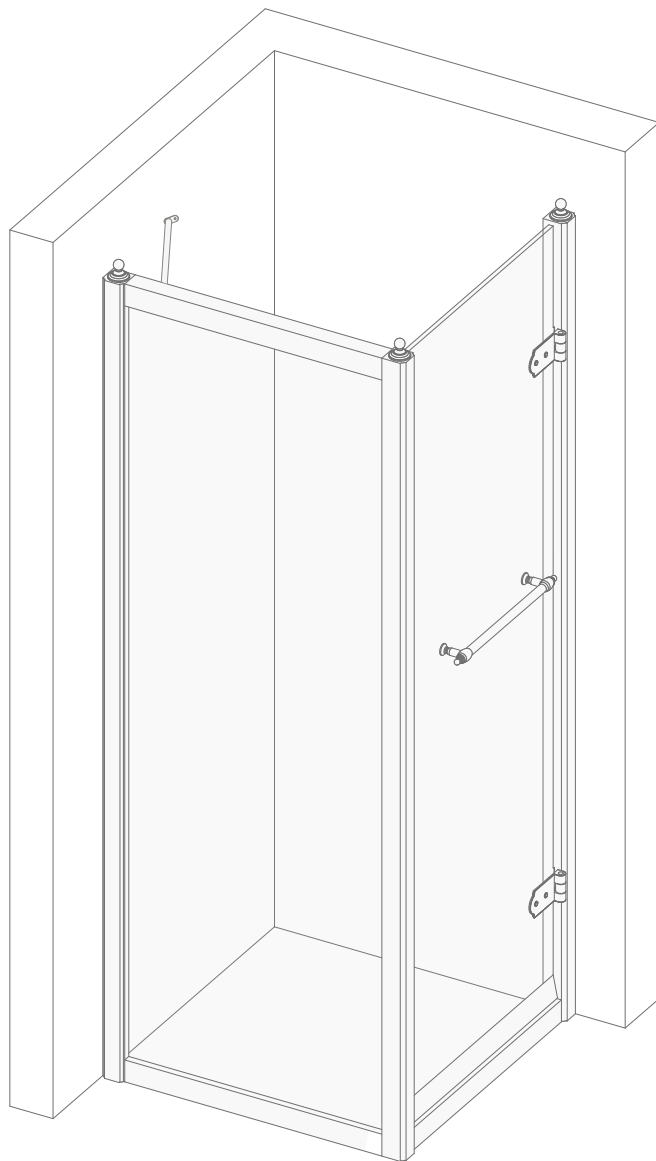

Wir danken Ihnen, dass Sie sich für ein Produkt von Devon&Devon entschieden haben und bitten Sie, diese Anleitung zu lesen, bevor Sie das Produkt installieren.

BEVOR SIE ANFANGEN

- ✓ Überprüfen Sie vor der Montage die nötigen Vorrichtungen in Ihrem Badezimmer.
- ✓ Überprüfen Sie mit Hilfe der Packing List auf der nächsten Seite, ob in der Verpackung alle Artikel vorhanden sind. Überprüfen Sie außerdem, dass keines der Teile sichtbare Fehler aufweist. Sollten
- ✓ Sie Fehler entdecken, wenden Sie sich unverzüglich an Devon&Devon.
- ✓ Für die Montage dieses Produkts sind mindestens zwei Personen nötig.
- ✓ Die Montageanleitung geht davon aus, dass die Wände perfekt senkrecht und ausreichend stabil für die Installation des Produkts sind.
- ✓ Devon&Devon behält sich das Recht vor, das Produkt aus technisch-produktiven Gründen zu verändern. Wir übernehmen keine Verantwortung für Schwierigkeiten, die als Folge dieser Veränderungen entstehen.

ERFORDERLICHES WERKZEUG (NICHT VON DEVON&DEVON GELIEFERT)

A: Papier + Alkohol
B: Essigsäures Silikon mit Anti-Schimmel-Wirkung

C: Metermaß

D: Bleistift

E: Zuschneidemesser

F: Bohrmaschine + Bohrspitze für Mauerwerk (Ø 6 mm)

G: Eisenspitze (Ø 2,5 mm)

H: Wasserwaage

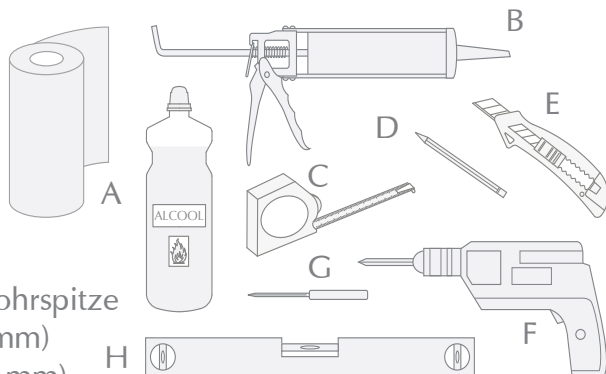

PACKING LIST (AUFBAU DUSCHTÜR)

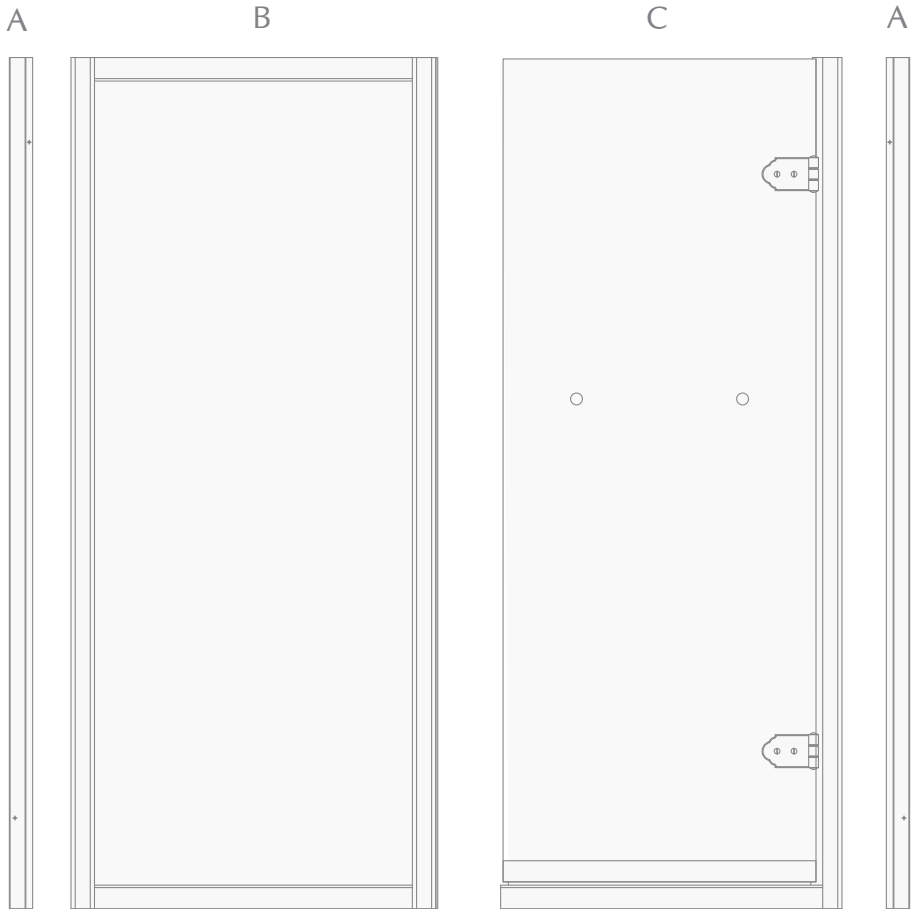

PACKING LIST (AUFBAUELEMENTE DUSCHTÜR)

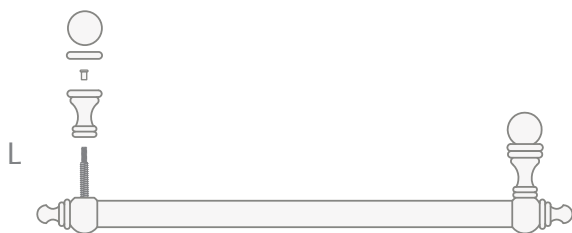

- A: Ausgleichsprofile (x2)
- B: Feste Seite
- C: Duschtür
- D: Stahlschrauben (x5)
- E: Dübel (x5)
- F: Selbstschneidende Schrauben (x5)
- G: Unterlegscheiben (x9)
- H: Weiße (x9) und schwarze Stopfen (x9)
- I: Dichtung für unteren Türrand
- L: Griff
- M: Verstärkungsstange
- N: S-Haken

MONTAGEANLEITUNG

1) Für eine richtige Montage des Produkts müssen die Planarität der Duschwanne sowie ihre Rechtwinkligkeit zu den Wänden geprüft werden. Auch die richtigen Maße des Einbaubereichs und die Rechtwinkligkeit der Ecke, in der die Duschtür montiert wird, müssen kontrolliert werden.

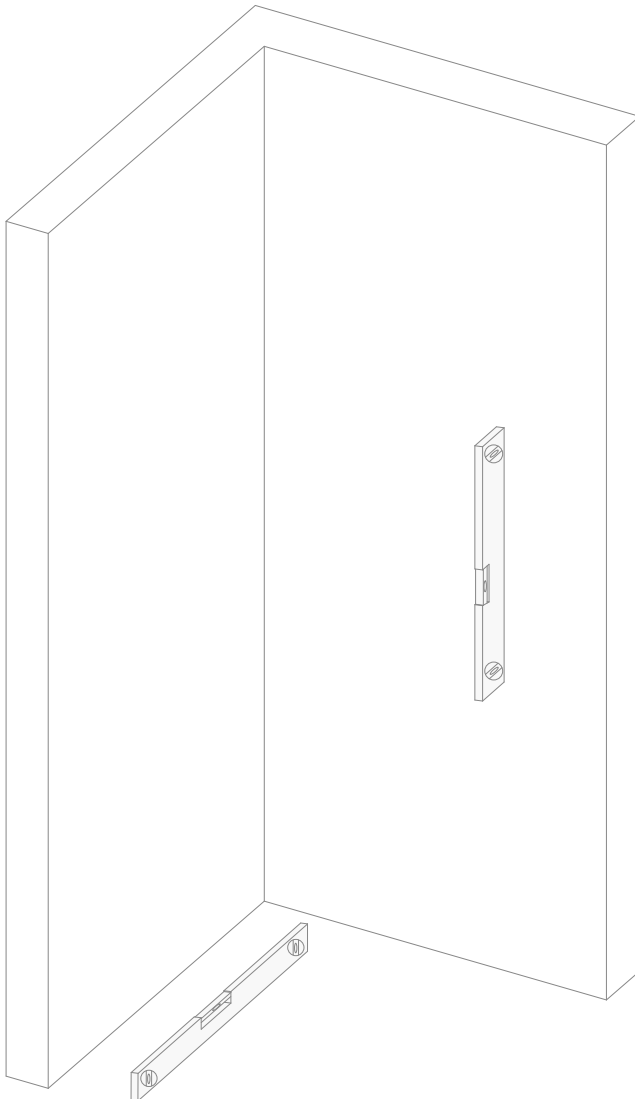

2) Das erste vorgebohrte Ausgleichsprofil (A) an der Wand anbringen. Mit Hilfe einer Wasserwaage sicherstellen, dass es perfekt nivelliert ist.

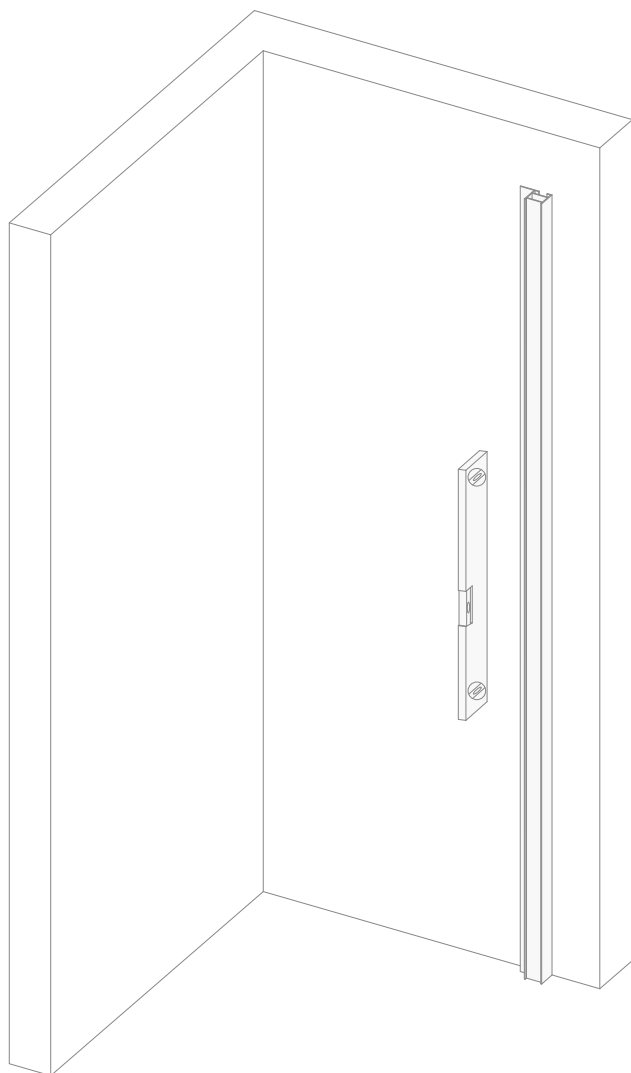

3) Mit einem Bleistift die beiden Punkte innerhalb des Ausgleichsprofils oben und unten kennzeichnen.

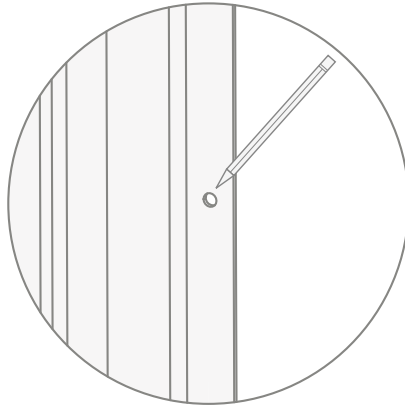

4) Das Ausgleichsprofil abnehmen und an den vorher angezeichneten zwei Punkten Löcher bohren.

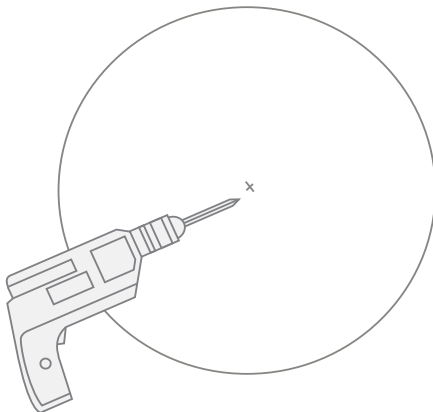

5) In beide Löcher jeweils einen mitgelieferten Dübel (E) einsetzen



6) Es wird empfohlen, nun an der Wand im Bereich des Profils einen Streifen Silikon aufzutragen, so dass es gut befestigt wird.

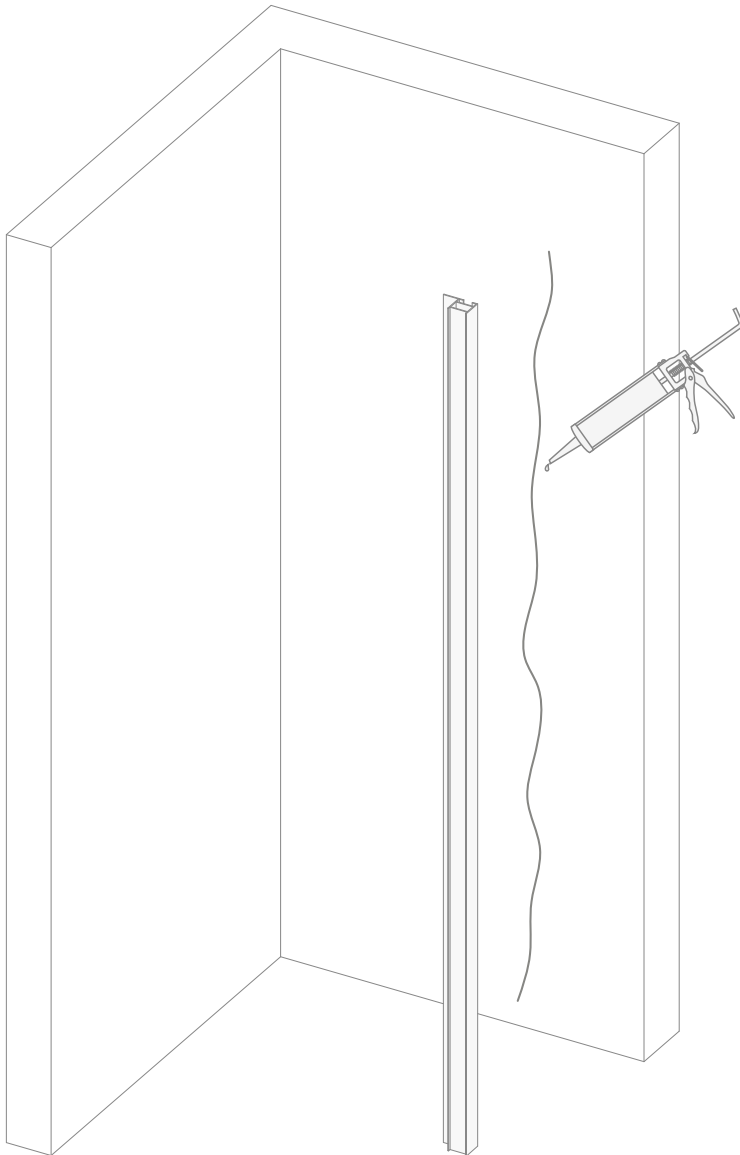

7) Nun kann man das Ausgleichsprofil (A) an der Wand befestigen, dazu die mitgelieferten Stahlschrauben (D) vollständig an der Wand festziehen.

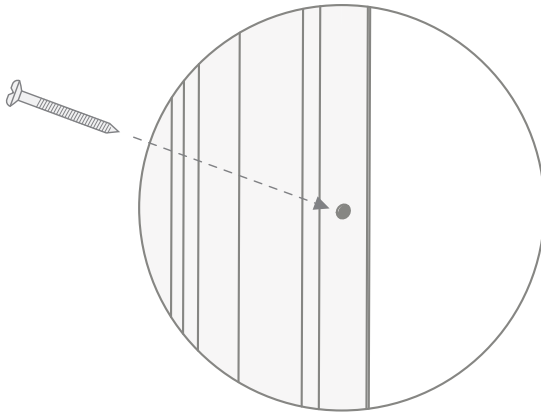

8) Die Schrauben mit den mitgelieferten Stopfen (H) abdecken: Man kann zwischen weißen und schwarzen Stopfen wählen.

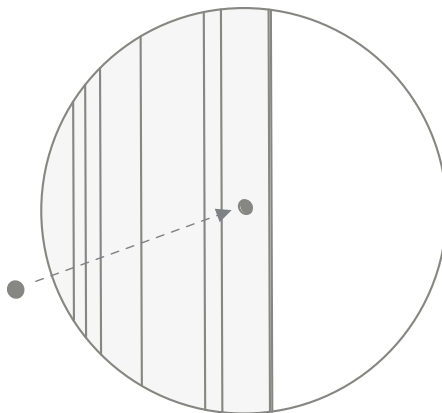

9) Die Arbeitsschritte von Punkt 2 bis Punkt 8 für das zweite Ausgleichsprofil wiederholen, bis man die folgende Situation erreicht hat.

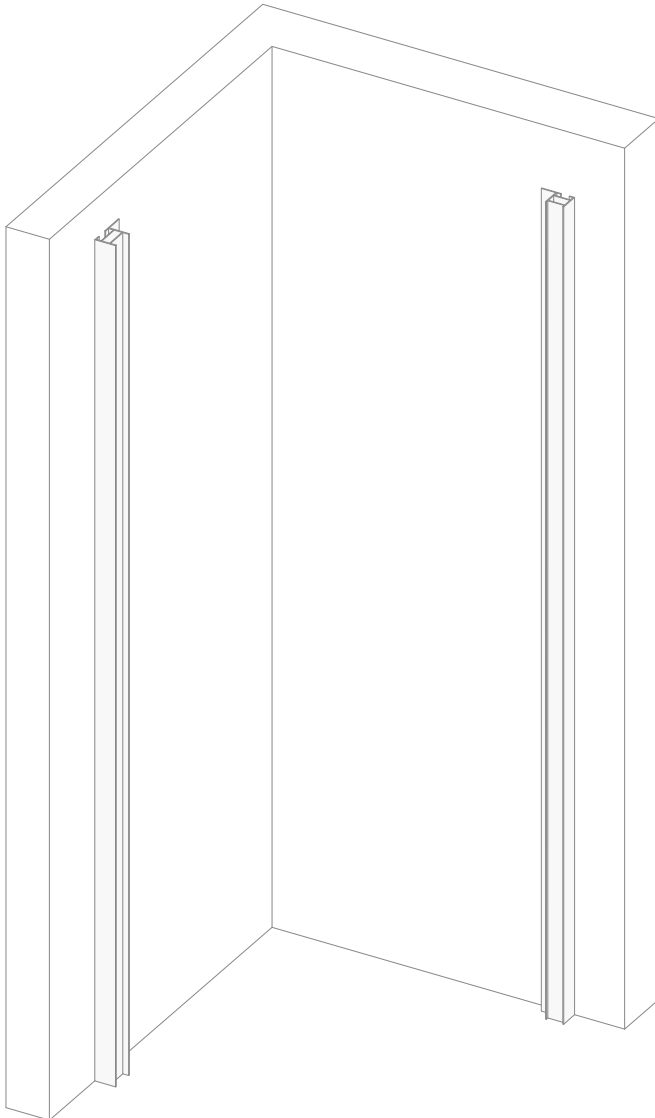

10) Nun ist es sehr wichtig, beide Seiten der Duschkabine zu regulieren und anzubringen; dabei sind die Punkte, die in der Abbildung unten angegeben sind, besonders zu beachten.

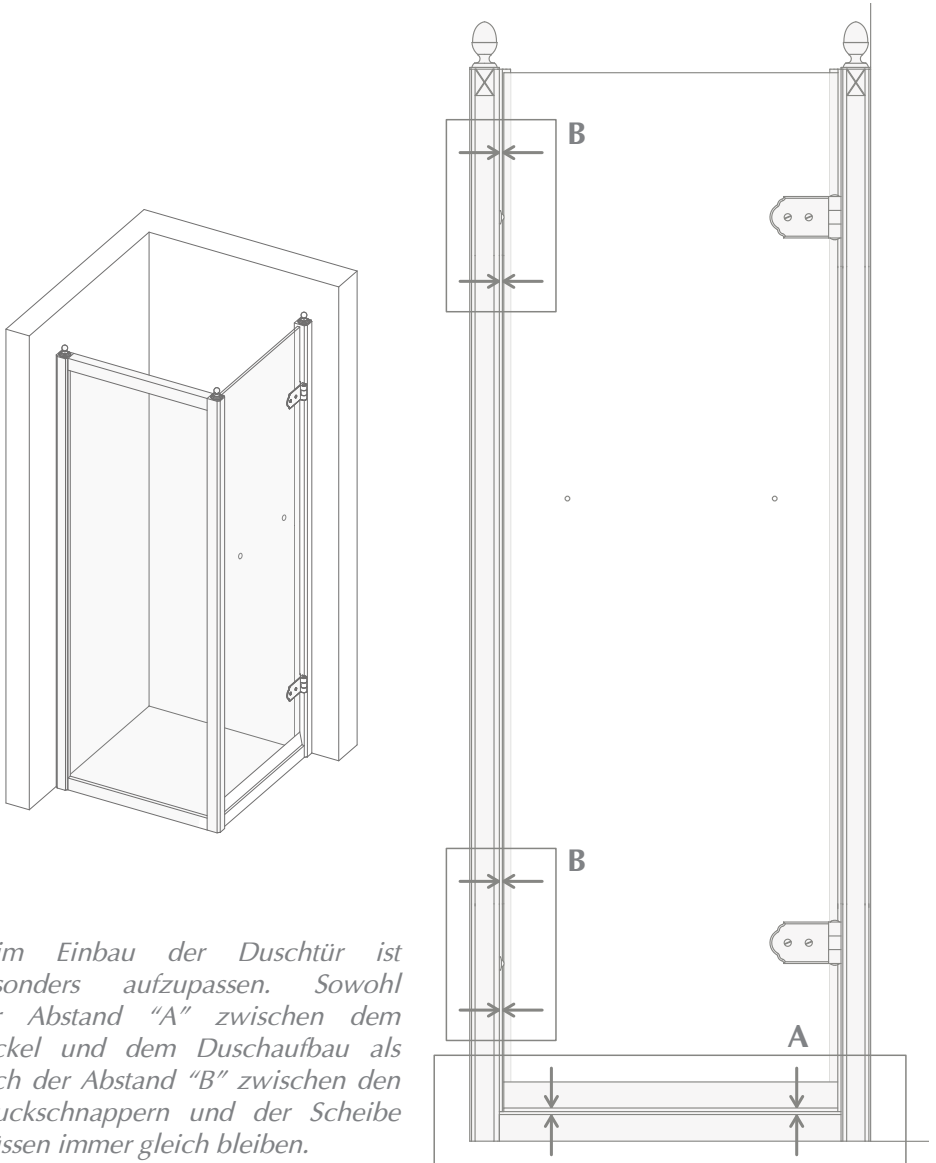

Beim Einbau der Duschtür ist besonders aufzupassen. Sowohl der Abstand "A" zwischen dem Sockel und dem Duschaufbau als auch der Abstand "B" zwischen den Druckschnappern und der Scheibe müssen immer gleich bleiben.

11) Die Säulen der Duschkabine an zwei Punkten, einem oben und einem unten, vorbohren.

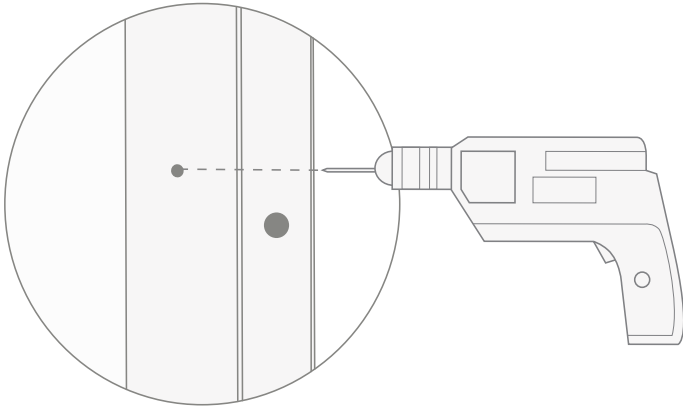

12) Die Schrauben (F) in die Löcher einsetzen und anschließend mit den Stopfen (H) abdecken.

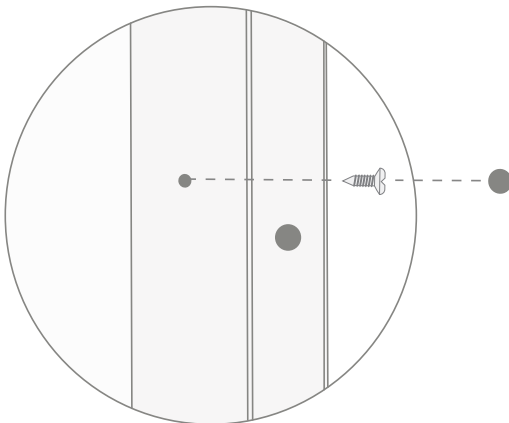

13) An dieser Stelle muss nun der Verstärkungsstab (M) zwischen Wand und der oberen Türzarge angebracht werden.

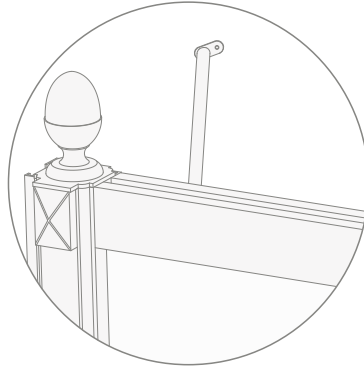

14) Mit einem Bleistift an der Wand und an der Türzarge die beiden Punkte anzeichnen, wo der Verstärkungsstab platziert wird.

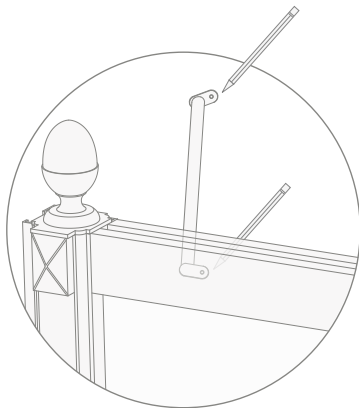

15) Mit einem Mauerbohrer ein Loch (Punkt A) in die Wand bohren und mit einem Eisenbohrer das Loch in der oberen Türzarge der festen Seite (Punkt B) bohren.

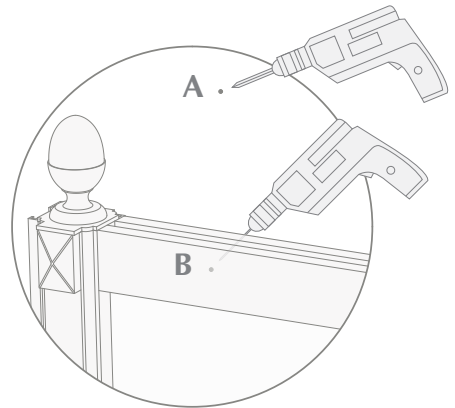

16) Den Dübel in die Wand stecken.

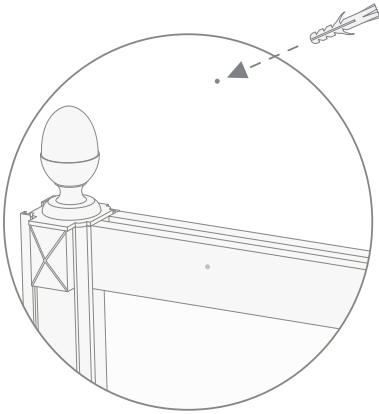

17) Den Verstärkungstab mit der Schraube in Punkt A in der Wand fixieren.

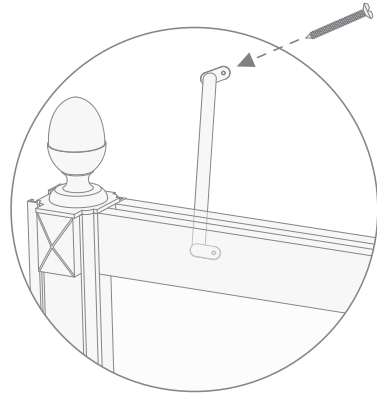

18) Den Verstärkungsstab mit der Unterlegscheibe (G), der Schraube (F) und der Verschlusskappe (H) an der Türzarge montieren.

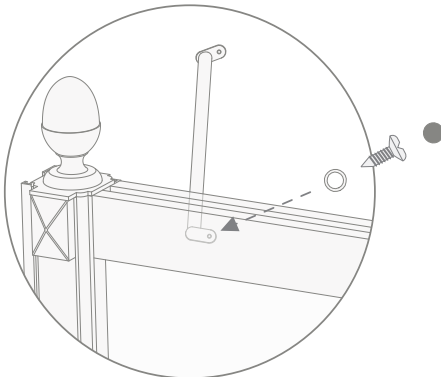

19) Den mit dem Verstärkungsstab mitgelieferten "S" Haken (N) entsprechend positionieren.

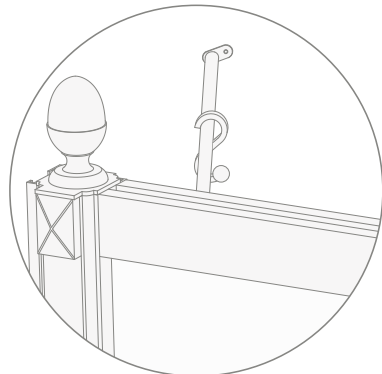

20) Vom Griff (L) die Teile abschrauben, die in der untenstehenden Abbildung angegeben sind.

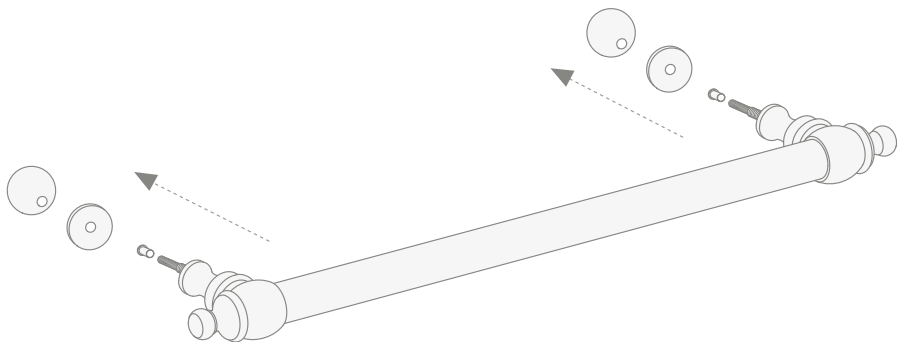

21) Den Griff (L) in die vorhandenen Bohrungen an der Scheibe der Duschtür einsetzen.

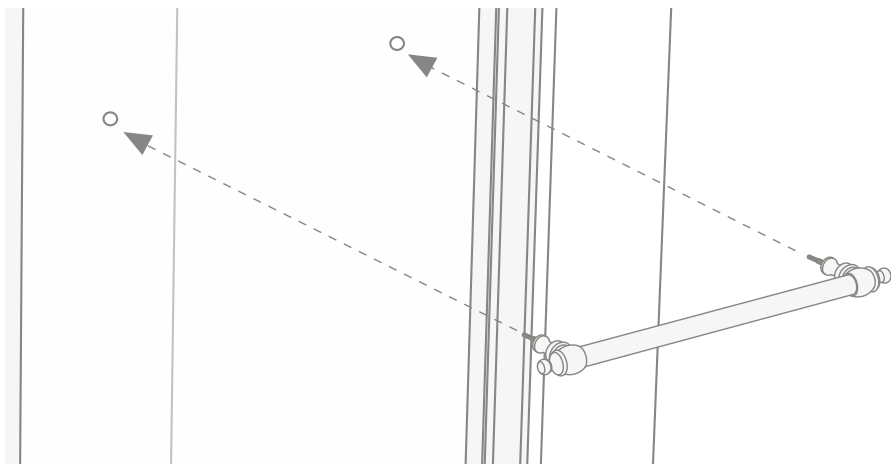

22) Nun kann der Griff von innen blockiert werden, indem man die vorher abgeschraubten Teile von beiden Seiten wieder anschraubt.

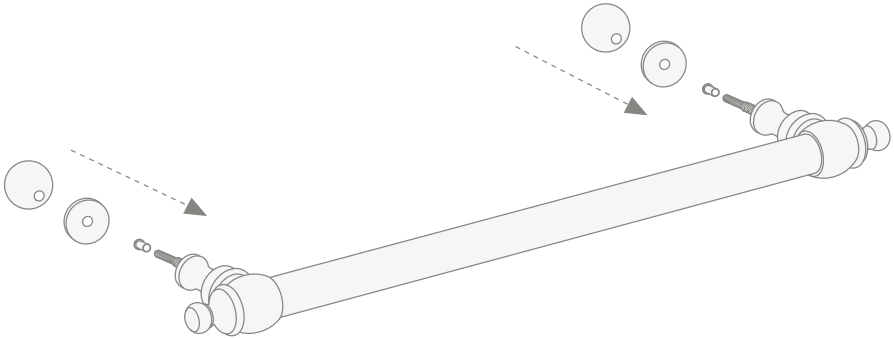

23) Wenn der Griff in der richtigen Position ist, sollte er so aussehen wie in der Abbildung dargestellt.

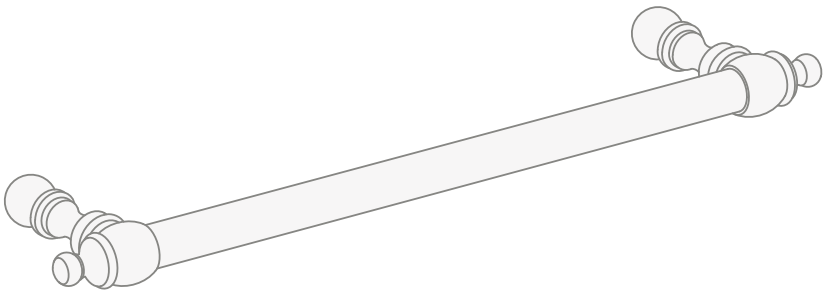

24) Nun bei Bedarf die Aluminiumprofile an der Wand und der Duschwanne mit Silikon versiegeln, und zwar nur von außen.

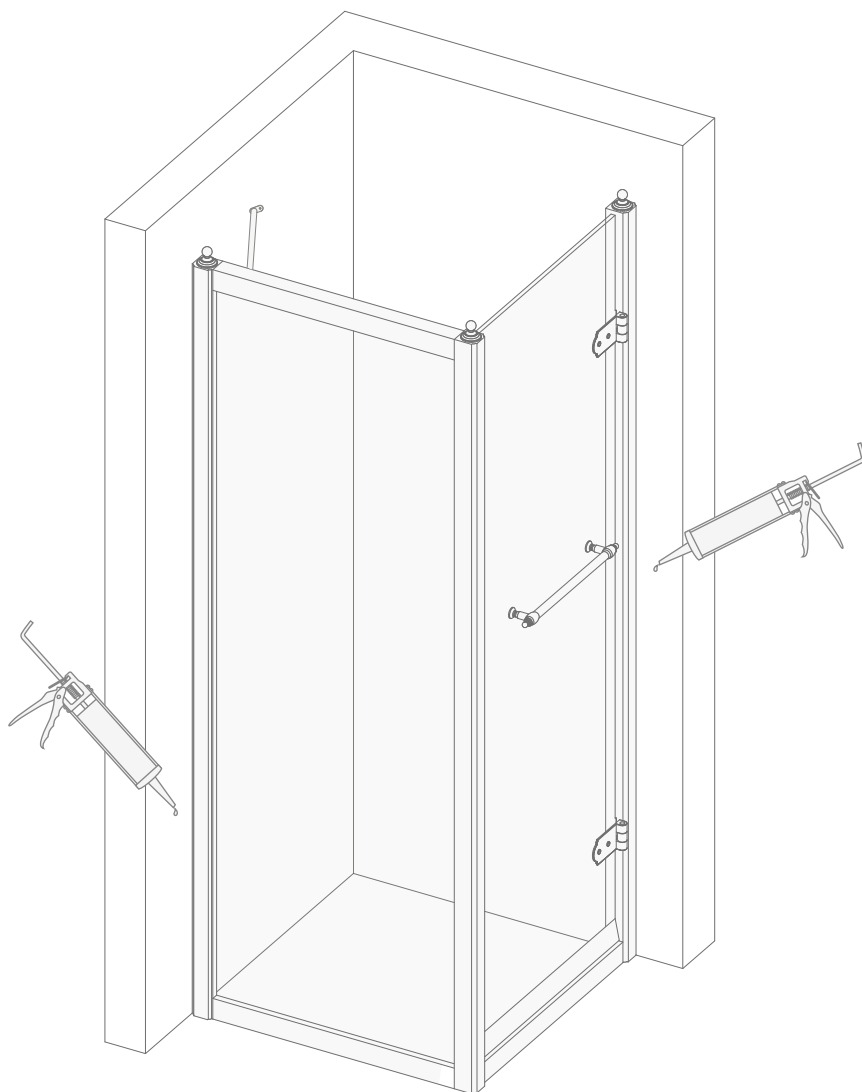

25) Mit einem Stück Papier und Alkohol überschüssiges Silikon von der Duschtür perfekt entfernen.

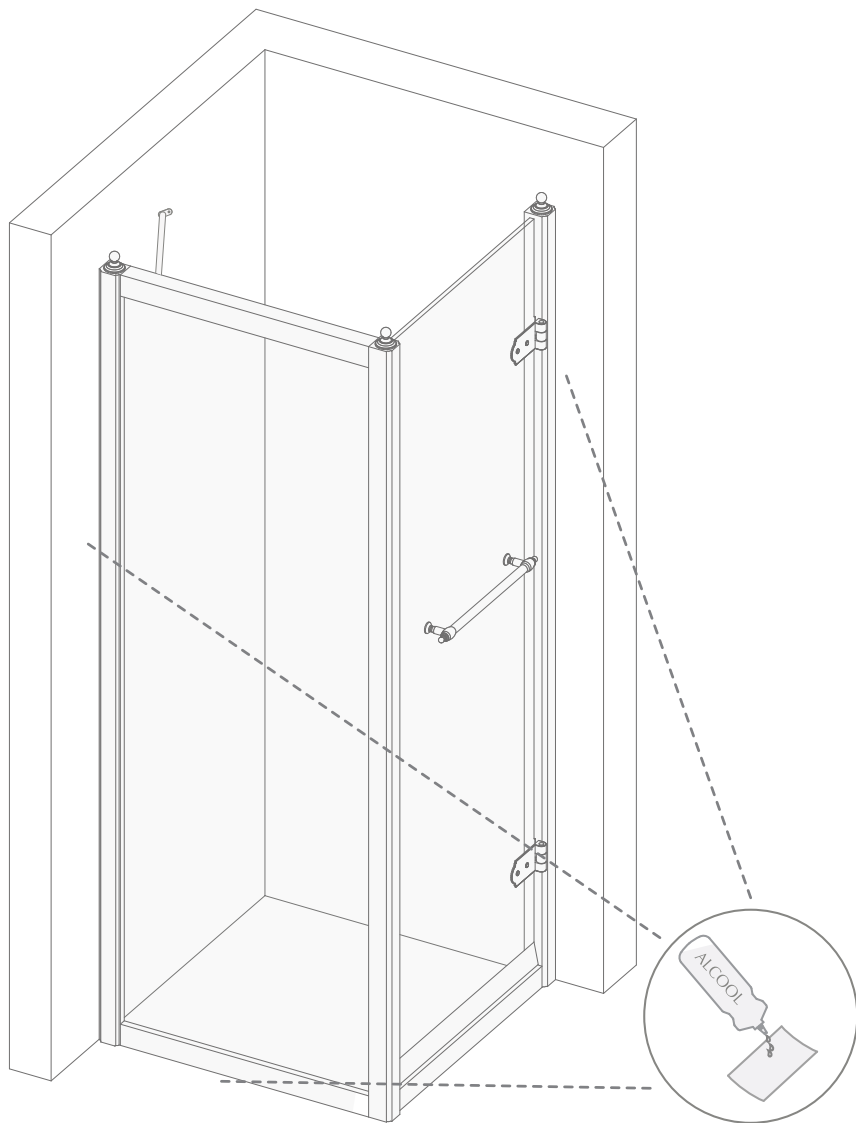

26) Am Ende sollte die Duschtür so aussehen, wie sie in der Abbildung dargestellt ist.

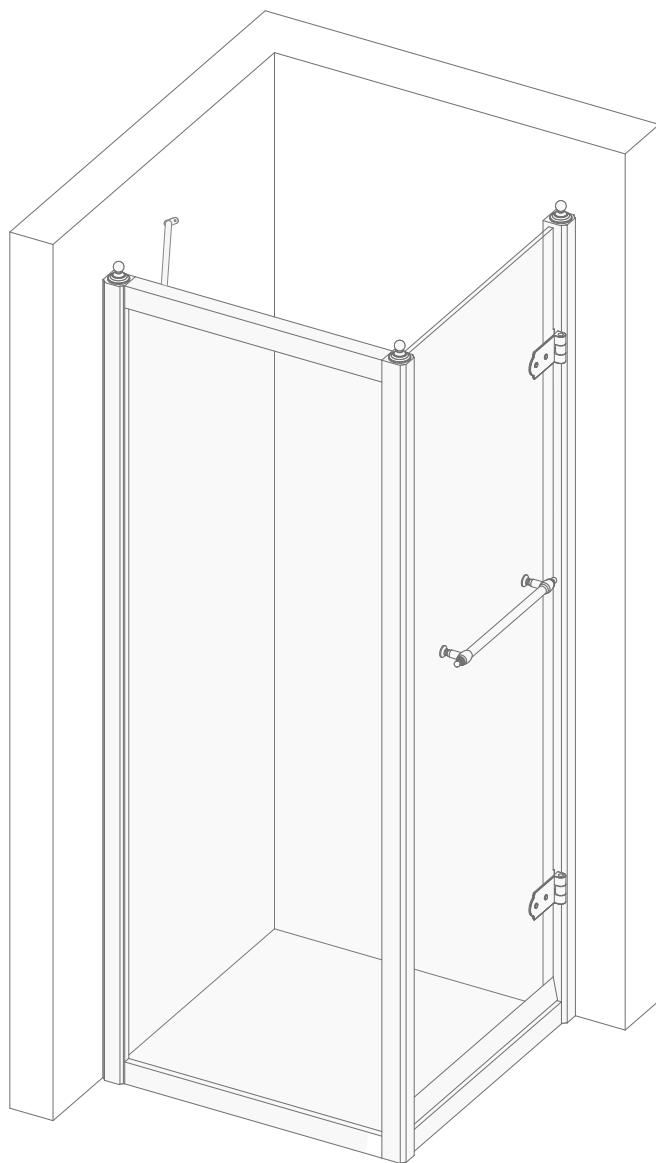

Nous vous remercions d'avoir choisi un produit Devon&Devon et vous prions de lire ce manuel avant d'installer le produit.

AVANT DE COMMENCER

- ✓ Vérifier les dispositions d'installation nécessaires avant le montage.
- ✓ Vérifier la présence de tous les articles à l'intérieur de l'emballage grâce à la liste reportée page suivante. Vérifier aussi que tous les éléments ne présentent pas de défauts visibles.
- ✓ Si vous notez des défauts, contactez immédiatement Devon&Devon.
- ✓ Au moins deux personnes sont nécessaires pour le montage de ce produit.
- ✓ Les instructions de montage sont fournies en partant du fait que les murs ont une structure appropriée pour soutenir le produit.
- ✓ Devon&Devon se réserve le droit de modifier le produit pour des raisons techniques et de production. Nous ne nous considérons en aucun cas responsables d'éventuels inconvénients provoqués par ces modifications.

OUTILS NÉCESSAIRES (NON FOURNIS PAR DEVON&DEVON)

A: Papier + Alcool

B: Silicone acétique anti-moisissure

C: Mètre

D: Crayon

E: Tranchet

F: Perceuse +
Pointe à mur (Ø 6 mm)

G: Pointe à fer (Ø 2,5 mm)

H: Niveau

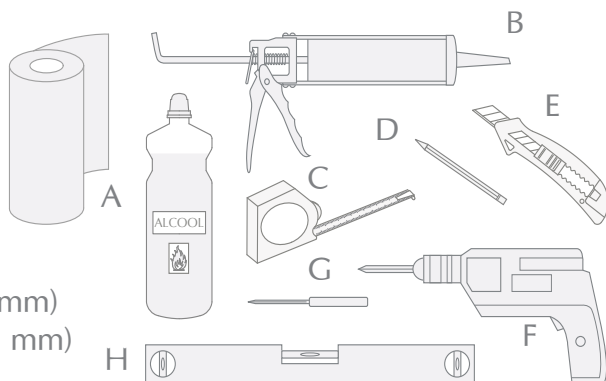

LISTE DES ACCESSOIRES (STRUCTURE PORTE DE DOUCHE)

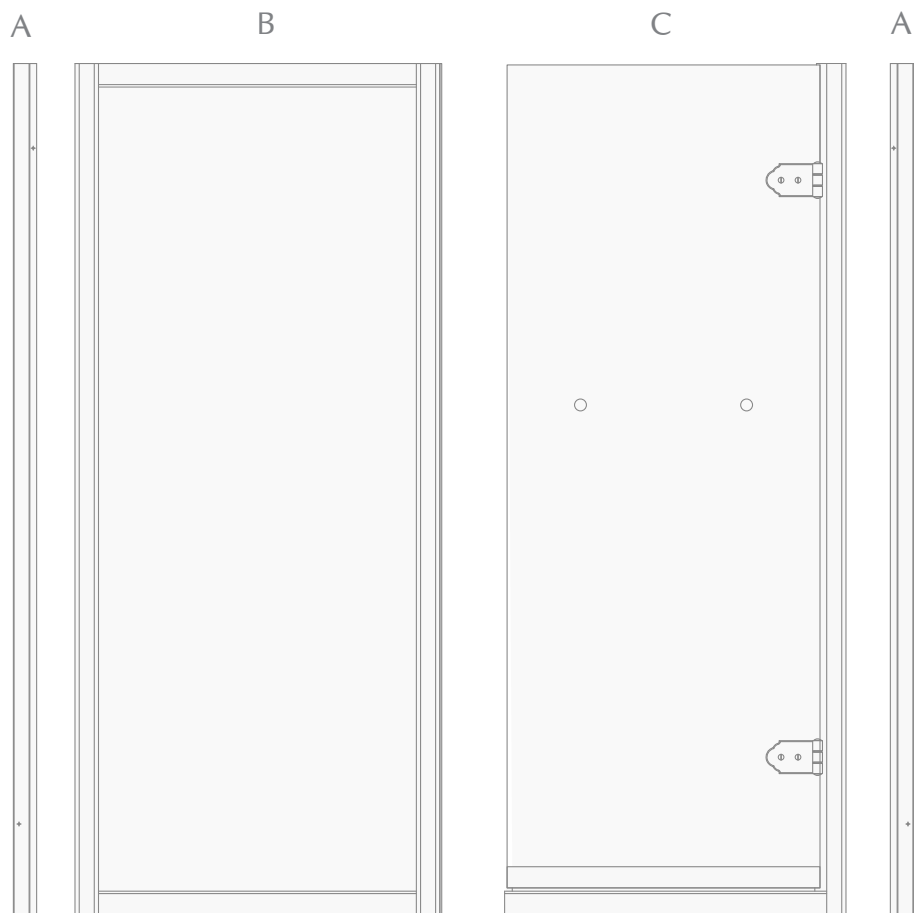

LISTE DES ACCESSOIRES (ELEMENTS STRUCTURE PORTE DE DOUCHE)

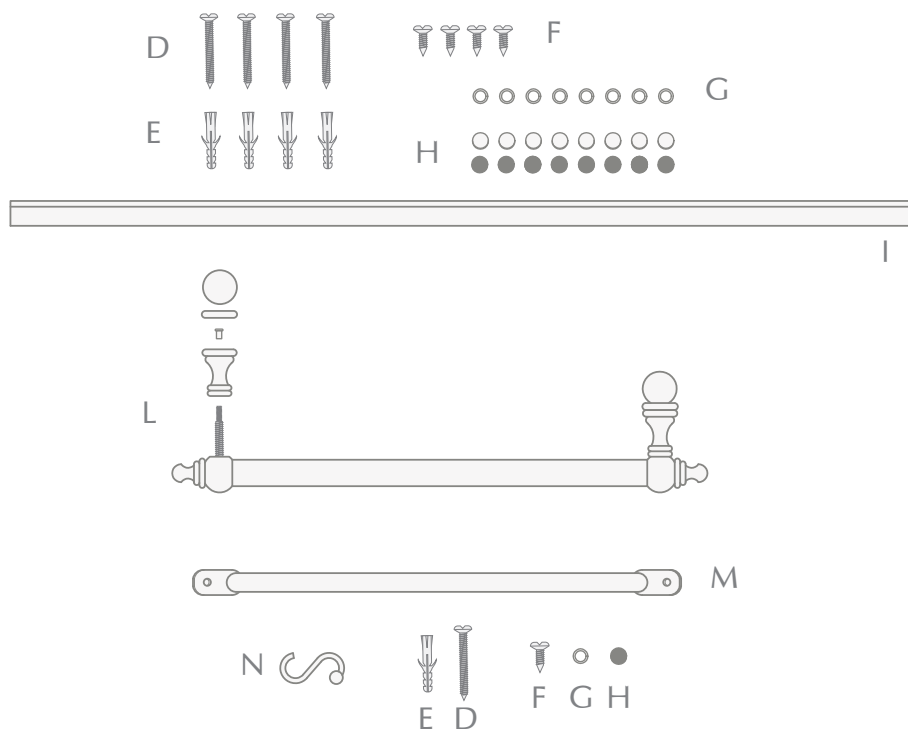

A: Profilés compensateurs (x2)

B: Côté fixe

C: Porte douche

D: Vis en acier (x5)

E: Chevilles (x5)

F: Vis autoperceuses (x5)

G: Rondelles (x9)

H: Bouchons blancs (x9) et bouchons noirs (x9)

I: Joint sous porte

L: Poignée

M: Tige de renforcement

N: Crochet en "S"

INSTRUCTIONS DE MONTAGE

1) Pour un montage correct du produit, vérifier la planéité du receveur de douche et la perpendicularité de ce dernier avec les parois. Vérifier aussi les dimensions correctes et la perpendicularité de l'angle où la cabine de douche sera montée.

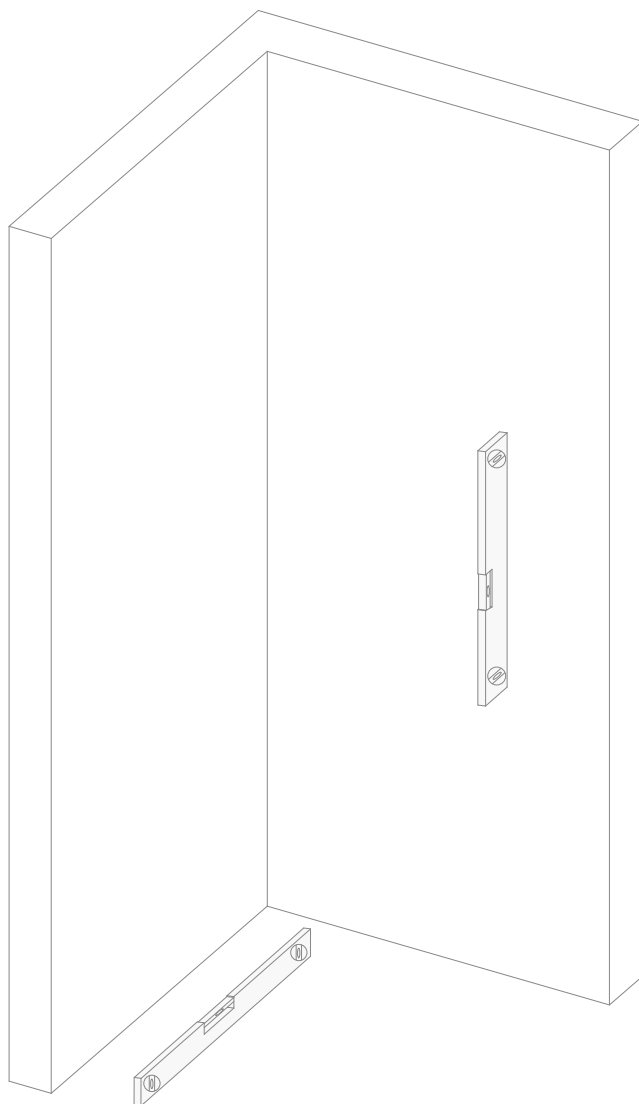

2) Positionner à la paroi le premier profil compensateur (A) déjà pré-percé. A l'aide d'un niveau, vérifier si le profil est parfaitement à niveau

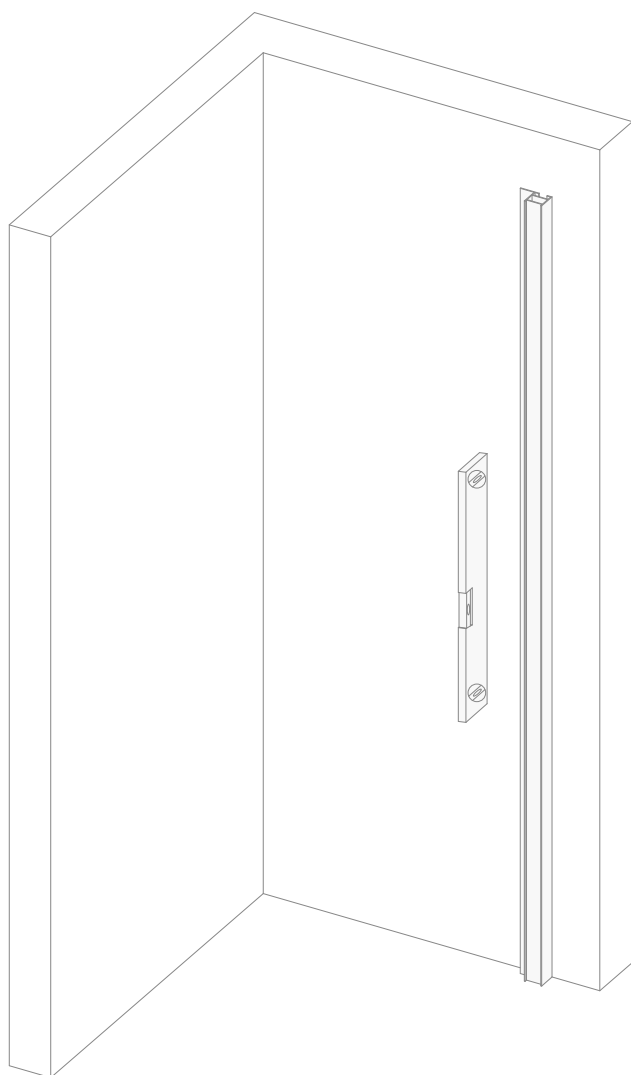

3) A l'aide d'un crayon marquer les deux points, en haut et ne bas, à l'intérieur du profil compensateur.

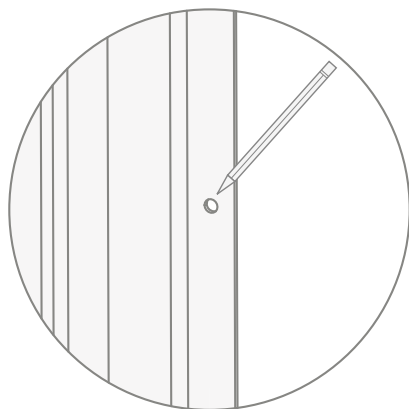

4) Enlever le profil compensateur et percer à hauteur des deux points marqués au préalable.

5) Introduire, dans les deux trous, les chevilles fournies (E).

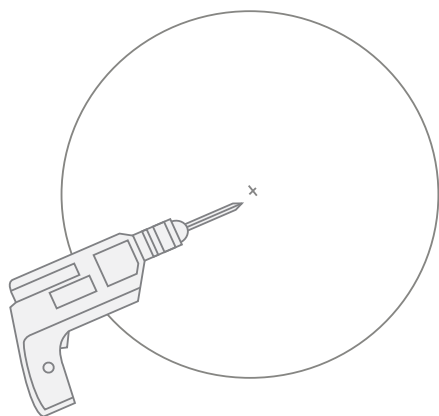

6) A ce point, il est conseillé d'appliquer un fil de silicone sur la paroi à hauteur du profil, de manière à bien le bloquer.

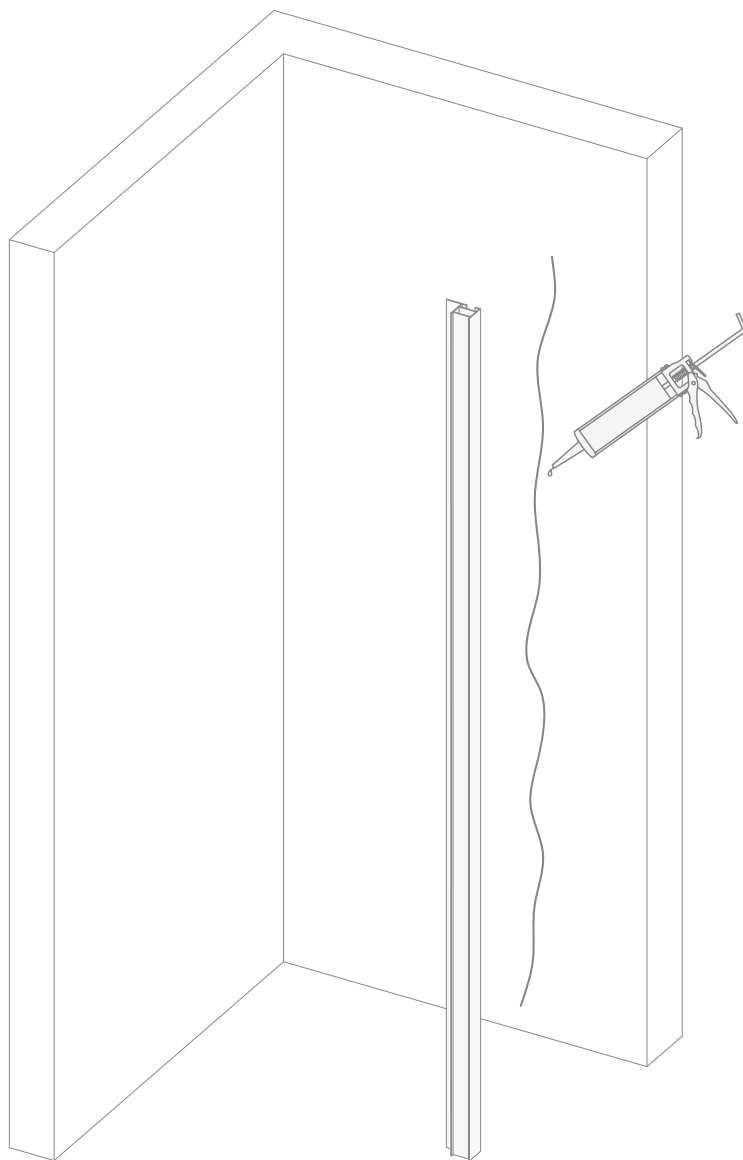

7) A ce point, il est possible de fixer à la paroi le profil compensateur (A) au moyen des vis en acier fournies (D) jusqu'à le bloquer complètement à la paroi.

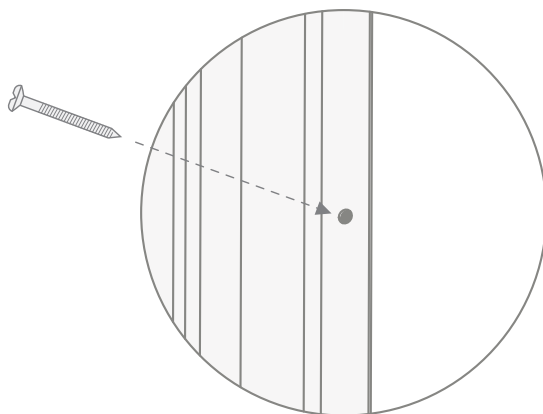

8) Couvrir les vis avec les bouchons (H) fournis, au choix entre blancs ou noirs.

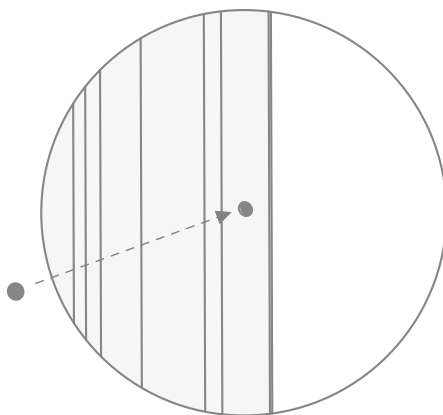

9) Répéter du point 2 au point 8 pour le deuxième profil compensateur jusqu'à obtenir une situation comme celle décrite ci-dessous.

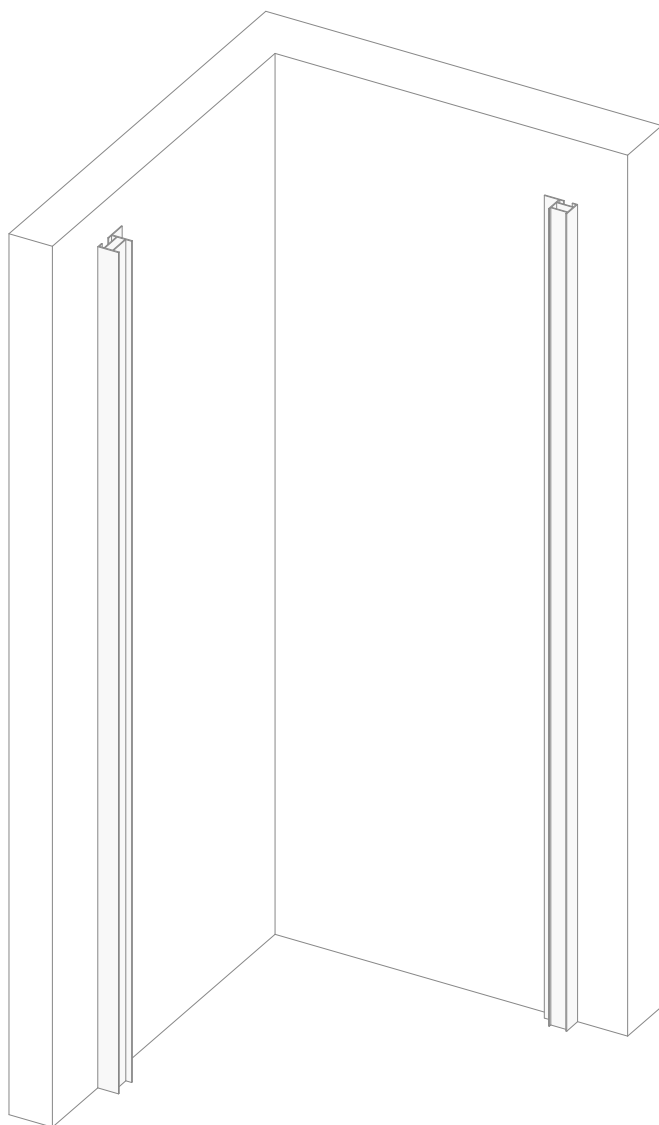

10) A ce point, il est très important de régler et de bien positionner les deux côtés de la cabine de douche, en faisant attention aux points indiqués dans la figure ci-dessous.

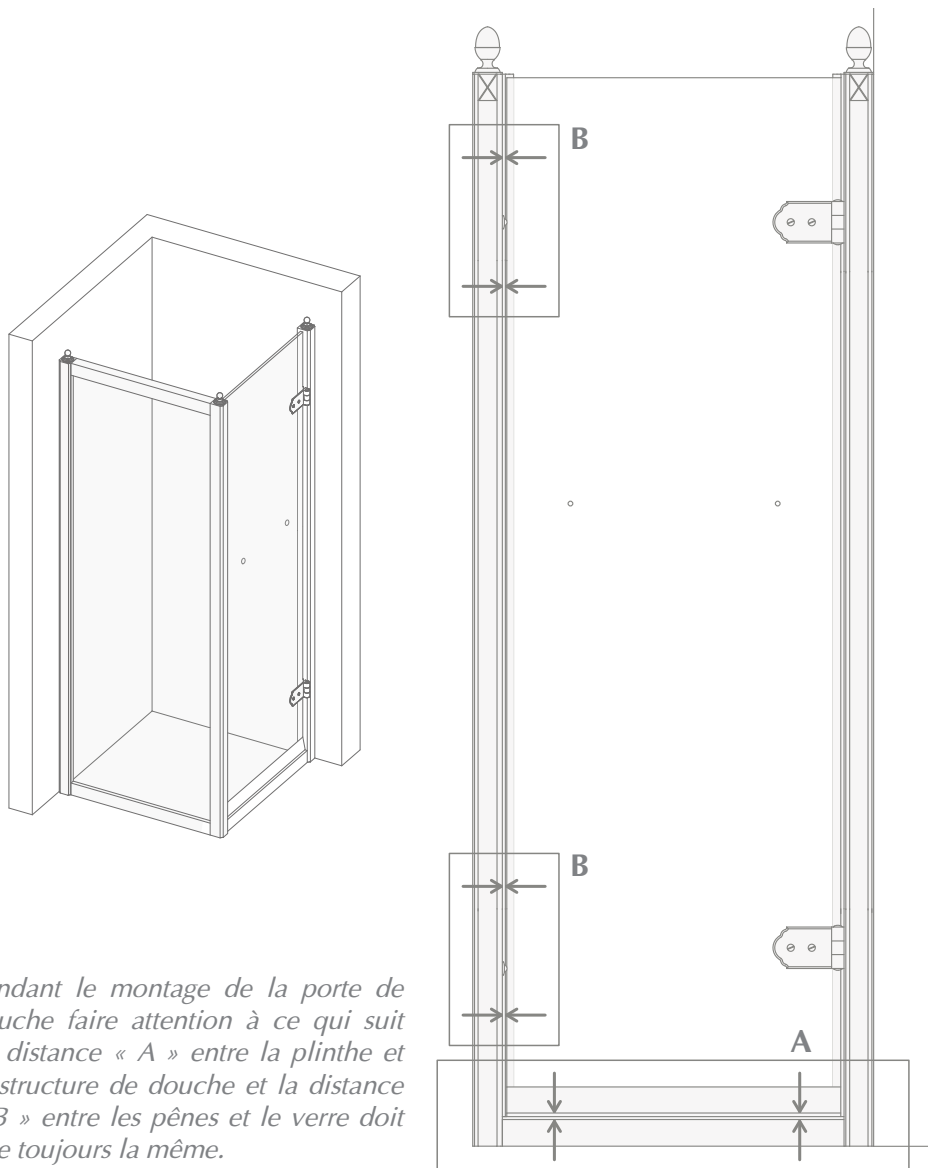

Pendant le montage de la porte de douche faire attention à ce qui suit : la distance « A » entre la plinthe et la structure de douche et la distance « B » entre les pênes et le verre doit être toujours la même.

11) Pré-percer à l'aide d'une pointe de fer les montants de la cabine de douche dans deux points, un point supérieur et un point inférieur.

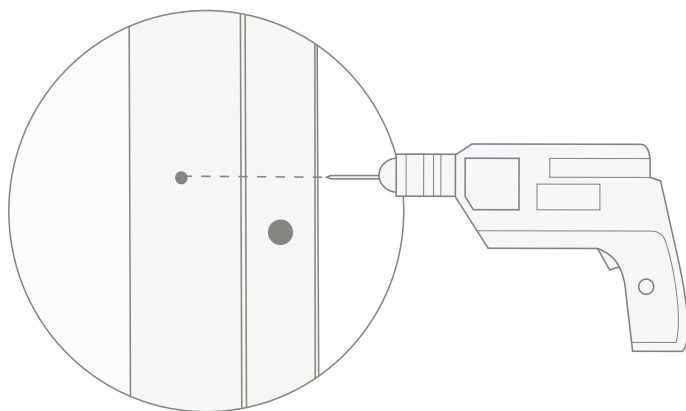

12) Introduire les vis (F) dans les trous, puis couvrir les trous avec les bouchons (H).

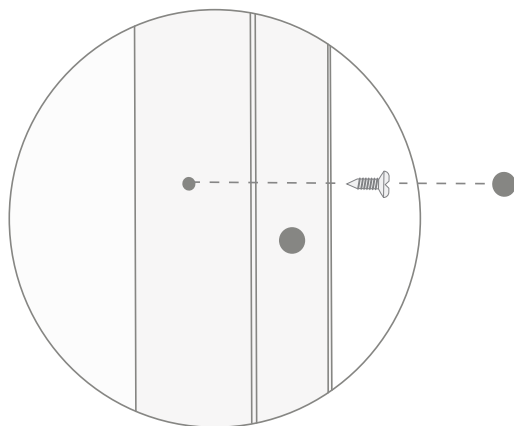

13) A ce point, il est nécessaire de loger la tige de renforcement (M) entre le mur et le montant supérieur de la porte fixe.

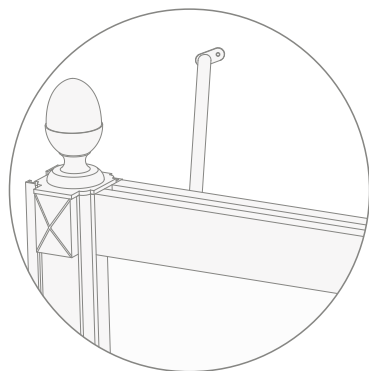

14) Marquer au crayon les deux points où il faudra loger la tige, sur le mur et sur le montant.

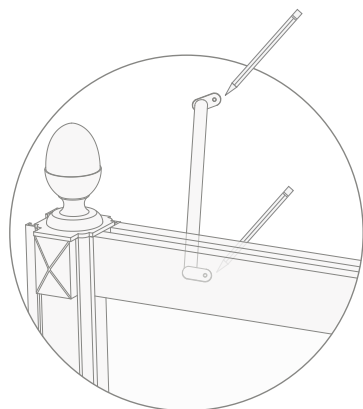

15) Percer le mur (point A) avec la pointe à mur et le montant supérieur du côté fixe (point B) avec la pointe à fer.

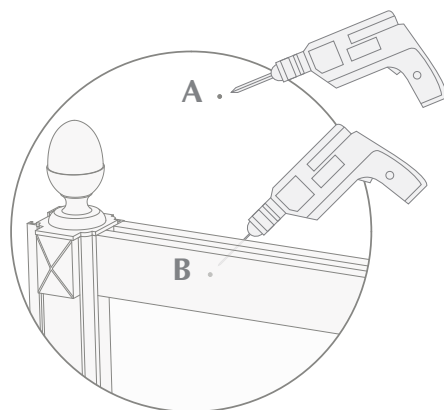

16) Introduire la cheville dans le mur.

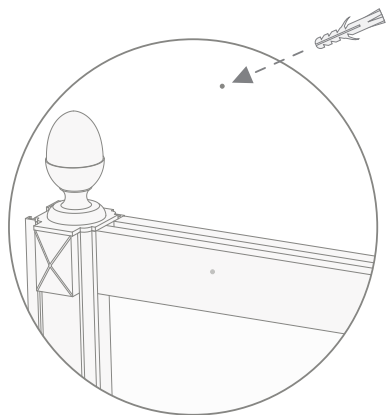

17) Fixer la tige au point A sur le mur à l'aide de la visse.

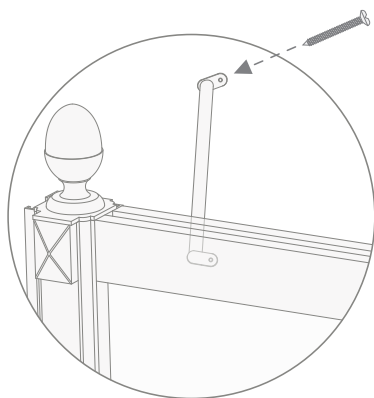

18) Fixer la tige au montant par la rondelle (G), la vis (F) et le bouchon (H).

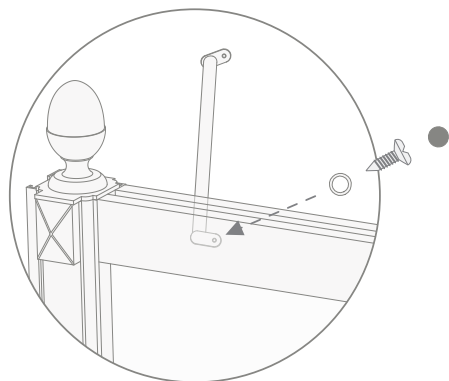

19) Positionner le crochet à "S" (N) fourni sur la tige.

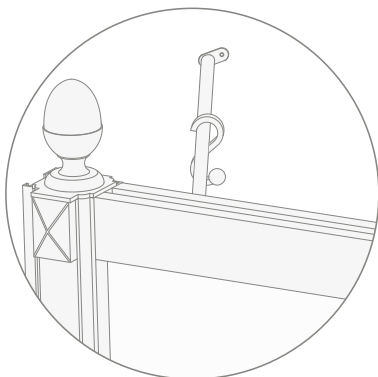

20) Dévisser de la poignée (L) les éléments indiqués dans la figure ci-dessous.

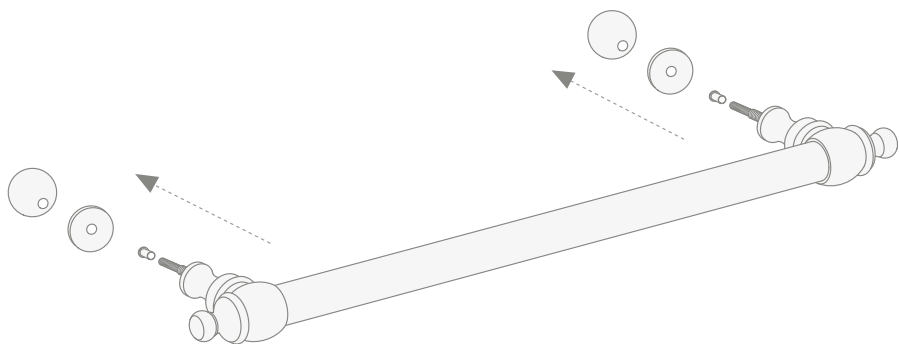

21) Introduire la poignée (L) dans les trous présents sur le verre de la porte de douche.

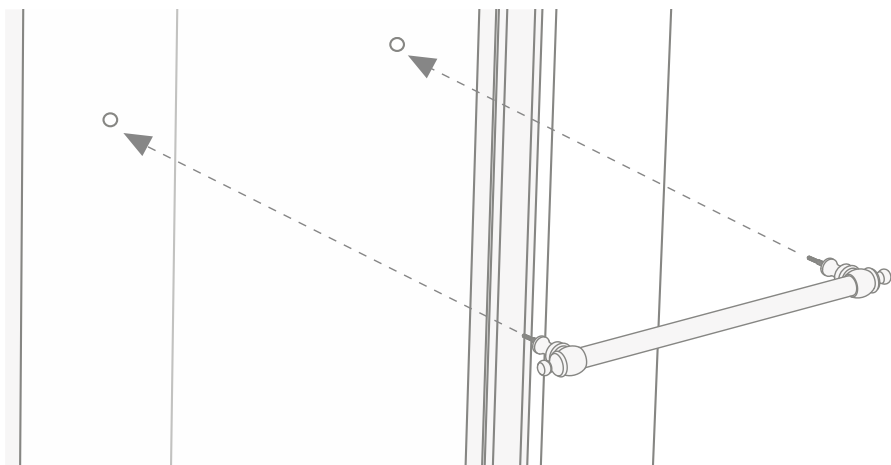

22) Maintenant, il est possible de bloquer la poignée, depuis l'intérieur, en vissant les éléments dévissés auparavant des deux côtés.

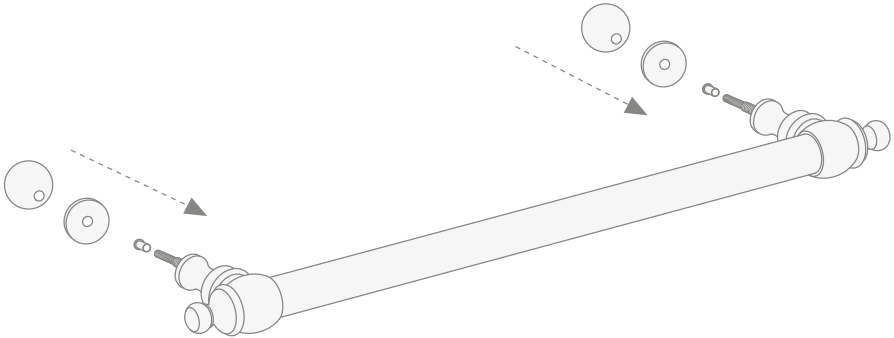

23) La poignée, bien positionnée, devrait apparaître comme la figure le montre.

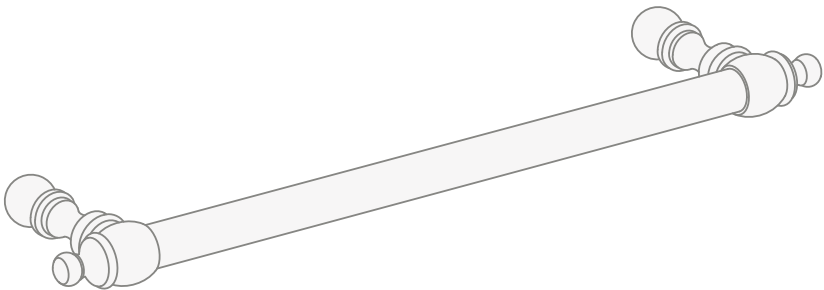

24) A ce point, sceller, si cela est nécessaire, à l'aide de silicone les profilés en aluminium avec les parois et le receveur de douche, depuis l'extérieur uniquement.

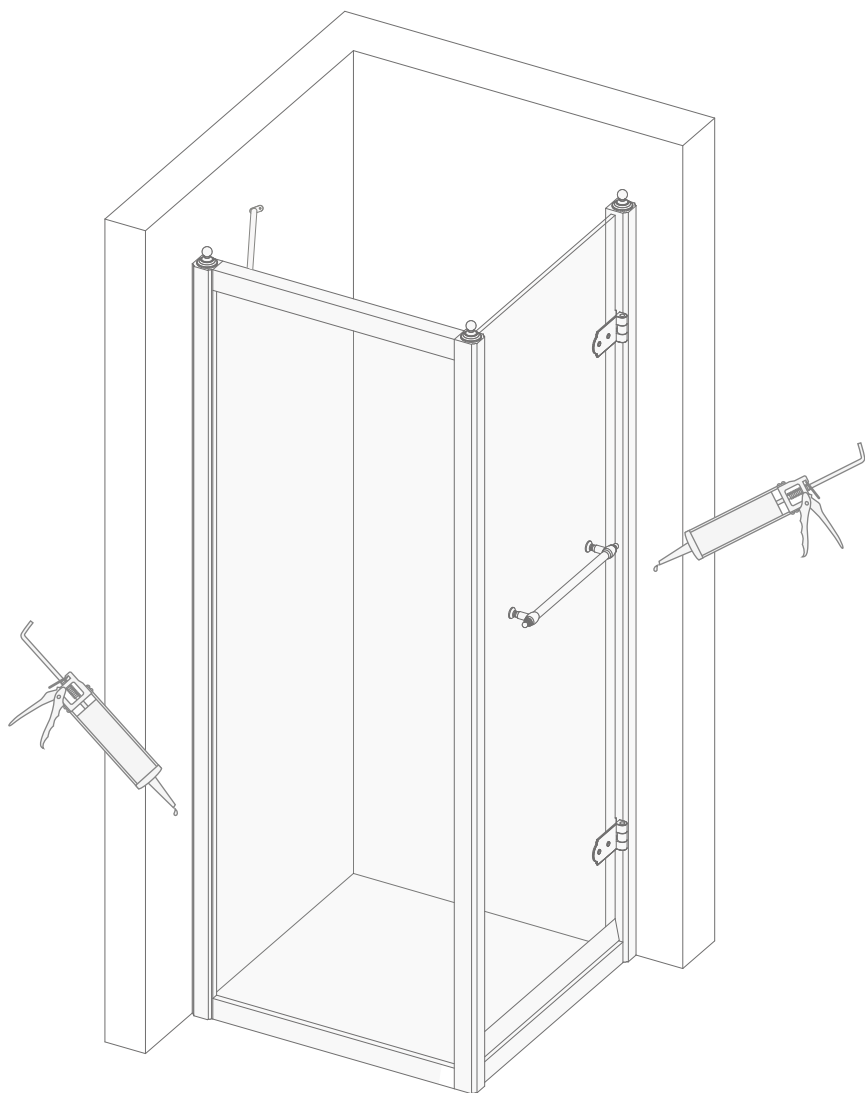

25) A l'aide de papier et d'alcool, nettoyer parfaitement la silicone en excès par rapport à la porte de douche.

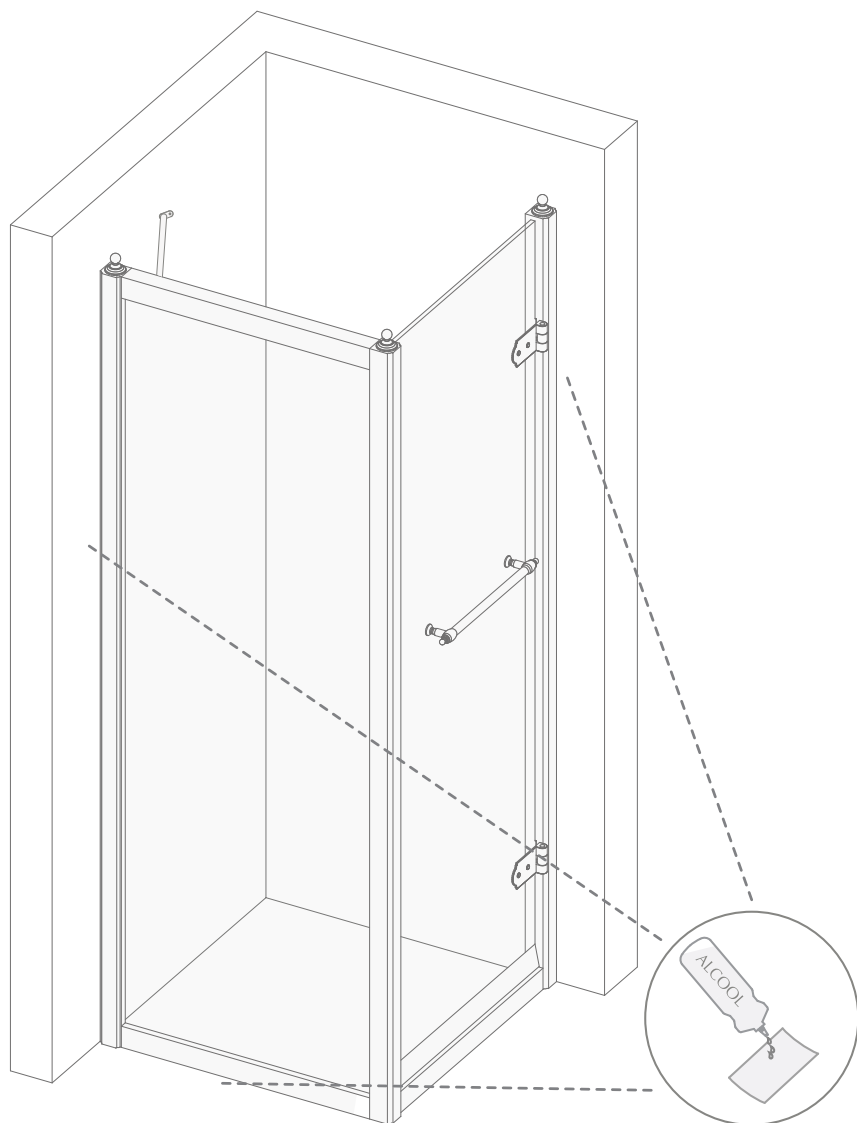

26) A la fin des opérations, la porte de douche devrait apparaître comme la figure le montre.

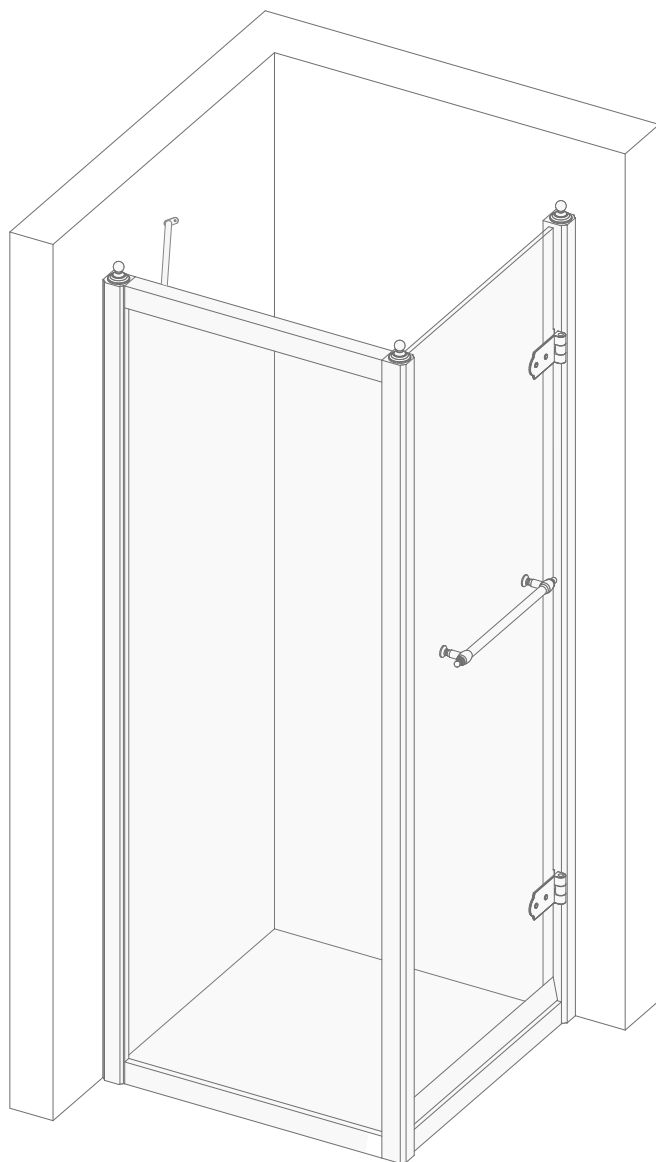

Les agradecemos por haber elegido un producto Devon&Devon. Les rogamos que lean este manual antes de instalar el producto.

ANTES DE COMENZAR

- ✓ Comprobar las predisposiciones para instalación necesarias antes del montaje.
- ✓ Comprobar que todos los artículos se encuentran en el interior del embalaje mediante la lista de contenido (ver página siguiente) y que ninguno de sus componentes presenta defectos visibles.
- ✓ En caso de que detecten tales defectos, contacten inmediatamente con Devon&Devon.
- ✓ Para el montaje de este producto se requiere la presencia de un mínimo de dos operarios.
- ✓ Las instrucciones de montaje se proporcionan presumiendo que las paredes están a nivel y cuentan con una estructura idónea para sostener el producto.
- ✓ Devon&Devon se reserva el derecho a modificar el producto por razones técnico-productivas. En ningún caso nos consideraremos responsables de inconvenientes causados por dichas modificaciones.

UTENSILIOS NECESARIOS (NO PROPORCIONADOS POR DEVON&DEVON)

A: Papel y Alcohol

B: Silicona acética antimoho

C: Metro

D: Lápiz

E: Cuchilla cúter

F: Taladro +
Broca de pared (Ø 6 mm)

G: Broca para hierro
(Ø 2,5 mm)

H: Nivel

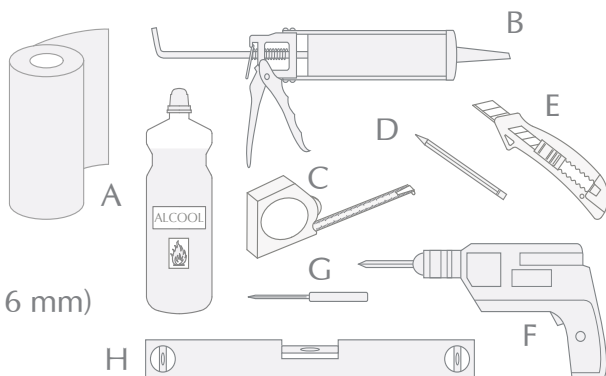

LISTA DE CONTENIDO (ESTRUCTURA DE LA PUERTA DE LA DUCHA)

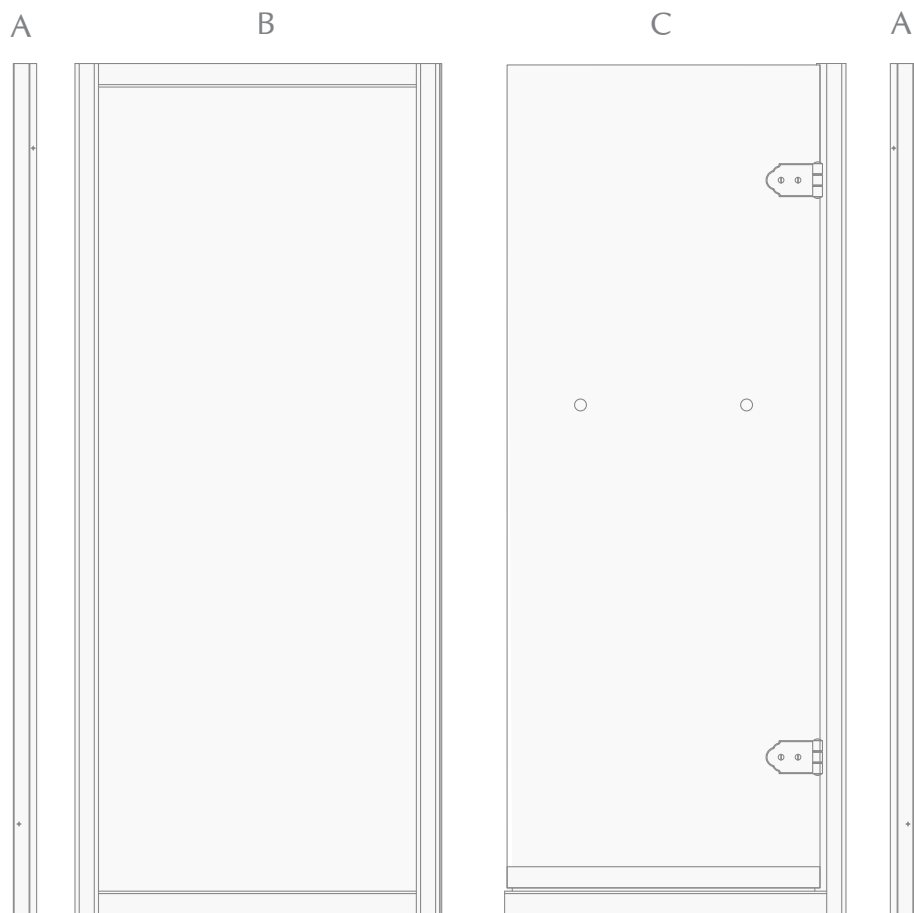

LISTA DE CONTENIDO (ELEMENTOS DE LA ESTRUCTURA DE LA PUERTA DUCHA)

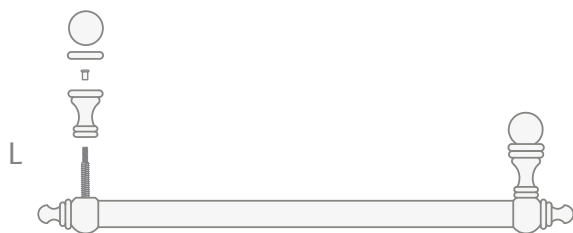

- A: Perfilés compensateurs (x2)
- B: Côté fixe
- C: Porte douche
- D: Vis en acier (x5)
- E: Chevilles (x5)
- F: Vis autoperceuses (x5)
- G: Rondelles (x9)
- H: Bouchons blancs (x9) et bouchons noirs (x9)
- I: Joint sous porte
- L: Poignée
- M: Tige de renforcement
- N: Crochet en "S"

INSTRUCCIONES DE MONTAJE

1) Para montar correctamente el artículo, compruebe la calidad de plano del plato de la ducha y la perpendicularidad de éste último con las paredes. Compruebe también las medidas correctas y la perpendicularidad del rincón donde se monte la cabina de la ducha.

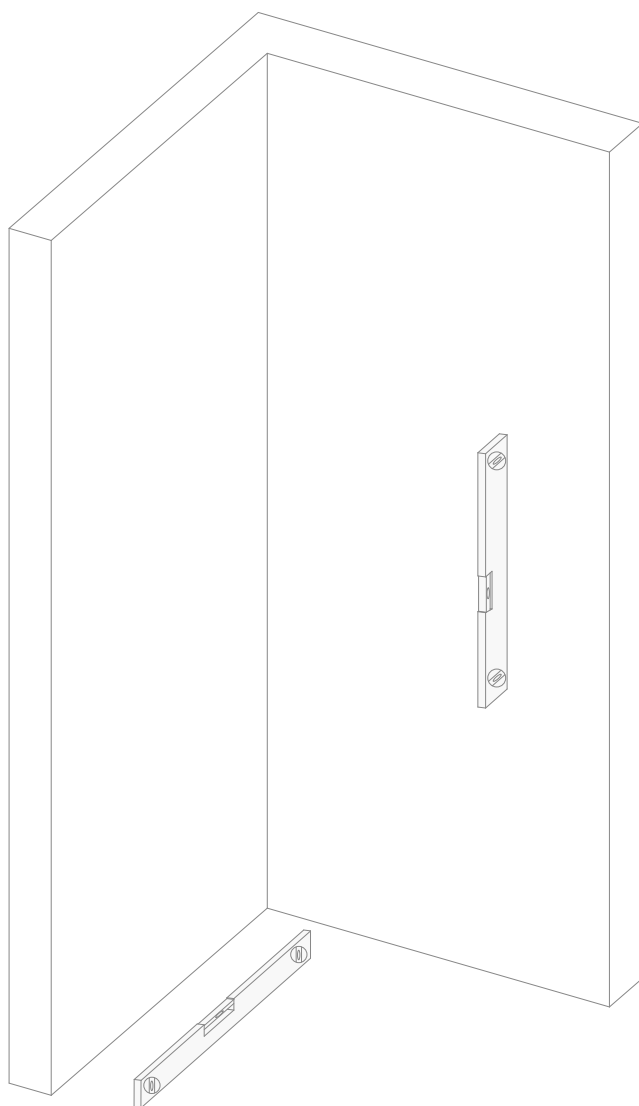

2) Coloque en la pared el primer perfil compensador (A), previamente perforado. Asegúrese, utilizando el nivel, que esté perfectamente a nivel.

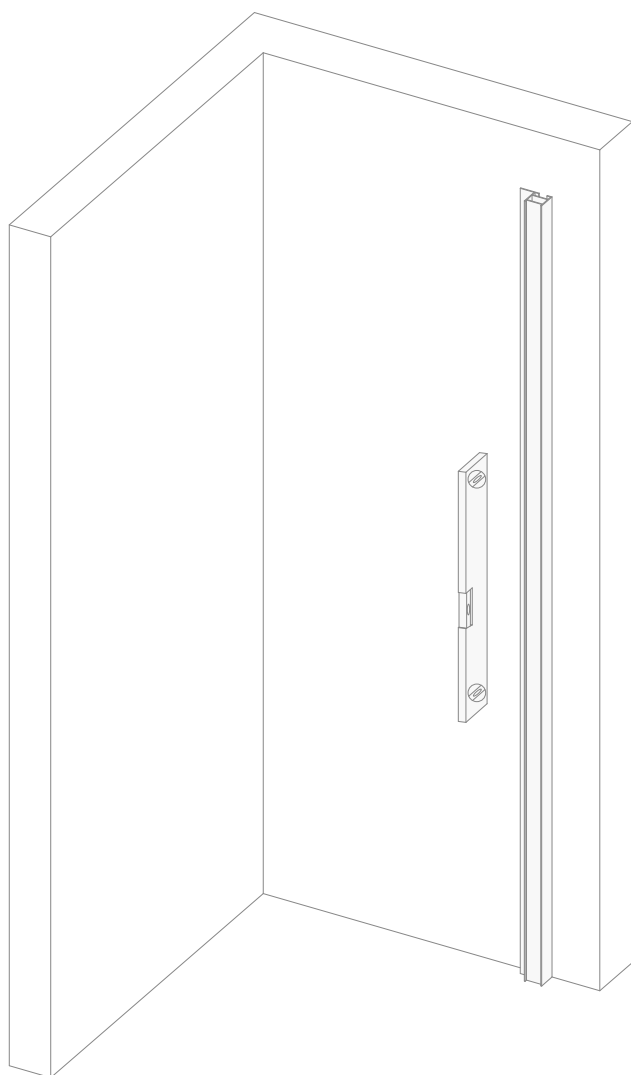

3) Marque con un lápiz los dos puntos, en la parte de arriba y en la de abajo, en la parte interna del perfil compensador.

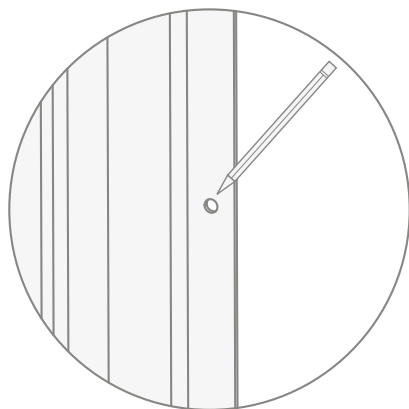

4) Aparte el perfil compensador y perfore en correspondencia de los dos puntos anteriormente marcados.

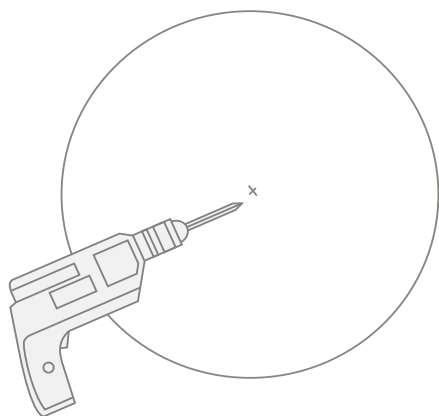

5) Introduzca en los dos agujeros, los tacos proporcionados (E).



6) A este punto, se aconseja echar un hilo de silicona en la pared, en correspondencia del perfil, de manera que quede bien bloqueado.

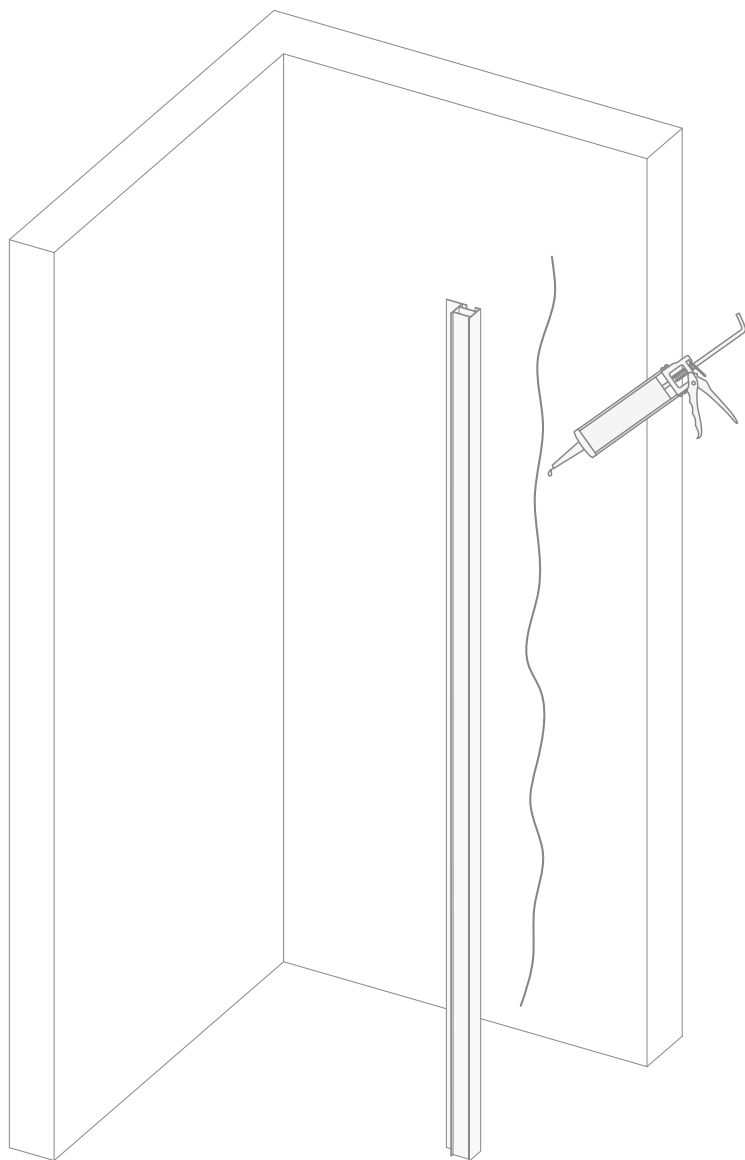

7) Ahora se puede fijar en la pared el perfil compensador (A) utilizando los tornillos de acero proporcionados (D) hasta que quede totalmente bloqueado en la misma.

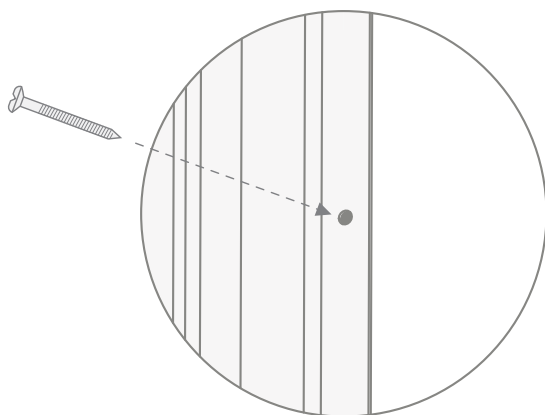

8) Cubra los tornillos con los tapores (H) proporcionados: puede usted elegir entre blancos y negros.

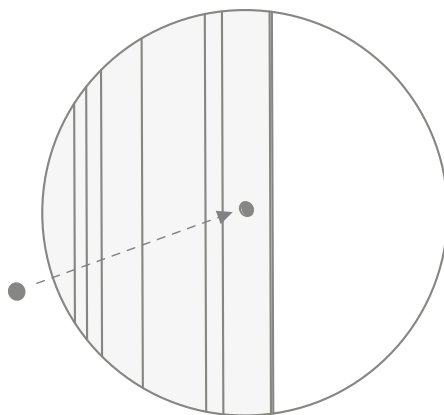

9) Repita los pasos desde el punto 2 al punto 8 para con el segundo perfil compensador, hasta obtener una situación igual a la que se ilustra aquí abajo.

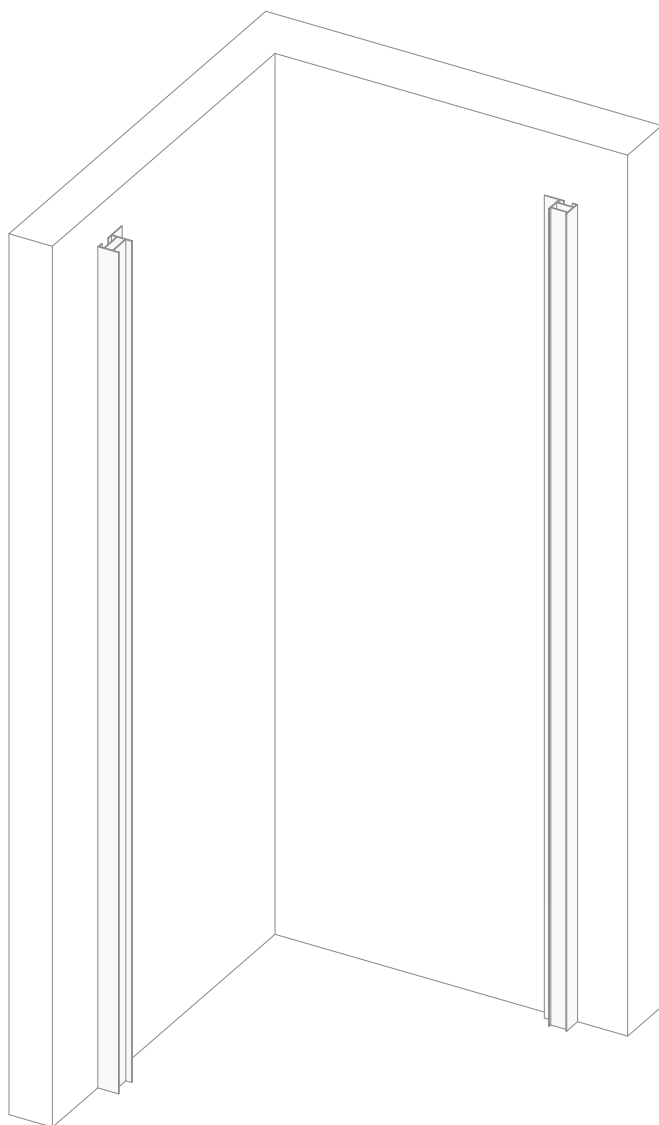

10) A este punto, es muy importante regular y colocar bien ambos lados de la cabina de la ducha, poniendo atención en los puntos indicados en la figura de abajo.

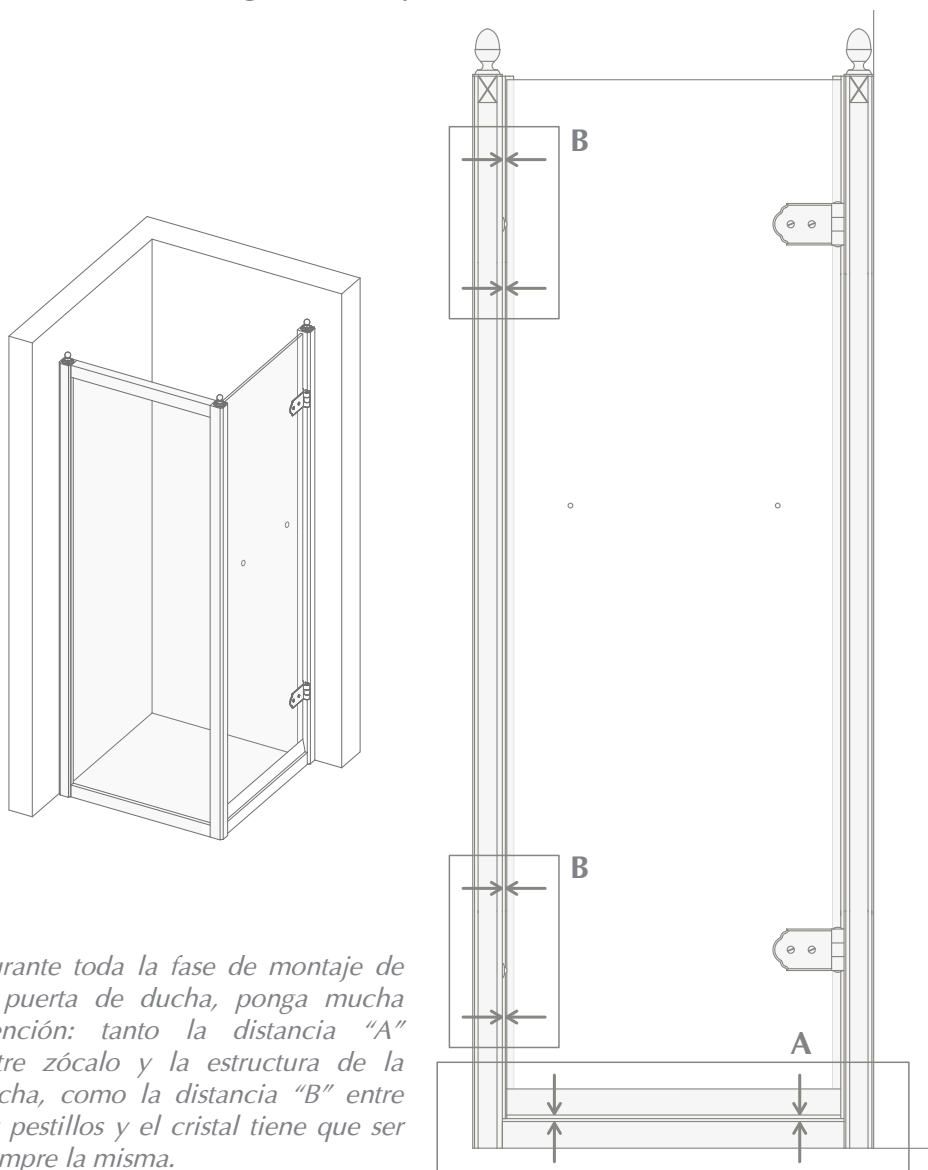

Durante toda la fase de montaje de la puerta de ducha, ponga mucha atención: tanto la distancia "A" entre zócalo y la estructura de la ducha, como la distancia "B" entre los pestillos y el cristal tiene que ser siempre la misma.

11) Perfore antes, con una broca para hierro (\varnothing 2,5 mm) los montantes de la cabina de la ducha en dos puntos, uno para arriba y uno por abajo.

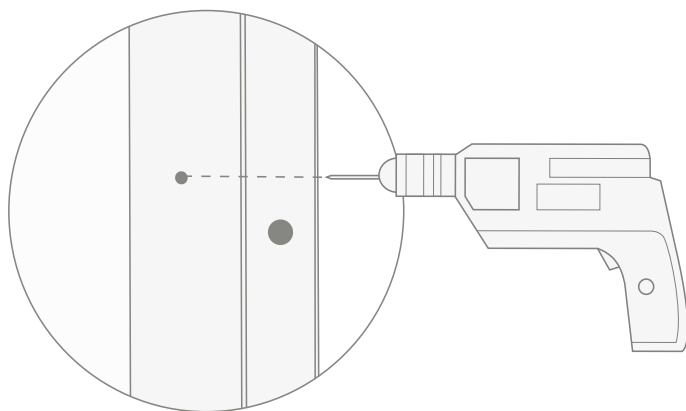

12) Introduzca los tornillos (F) en los agujeros y después, cubra los mismos agujeros con los tapones (H).

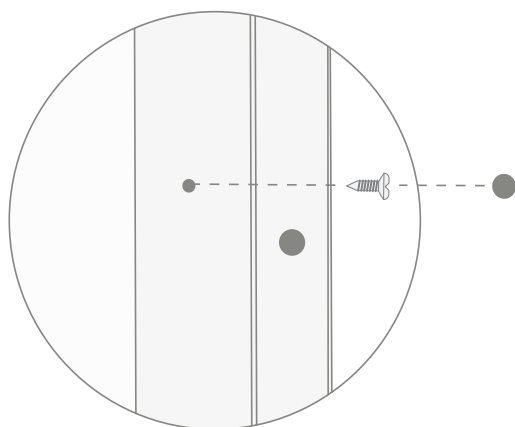

13) A este punto, es necesario colocar la varilla de refuerzo (M) entre la pared y el montante superior de la puerta fija.

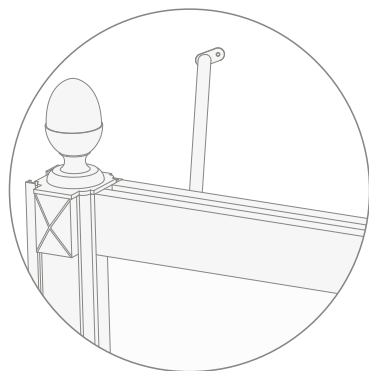

14) Marque con un lápiz los dos puntos en la pared y en el montante en donde colocará la varilla.

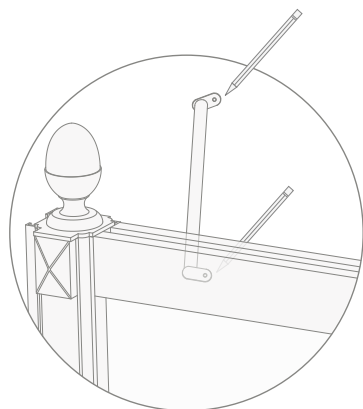

15) Agujeree, utilizando una broca de pared, la pared (punto A) y con la broca de hierro, el montante superior del lado fijo (punto B).

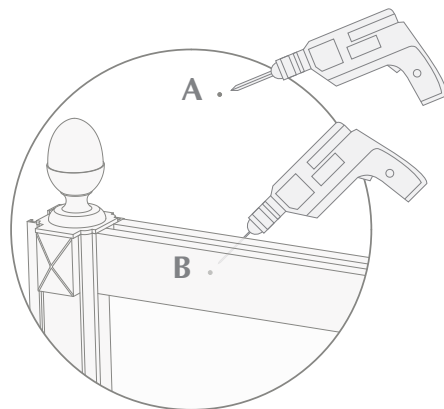

16) Introduzca el taco en la pared.

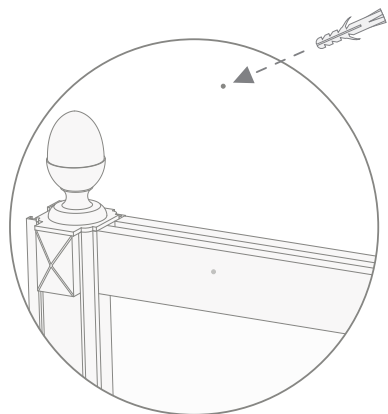

17) Fije la varilla con el tornillo en el punto A en la pared.

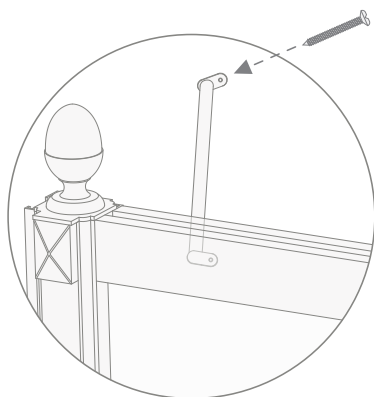

18) Fije la varilla con la arandela (G), el tornillo (F) y el tapón (H) en el montante.

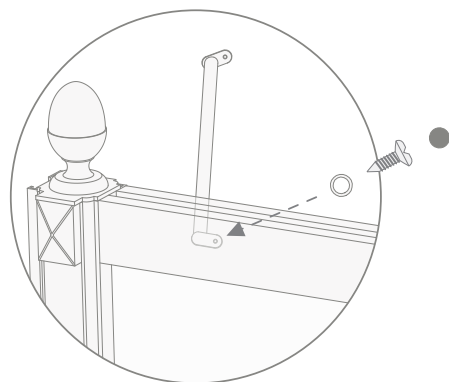

19) Coloque el gancho curvado en forma de "S" (N) proporcionado en la varilla.

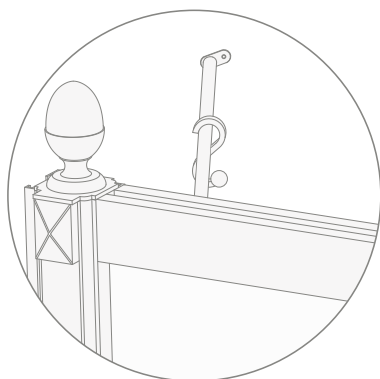

20) Desenrosque de la manilla (L) los componentes indicados en la figura de abajo.

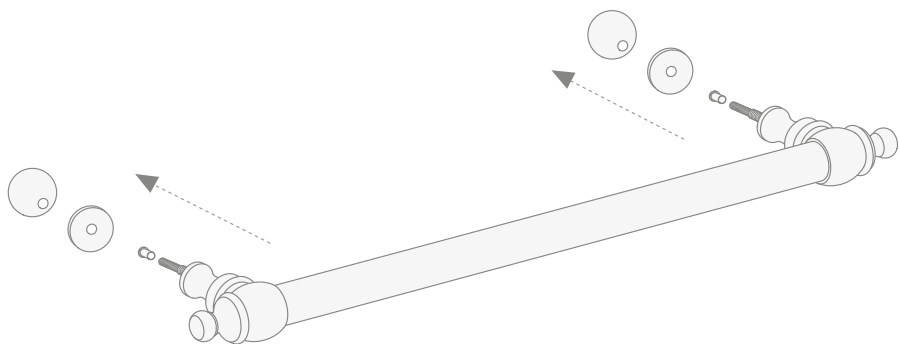

21) Introduzca la manilla (L) en los agujeros presentes en el cristal de la puerta de ducha.

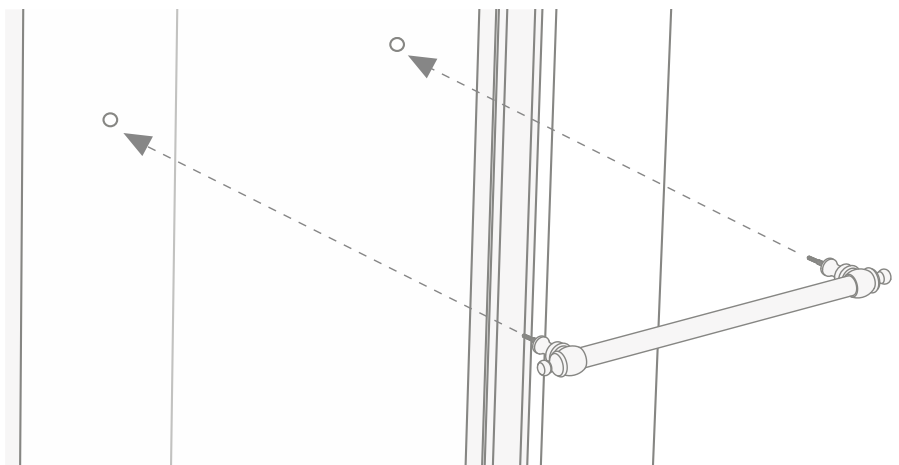

22) Ahora se puede bloquear la manilla, desde dentro, enroscando los elementos que han sido desenroscados antes por ambas partes.

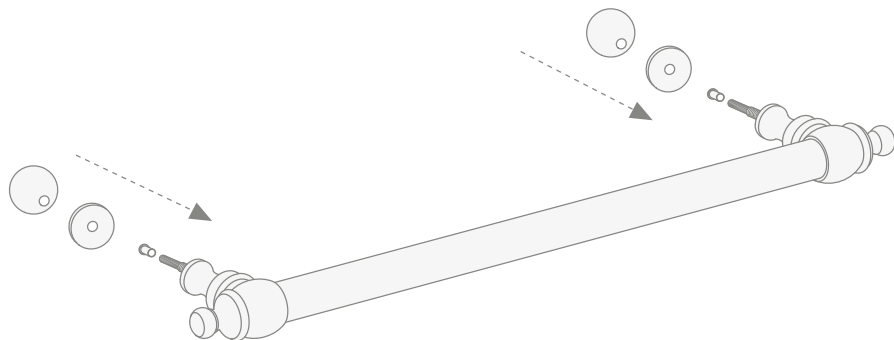

23) La manilla, bien colocada, debe aparecer como se muestra en la imagen.

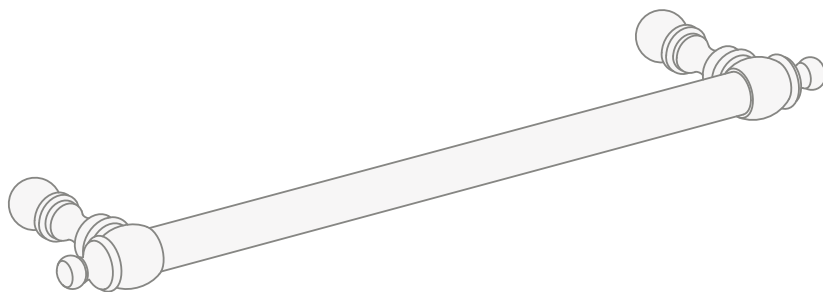

24) A este punto, si es necesario, sigile con silicona los perfiles de aluminio con paredes y plato de la ducha, solamente por la parte externa.

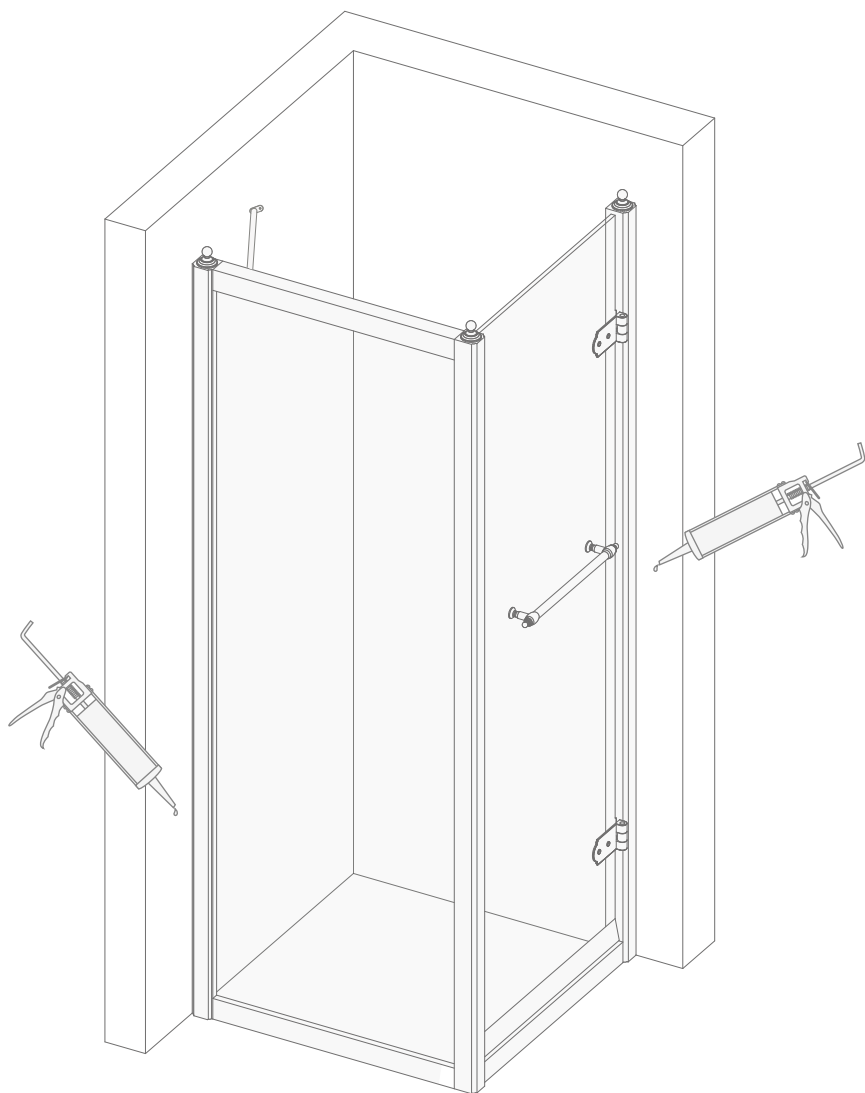

25) Con un trozo de papel y alcohol, limpie toda la silicona en exceso que haya en la puerta de la ducha.

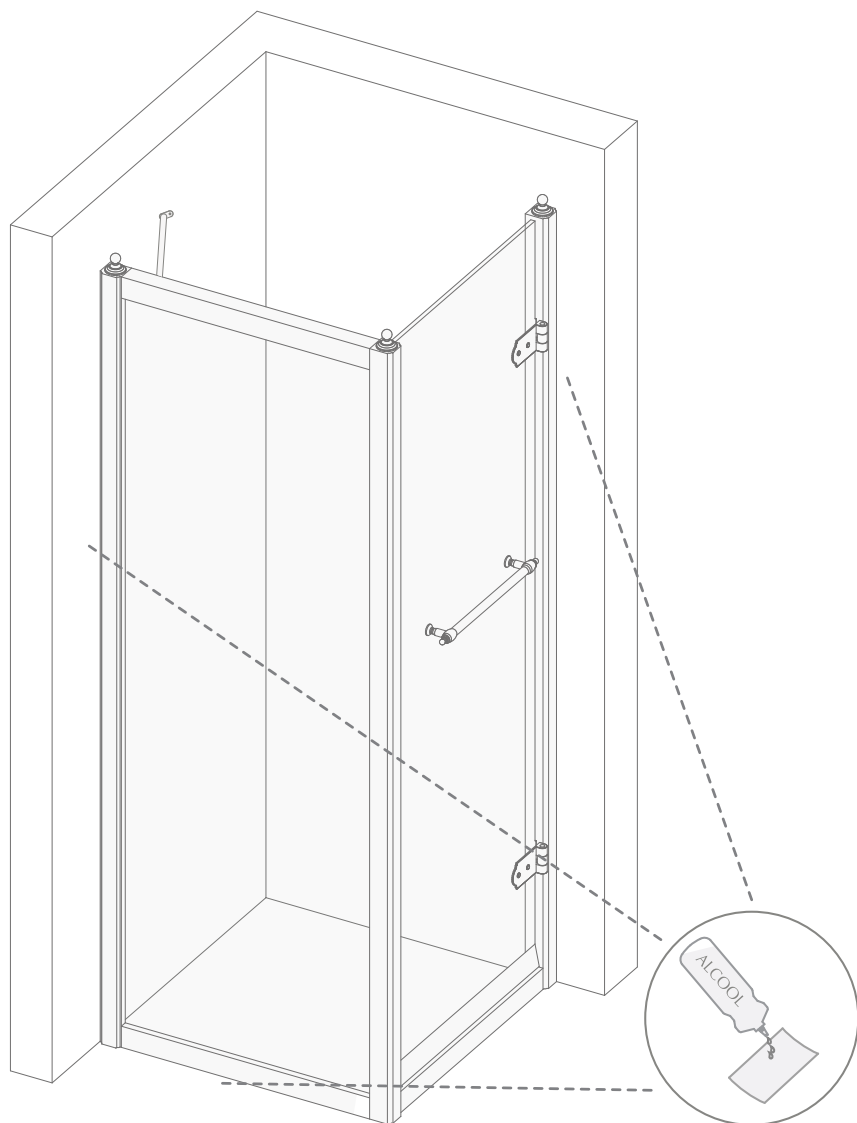

26) Al final, la puerta de la ducha debe presentar el aspecto mostrado en la imagen.

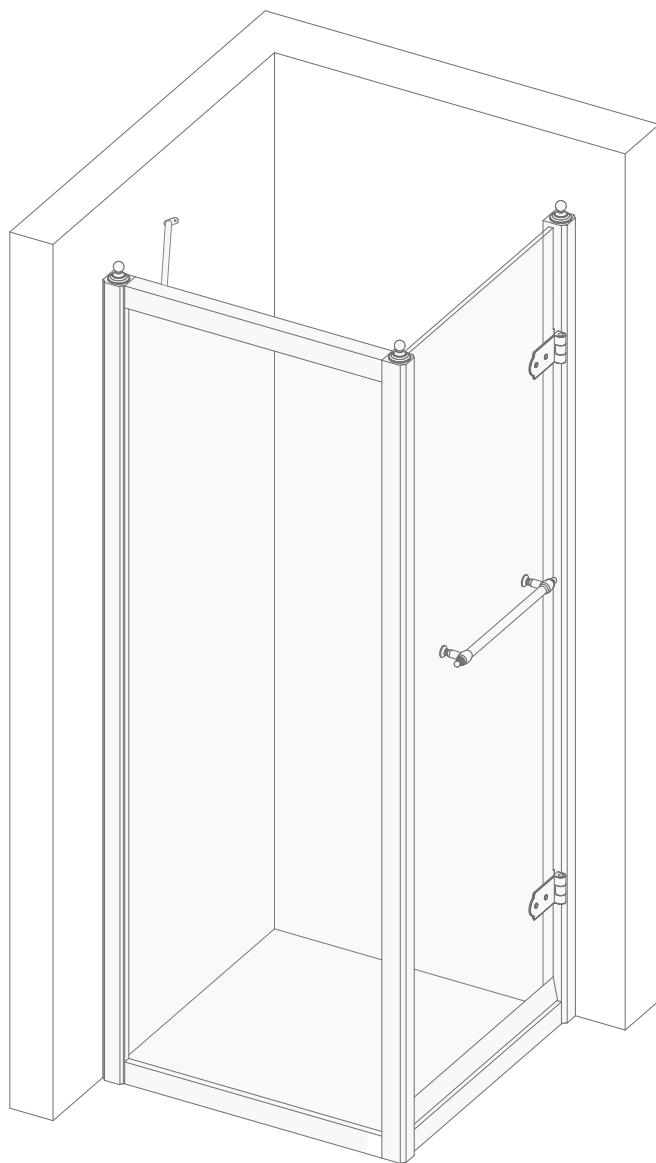

Благодарим за выбор изделия Devon&Devon.

Перед установкой внимательно прочитайте настоящую инструкцию.

ПЕРЕД НАЧАЛОМ СБОРКИ

- ✓ Перед тем, как приступить к сборке, убедиться в наличии всех элементов структуры.
- ✓ Проверить наличие всех деталей в упаковке, в соответствии с Упаковочным листом, приведенным на следующей странице. Убедиться, что детали не имеют видимых дефектов.
- ✓ При выявлении каких-либо дефектов, немедленно сообщить производителю Devon&Devon.
- ✓ Для монтажа данного изделия необходимо участие, по крайней мере, двух рабочих.
- ✓ Данная инструкция рассчитана на то, что установка изделия будет производиться на ровную стену, способную выдержать изделие.
- ✓ Devon&Devon оставляет за собой право вносить изменения в изделия в случае технической и производственной необходимости. В любом случае мы не несем никакой ответственности за неудобство, причиненное вышеуказанными изменениями.

НЕОБХОДИМЫЕ ПРИНАДЛЕЖНОСТИ (НЕ ПОСТАВЛЯЕМЫЕ DEVON&DEVON)

A: Бумага + Спирт

B: Укусный силикон
антиплесневый

C: Метр

D: Карандаш

E: Резак

F: Дрель + Сверло для
сверления отверстий в
стене (Ø 6 мм)

G: Сверло для металла
(Ø 2,5 мм)

H: Уровнемер

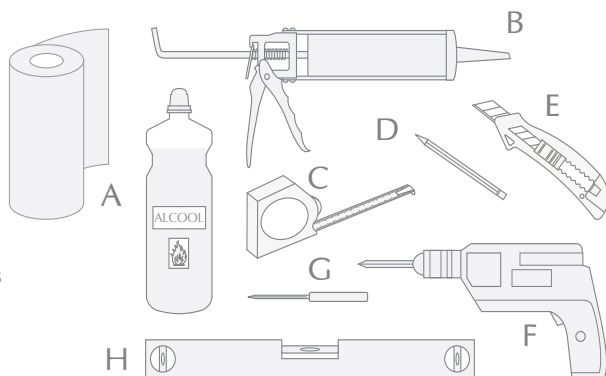

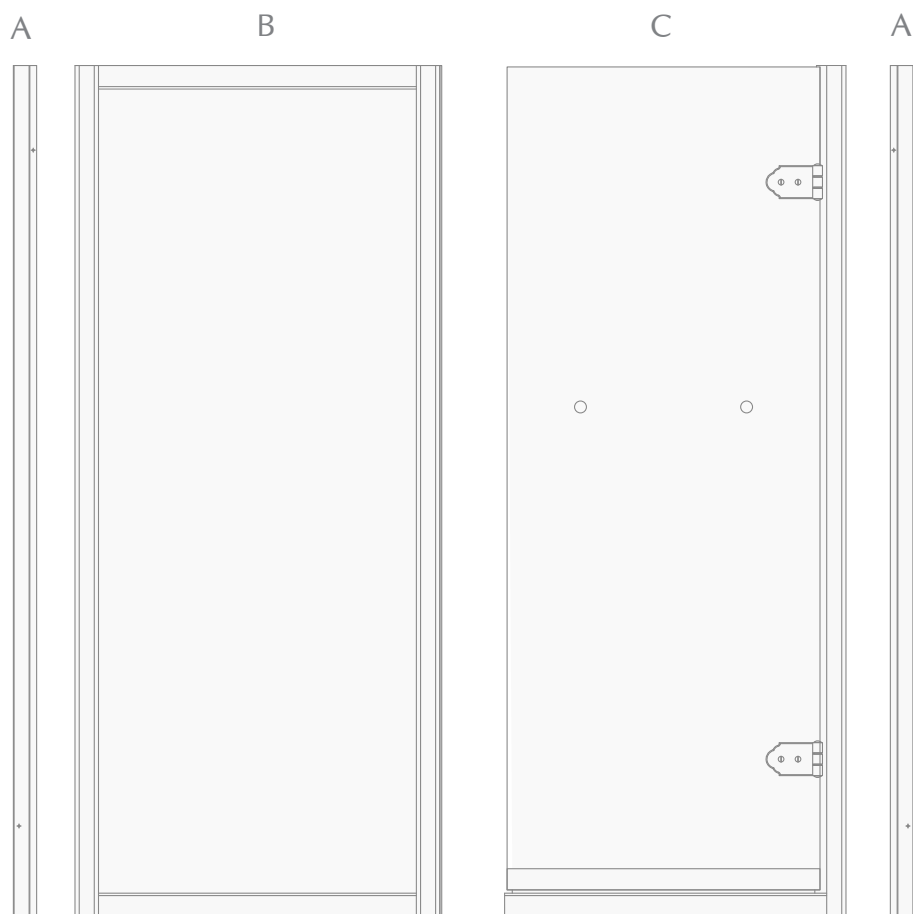

УПАКОВОЧНЫЙ ЛИСТ (ЭЛЕМЕНТЫ СТРУКТУРЫ ДУША)



A: Компенсирующие профили (x2)

B: Неподвижная сторона

C: Створка кабины душа

D: Стальные шурупы (x5)

E: Пробки (x5)

F: Саморезные шурупы (x5)

G: Шайбы (x9)

H: Заглушки белые (x9) и Заглушки черные (x9)

I: Уплотнение под дверью

L: Ручка

M: Распорка

N: "S-образный" крючок

1) Для правильного монтажа изделия, проверьте плоскостность душевого поддона и его перпендикулярность по отношению к стенами. Проверьте также правильные размеры и перпендикулярность проема предназначенного для монтажа кабины душа.

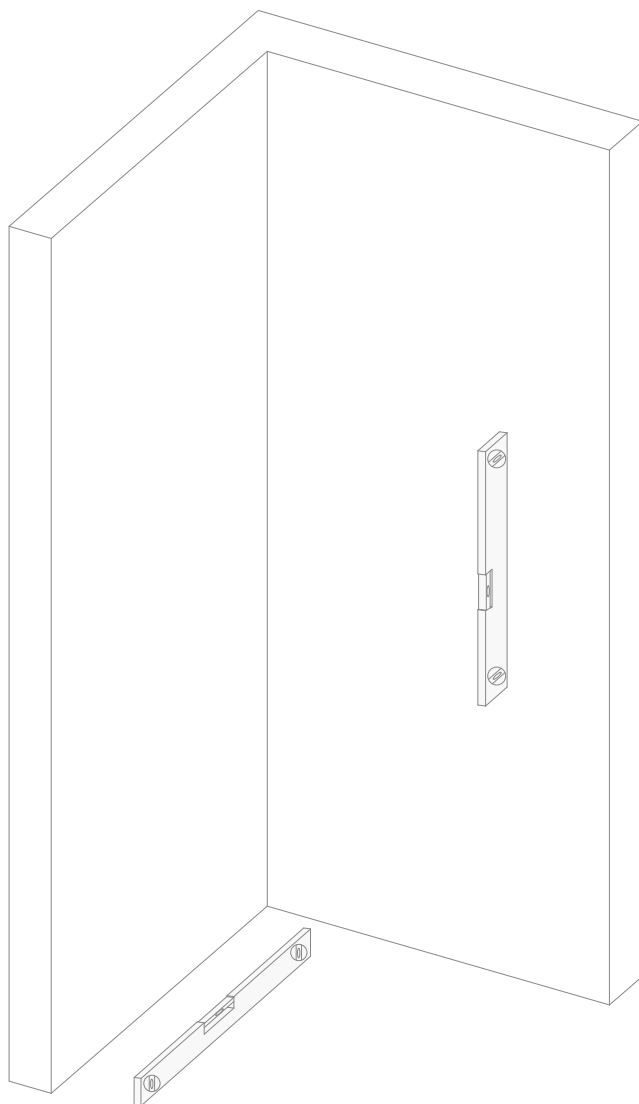

2) Приложите к стене первый уже засверленный компенсирующий профиль (А). При помощи уровня проверьте правильность его положения.

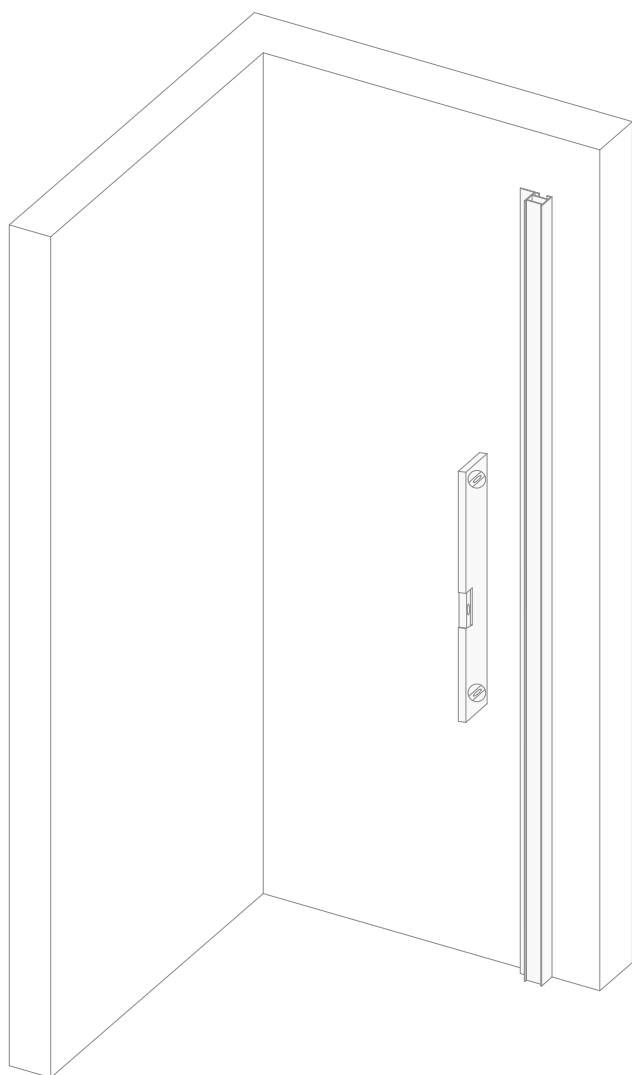

3) Отметьте карандашом положение двух предварительно просверленных отверстий, вверху и внизу, с внутренней стороны компенсирующего профиля.

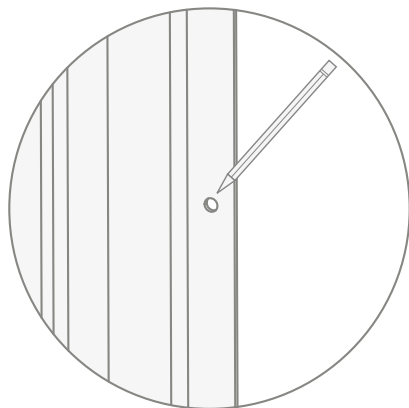

4) Удалите компенсирующий профиль и просверлите отверстия в ранее отмеченных точках.

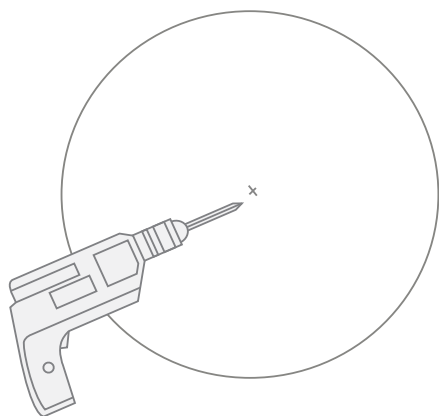

5) Вставьте в оба отверстия поставленные в комплекте пробки (E).



6) Рекомендуем нанести на стены нить силикона в местах прилегания профилей для более надежного крепления.

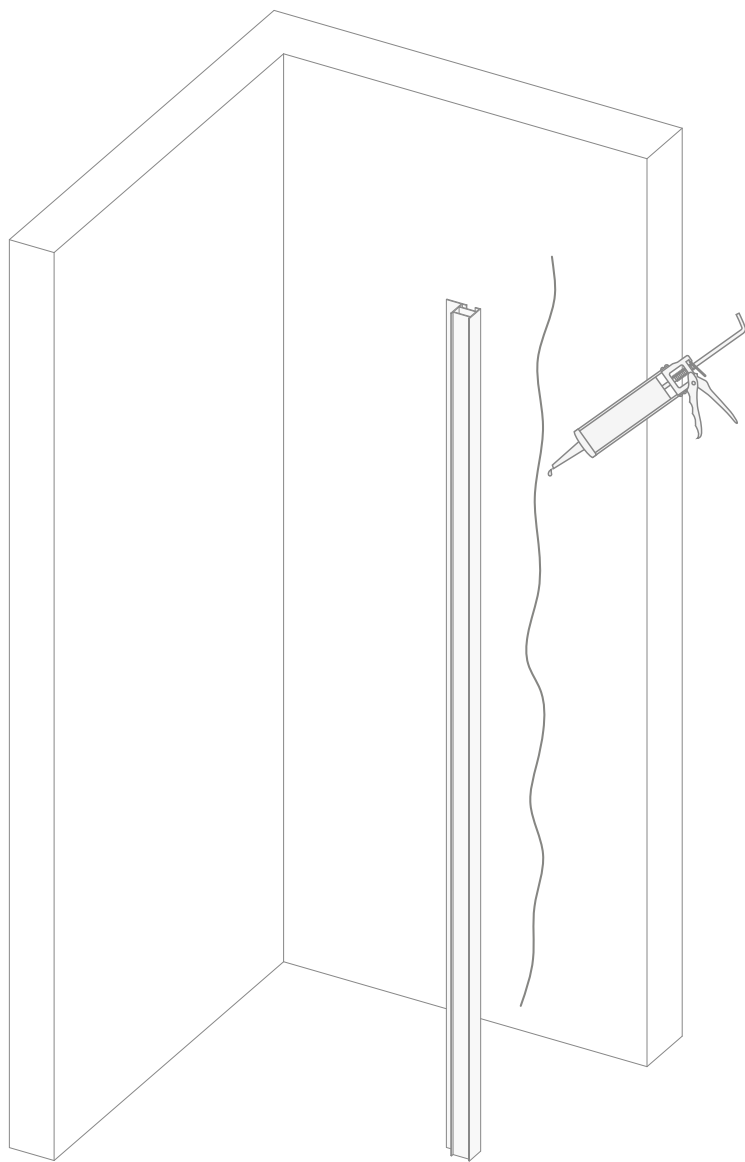

7) После этого можно прикрепить к стене компенсирующий профиль (A) при помощи стальных шурупов (D) до полного крепления к стене.

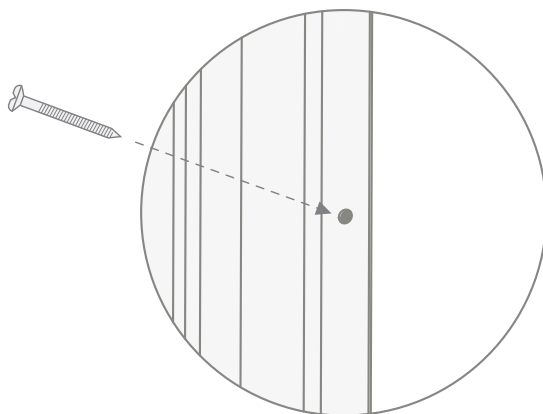

8) Прикройте шурупы заглушками в комплекте (H) белые или черные на выбор.

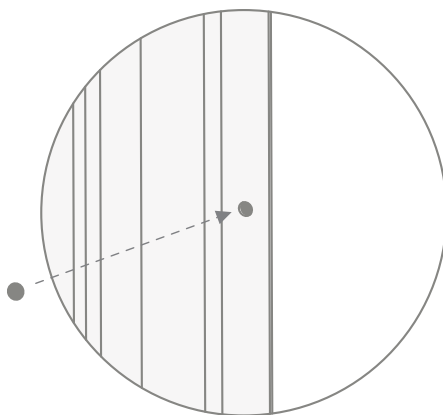

9) Повторите описанные операции от 2 до 8 для установки второго компенсирующего профиля до образования указанного ниже состояния.

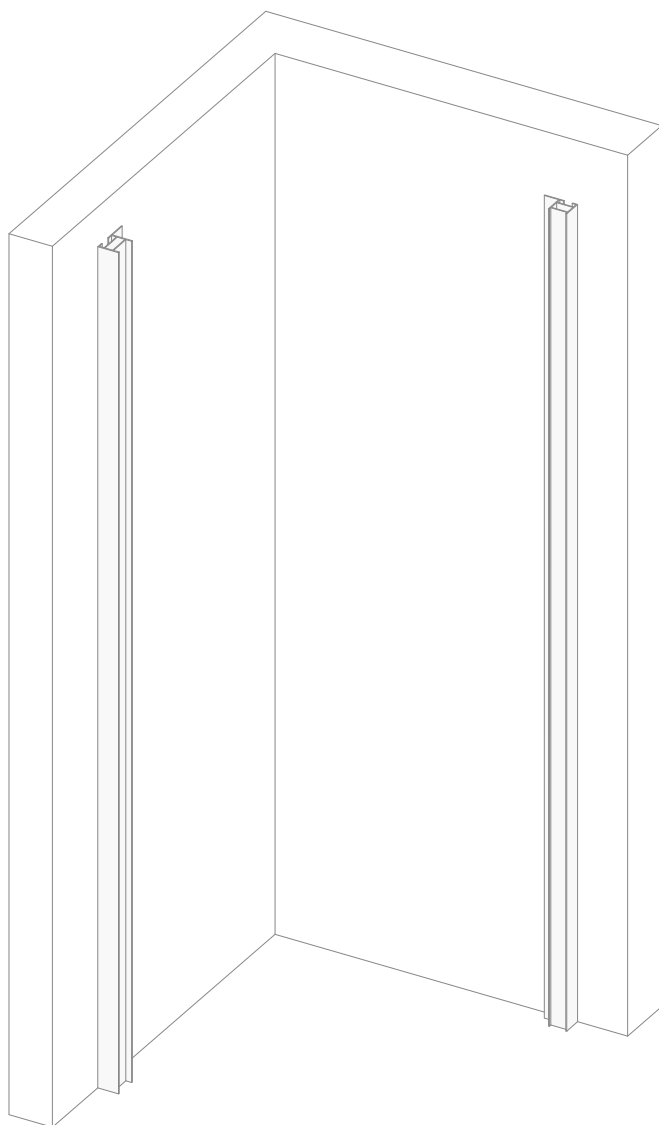

10) После этого очень важно отрегулировать и правильно расположить обе стороны кабины душа, обратив внимание на места, указанные на нижеприведенном рисунке.

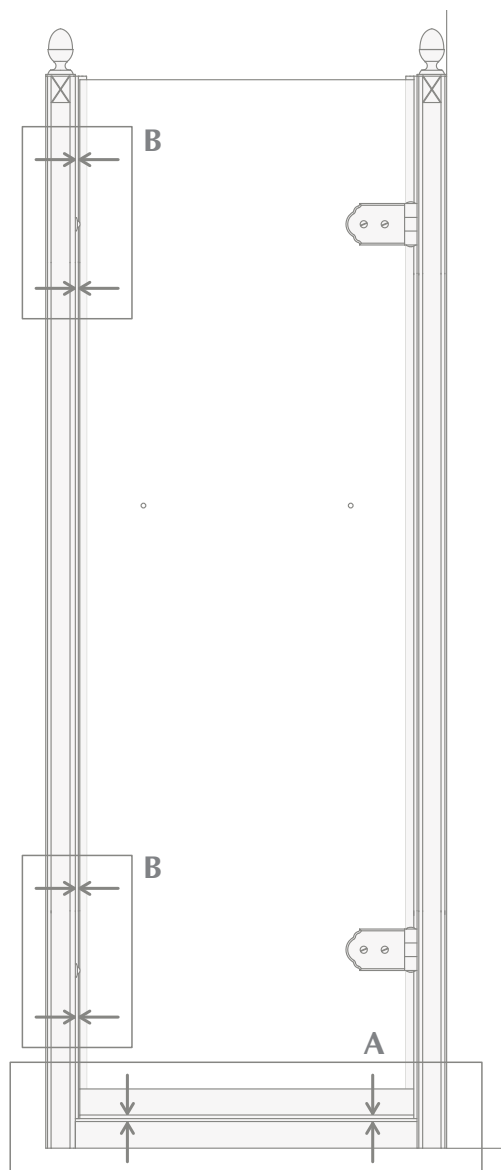
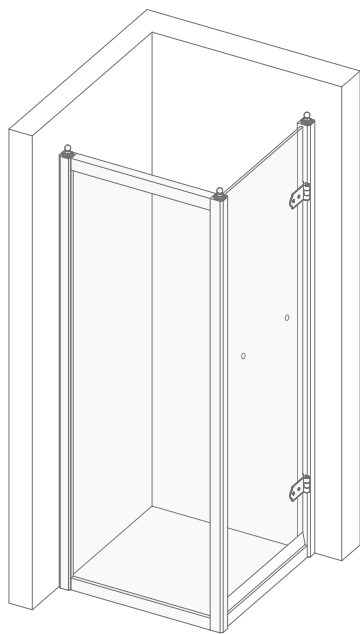

В процессе монтажа структуры душа обратить особое внимание как на расстояние "А", между порогом и структурой душа, так и на расстоянием "В", между зазором и стеклом которое должно остаться одинаковым.

11) Засверлите сверлом по металлу одно отверстие вверху и одно внизу, в стойках кабины душа.

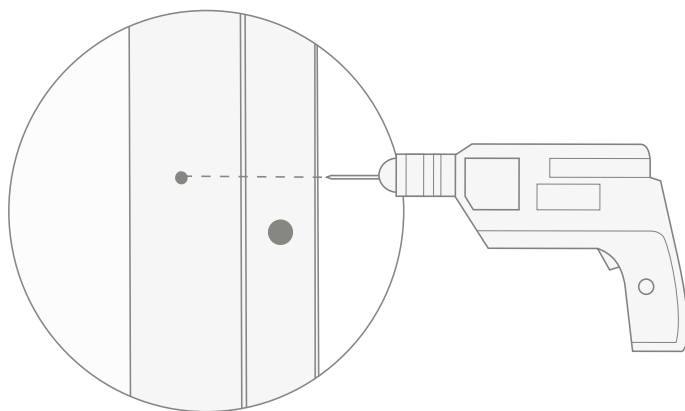

12) Вставьте шурупы (F) в отверстия и прикройте отверстия заглушками (H).

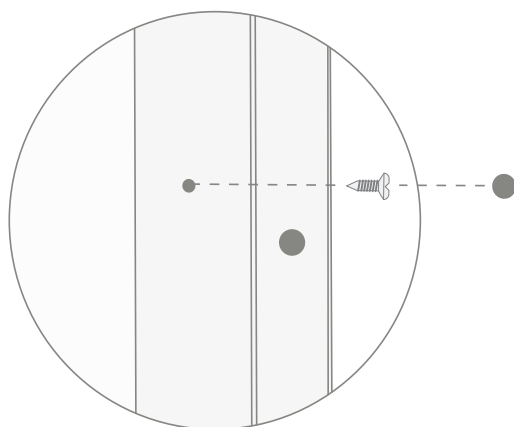

13) На этом этапе необходимо установить усилительную распорку (М) между стеной и верхней стойкой фиксированной части двери.

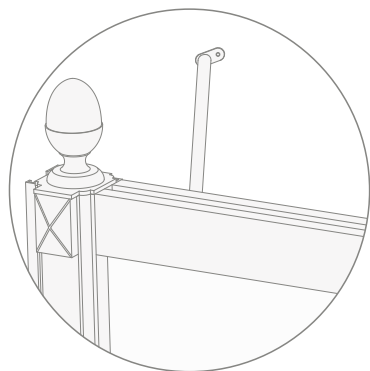

14) Отметьте карандашом, две точки на стене и на собранной части, где будет установлена усилительная распорка.

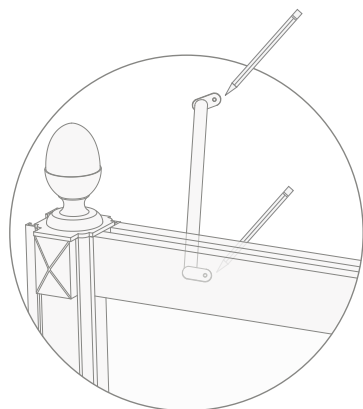

15) Просверлите отверстие сверлом для стены (точка А) просверлите сверлом для металла отверстие в верхней части распорки с фиксированной стороны (точка В).

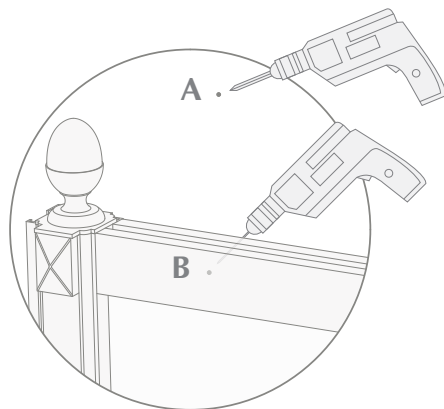

16) Вставьте пробку в отверстие в стене.

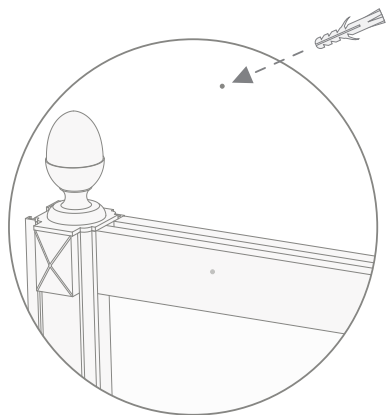

17) Закрепите винтом распорку в точке А на стене.

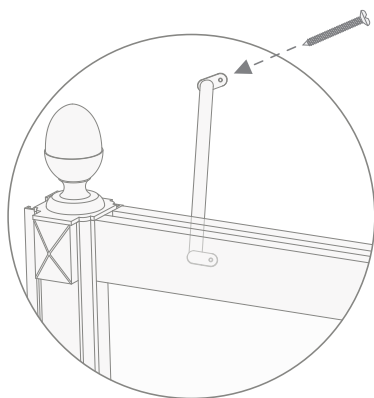

18) Закрепите распорку винтом (F) с шайбой (G), и пробкой (H), на стойке.

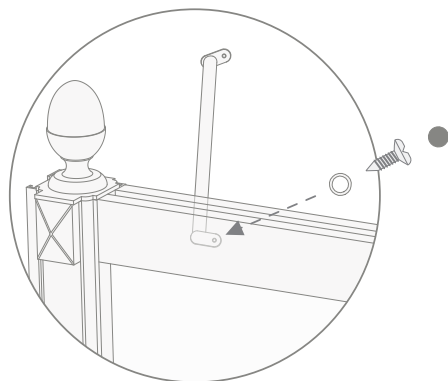

19) Поместите на распорку "S-образный" крюк (N), поставленный в комплекте.

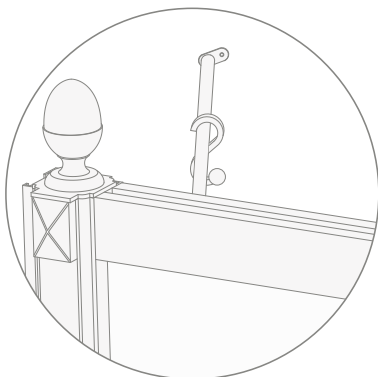

20) Свинтить с ручки (L) части, указанные нижеприведенном рисунке.

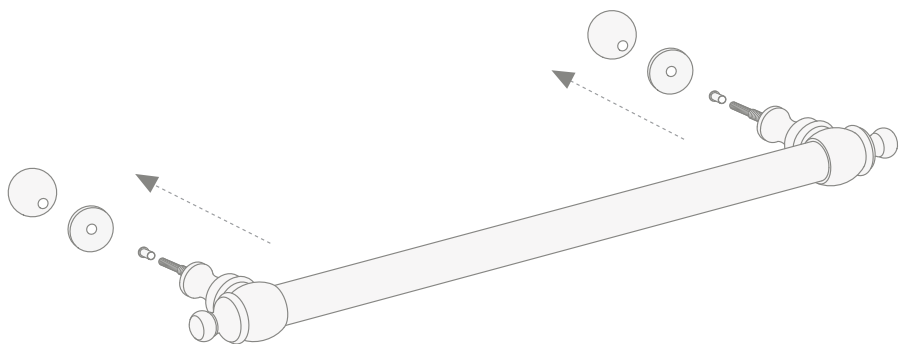

21) Вставить ручку (L) в отверстия на стекле структуры душа.

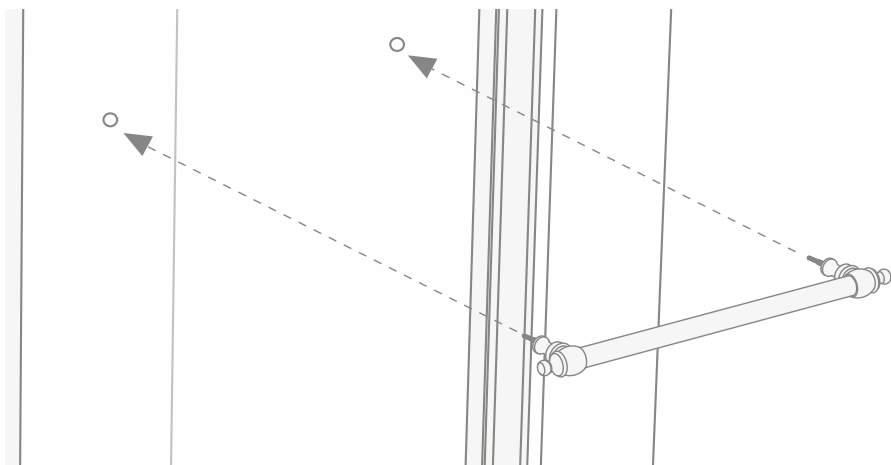

22) Теперь можно зафиксировать ручку изнутри путем завинчивания ранее снятых с обеих сторон частей.

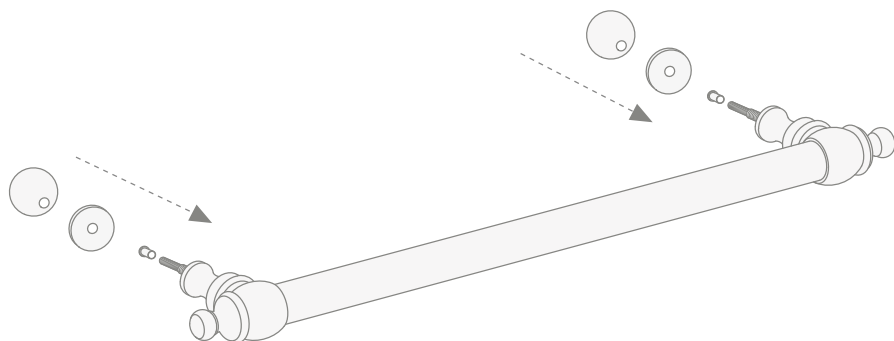

23) Правильно установленная ручка должна занимать положение, указанное на рисунке.

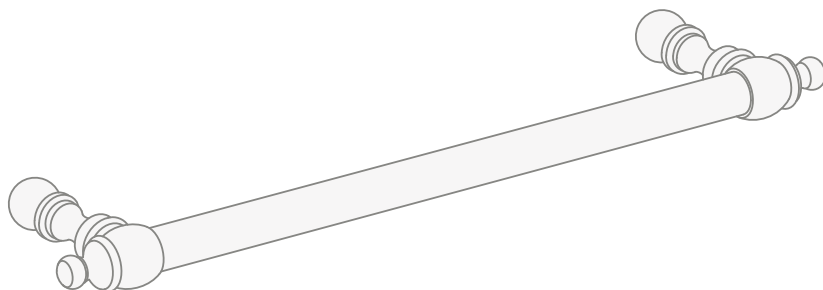

24) Далее, если необходимо и только с наружной стороны, герметизировать силиконом алюминиевые профили между стеной и поддоном душа.

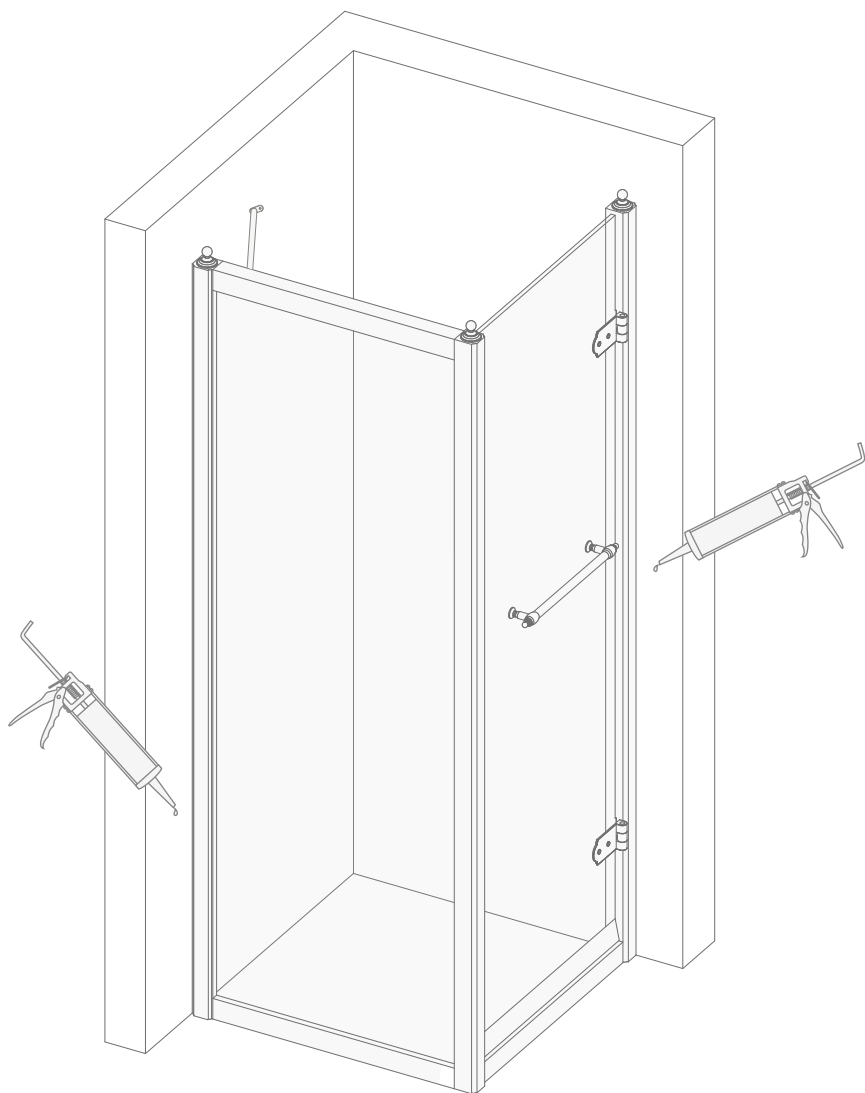

25) При помощи бумаги и спирта, тщательно удалить излишки силикона со стен и со структуры душа.

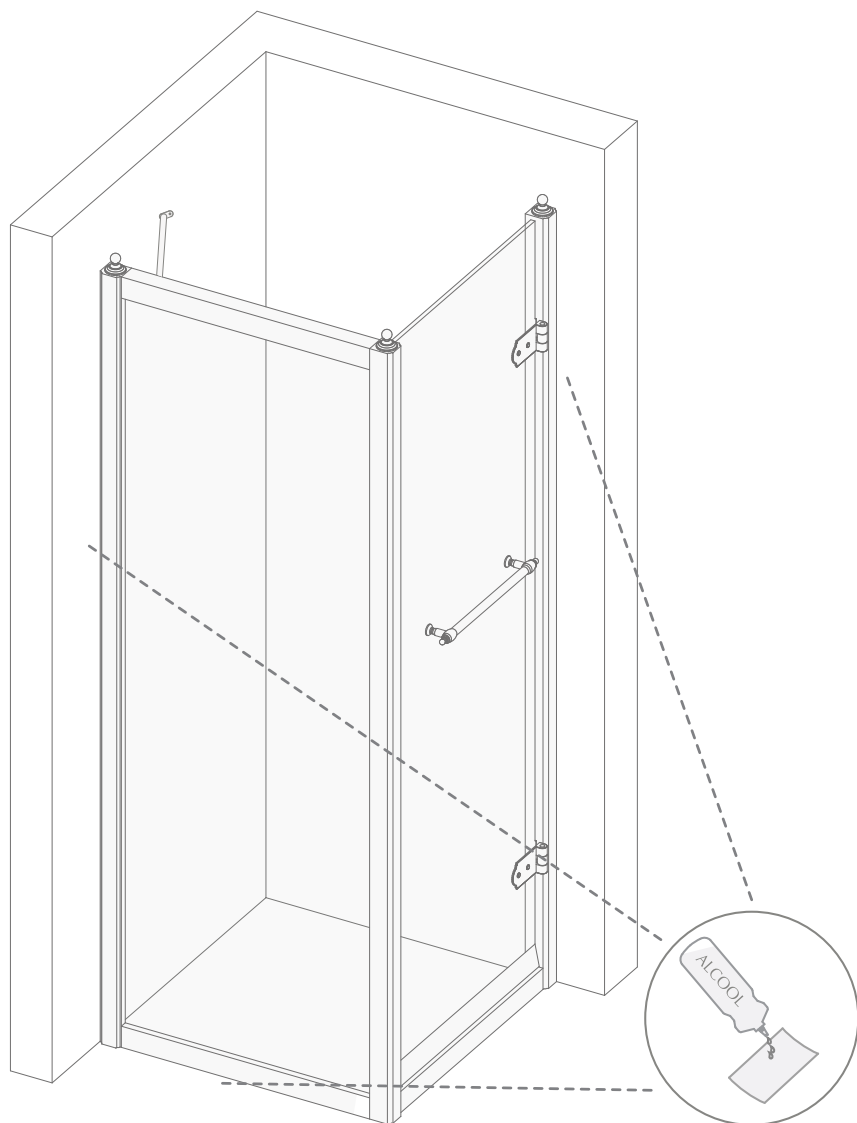

26) По окончании сборки и монтажа, структура душа, должна быть такой, как показано на рисунке.

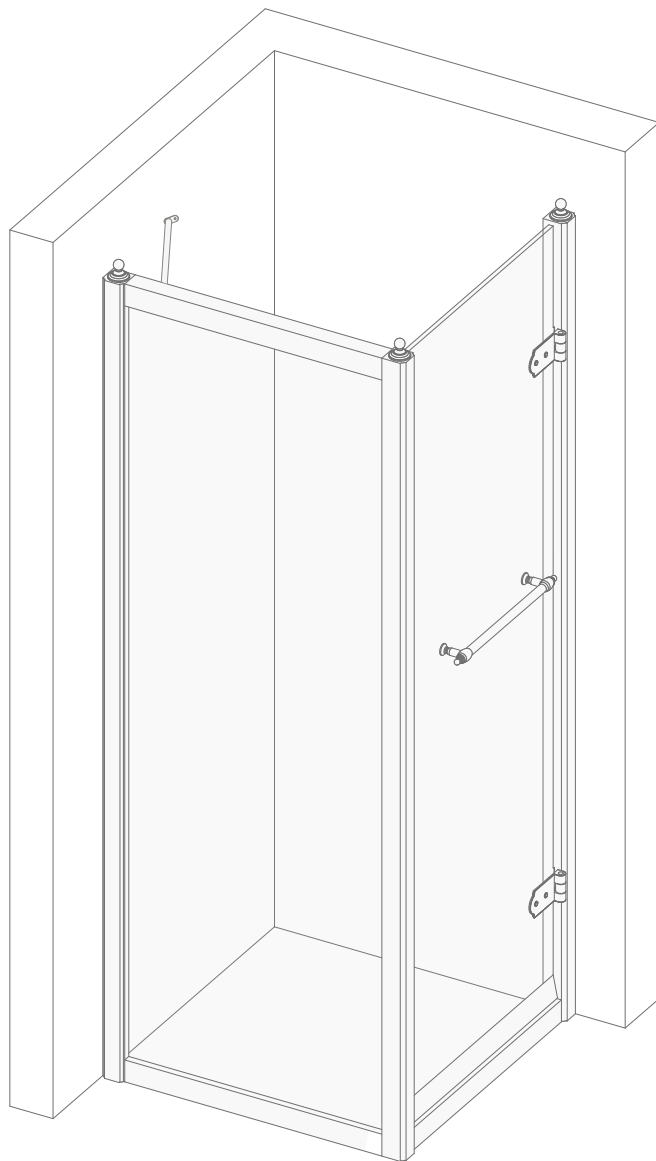

Devon & Devon

Via Arno, 26 - 50019 Sesto Fiorentino

Tel. 0039 055 308350 - Fax 0039 055 375549

www.devon-devon.com

email: office@devon-devon.com