



design Giuseppe Bavuso

Moon è la porta coplanare Rimadesio. Un progetto che realizza l'integrazione totale fra porta e pareti: una sintesi sempre più esclusiva fra elementi d'arredo e architettura d'interni. Perfettamente coplanare alla parete, Moon offre la possibilità di apertura a tirare o a spingere, garantendo la massima libertà progettuale. Un progetto innovativo, basato su un'esclusivo profilo con sezione a "s" che elimina la battuta nell'accoppiamento tra pannello e stipite. Grazie alla realizzazione su misura in altezza, per la versione battente fino ad un massimo di 3000 mm e per la versione scorrevole fino ad un massimo di 2700 mm, Moon è in grado di integrarsi perfettamente con l'architettura degli ambienti, creando soluzioni "a tutta altezza" di forte originalità. In questa pagina: porta Moon con struttura bronzo spazzolato e vetro laccato opaco moro.

Moon is Rimadesio's co-planar door. A design that proposes a complete integration of walls and door: a synthesis that is becoming increasingly exclusive for furnishing components and interior design. Perfectly co-planar to the wall, Moon offers the choice of a push or pull opening, whilst guaranteeing complete freedom of design. An innovative project, characterised by its exclusive "s" shaped profile that removes the edging profile where the door panel meets the jamb. Thanks to the possibility to reach custom-made height of 3000 mm for the swing version and 2700 mm for the sliding version, Moon can perfectly integrate with spaces architecture, creating highly innovative "full-height" solutions. On this page: Moon door with brushed bronze structure and matt lacquered moro glass.

Moon ist die Paralleltür von Rimadesio. Ein Projekt, das Tür und Wand ineinander fließen lässt. Eine immer exklusivere Symbiose zwischen Einrichtungselement und Innenarchitektur. Moon verläuft exakt parallel zur Wand und erlaubt es, durch Drücken oder Ziehen geöffnet zu werden und lässt so eine Menge Planungsfreiraum. Ein innovatives Projekt mit exklusivem, s-förmigem Profil, das den Türanschlag zwischen Tür und Pfosten beseitigt. Die Türe Moon ist sowohl in Standardmaßen als auch in Sondermaßen erhältlich. Die maximale Höhe der Drehtürversion ist 3000 mm, und bei der Schiebeversion 2700 mm. Auf dieser Seite: Tür Moon mit Struktur aus gebürstetem Bronze und matt lackiertem Glas in moro.

Moon est la porte coplanaire Rimadesio. Un projet qui permet l'intégration totale entre la porte et les murs: un synthèse de plus en plus exclusive entre l'ameublement et l'architecture d'intérieur. Parfaitement linéaire au mur, Moon offre la possibilité d'ouvrir en tirant et poussant, garantissant une liberté de conception maximale. Un projet ayant comme élément central le profil exclusif en "s", qui ne nécessite pas de retour de jambage sur le mur. Grâce à la réalisation sur mesure en hauteur, pour la version battente jusqu'à un maximum de 3000 mm et pour la version galandage jusqu'à un maximum de 2700 mm, Moon peut s'intégrer parfaitement avec l'architecture des espaces, et créer de solutions "à toute hauteur" de grande originalité. Dans cette page: Moon battante avec structure bronze brossé et verre lacqué mat moro.

doors — Moon

Moon es la puerta coplanar Rimadesio. Un proyecto que realiza la integración total entre puerta y paredes: una síntesis siempre más exclusiva entre los elementos de decoración y arquitectura interior. Perfectamente coplanar a la pared, Moon ofrece la posibilidad de apertura para tirar o empujar, y garantiza la máxima libertad de proyecto. Un proyecto innovador, basado en un exclusivo perfil con sección "s" que elimina el golpe en el acoplamiento entre el panel y la jamba. Gracias a la realización a medida en altura, para la versión batiente hasta un máximo de 3000 mm y para la versión corredera hasta un máximo de 2700 mm, Moon es capaz de integrar perfectamente con la arquitectura de los entornos, creando soluciones "a toda altura" de gran originalidad. En esta página: puerta Moon con estructura bronce cepillado y cristal lacado mate moro.

Continuità materica Material continuity

Moon rappresenta una proposta esclusiva che coniuga la massima essenzialità estetica con una serie di soluzioni tecniche innovative. Caratterizzata da una totale planarità grazie al sottile profilo perimetrale, la versione battente prevede l'innovativo sistema di chiusura magnetico Rimadesio. La maniglia, dalla forma ergonomica e perfettamente integrata al pannello porta grazie all'inserto in vetro, può essere dotata di nottolino o chiave. In questa pagina: un dettaglio della finitura bronzo spazzolato abbinata al vetro laccato opaco moro.

Moon is an exclusive proposal that combines highest aesthetic precision with a series of innovative technical solutions. Totally wall flush thanks to the thin perimetral profile, the swing version integrates the innovative Rimadesio innovative magnetic locking device. The handle, with an ergonomic shape and perfectly integrated to the door panel thanks to the glass insert, can have tumbler or key. On this page: a detail of brushed bronze metal finish combined with mat lacquered moro glass.

Die flächenbündige Tür Moon ist ästhetische Wesentlichkeit und innovative technische Lösung. Dank des dünnen Profils ist die Drehtür Moon ganz flächenbündig, und hat das innovative, magnetische Verschlussystem von Rimadesio. Der ergonomische Griff, der dank des Glasseinsatzes perfekt in das Glaspanel eingelassen ist, kann mit Verriegelung oder mit Schlüssel sein. Auf dieser Seite: ein Detail der Ausführung lackiert gebürstet bronzo, kombiniert mit einem matt lackierten Glas in moro.

Moon est une proposition exclusive qui combine l'essentialité esthétique maximale avec des solutions techniques innovantes. Caractérisée par une coplarité totale, grâce au profil extérieur sottil, la version battante est disponible avec un système innovant de verrouillage magnétique. La poignée, ergonomique et parfaitement intégrée dans la porte par un insert en verre, est disponible avec verrou ou clé. Dans cette page: un détail de finition bronze brossé combiné avec le verre laqué mat moro.

Moon es una propuesta única que combina la máxima esencialidad estética con una serie de soluciones técnicas innovadoras. Caracterizada por una total planaridad gracias a el sutil perfil perimetral, la versión batiente ofrece un innovador sistema de cierre magnético Rimadesio. La manilla, de forma ergonómica y perfectamente integrada en el panel de la puerta a través del inserto en cristal, puede estar dotada de condena o llave. En esta página: un detalle del acabado bronce cepillado combinado con el cristal mate moro.



Moon: la porta battente complanare
Moon: wall flush swing door

La porta Moon è un progetto che esprime la concezione più aggiornata dell'abitare Rimadesio: soluzioni sempre più ampie e complete per ogni area della casa, in una sintesi sempre più stretta fra elementi d'arredo e architettura degli ambienti. In questa pagina: porta Moon con struttura in alluminio e vetro laccato opaco blu notte. Nella pagina seguente: porta Moon con apertura a tirare e a spingere, in versione "total white" con struttura in alluminio laccato bianco e vetro lucido bianco latte.

The Moon door is a project which expresses Rimadesio's latest living-style concept: eclectic and all-round solutions for each area of your home, in a closer synthesis between furnishing elements and room architecture. On this page: Moon door with aluminium structure and blu notte matt lacquered glass panel. On the next page: Moon door with push or pull opening, in "total white" version, with lacquered white aluminium frame, and bianco latte glossy glass.

Die Tür Moon ist ein Entwurf, der die neueste Konzeption des Rimadesio-Wohnens darstellt: immer reichere und vollständigere Lösungen für jeden Bereich des Hauses, in einem immer engeren Zusammenspiel zwischen Einrichtungselementen und der jeweiligen Raumarchitektur. Auf dieser Seite: Moon Tuer mit Aluminium Struktur und matt lackiertem Glas blu notte. Auf der folgenden Seite: Moon Tuer mit Oeffnung zum ziehen und zum druecken, in "Total-White"-Ausführung mit Profil aus weiß lackiertem Aluminium und glanzlackiertem Glas im Farbton Bianco Latte.

La porte Moon est un projet qui exprime la conception la plus récente de l'habitat Rimadesio: des solutions de plus en plus vastes et complètes pour chaque espace de la maison, dans une synthèse de plus en plus étroite entre les éléments d'ameublement et l'architecture des espaces. Sur cette page: porte Moon avec structure en aluminium et verre laqué mat blu notte. Sur la suivante page: porte Moon avec possibilité d'ouvrir en tirant et poussant, dans la version "total white" avec structure en aluminium laqué blanc et verre brillant bianco latte.

La puerta Moon es un proyecto que expresa la concepción más actualizada del habitar Rimadesio: soluciones cada vez más amplias y completas para cada área de la casa, en una síntesis cada vez más estrecha entre elementos de decoración y arquitectura de los ambientes. En esta página: puerta Moon con estructura en aluminio y cristal lacado mate blu notte. En la pagina siguiente: puerta Moon con apertura para tirar o empujar, en la versión "total white" con estructura de aluminio lacado blanco y cristal brillante bianco latte.





La versione scorrevole: integrazione totale
The pocket version: total integration

Il progetto Moon amplia le proprie possibilità con la versione scorrevole a scomparsa. Una proposta contraddistinta dall'assoluto rigore del design in cui le superfici in vetro laccato diventano le protagoniste assolute. Grazie alla realizzazione su misura in altezza fino ad un massimo di 2700 mm, Moon è in grado di integrarsi perfettamente con l'architettura degli ambienti, creando soluzioni "a tutta altezza" di forte originalità. In questa pagina e nella successiva: porta Moon scorrevole a scomparsa, struttura peltro spazzolato e vetro laccato opaco nero.

The Moon project widens its possibility by the introduction of the sliding version for pocket system. A proposal characterized by the great severity of the design and where the lacquered glass surfaces become the main subject. Moon can be customized in height until a maximum of 2700 mm, thus fully integrating the door into the room architecture, by creating "full height" solutions which are very original. On this page and the following: Moon door sliding into the wall, brushed peltro structure and black mat lacquered glass.

Das Projekt Moon erweitert seine Möglichkeiten mit der Version versenkbare Schiebetür. Eine Lösung, die sich durch die absolute Strenge des Designs auszeichnet, bei dem die Oberflächen aus lackiertem Glas die absoluten Protagonisten sind. Dank der maßgeschneiderten Anfertigung in der Höhe bis maximal 2700 mm ist Moon in der Lage, sich perfekt in die Architektur der Räume zu integrieren, wodurch sehr originelle Lösungen "auf ganzer Höhe" geschaffen werden. Auf dieser und der nächsten Seite: versenkbare Schiebetür, Struktur in gebürstetem Peltro und das Glas matt lackiert in schwarz.

Le projet Moon étend ses possibilités avec la version coulissante en galandage. Une proposition caractérisée par le rigueur du design où les surfaces en verre laqué sont les protagonistes. La possibilité d'une hauteur sur mesure jusqu'au maximum de 2700 mm, permet à Moon de s'intégrer dans le projet architecturale du milieu, en créant des solutions "à toute hauteur" très originales. Dans cette page et page suivante: porte Moon galandage avec structure peltro brossé et verre lacqué mat noir.

El proyecto Moon amplía las propias posibilidades con la versión corredera oculta. Una propuesta que se distingue por el absoluto rigor del diseño, cuyas superficies en cristal lacado son las protagonistas absolutas. Gracias a la realización a medida para la altura, hasta un máximo de 2700 mm, Moon consigue integrarse perfectamente con la arquitectura de los ambientes, creando soluciones "a toda altura" de fuerte originalidad. En esta y en la siguiente página: puerta corredera Moon en el muro, estructura peltro cepillado y cristal lacado negro mate.



Un'estetica essenziale e rigorosa
Essential and rigorous aesthetics

Un dettaglio della versione scorrevole di Moon che sottolinea la geometria primaria del design, dai profili di minimo spessore alla maniglia incassata, dotata di nottolino di chiusura. La porta rientra totalmente nel controtelaio, per garantire la massima qualità estetica e funzionale dell'installazione. Le esclusive levette di richiamo sono completamente integrate nel telaio e sollevabili con una piccola pressione. In questa pagina: porta Moon scorrevole a scomparsa, struttura peltro spazzolato e vetro laccato opaco nero.

A detail of the sliding version of Moon which is underlining the primary geometry of the design, from very thin structural aluminium profile to the recess handle available with lever tumbler. The door is completely hidden into the pocket frame, in order to guarantee the maximum aesthetic and functional quality of the installation. The exclusive level to open the door are completely integrated into the structure and can be easily lifted up by slightly pushing it. On this page: Moon sliding door into the wall, brushed peltro structure and black mat lacquered glass.

Ein Detail der Schiebetür Moon, die die primäre Geometrie des Designs unterstreicht, von den Profilen mit sehr geringer Stärke bis zum eingebauten Griff mit Klinke. Die Tür verschwindet ganz im Doppelrahmen und gewährleistet damit höchste ästhetische und funktionale Qualität der Installation. Die exklusiven Rückzugfeder sind vollständig im Rahmen integriert und können durch leichten Druck angehoben werden. Auf dieser Seite: versenkbare Schiebetür, Struktur in gebürstetem Peltro und das Glas matt lackiert in schwarz.

Un détail de la version coulissante en galandage de Moon qui souligne la géométrie primaire du design, du profil d'épaisseur minimum à la poignée encastrée avec verouillage. La porte rentre totalement dans le couvre-fils, pour garantir une très grande qualité esthétique et fonctionnelle de l'installation. L'exclusive système avec languette est complètement intégré dans la gâche et peut être monter avec une légère pression. Dans cette page: porte Moon galandage avec structure peltro brossé et verre lacqué mat noir.

Un detalle de la versión corredera de Moon que enfatiza la geometría primaria del diseño, de los perfiles con un espesor mínimo al tirador empotrado, dotado con condensa de cierre. La puerta se oculta totalmente en el contrabastidor, para garantizar la máxima calidad estética y funcional de la instalación. Las exclusivas palancas de retorno se encuentran completamente integradas en el bastidor y pueden levantarse con una pequeña presión. En esta página: puerta Moon corredera en el muro, estructura peltro cepillado y cristal lacado mate negro.



Moon

Porta con apertura a tirare
Door with pull opening

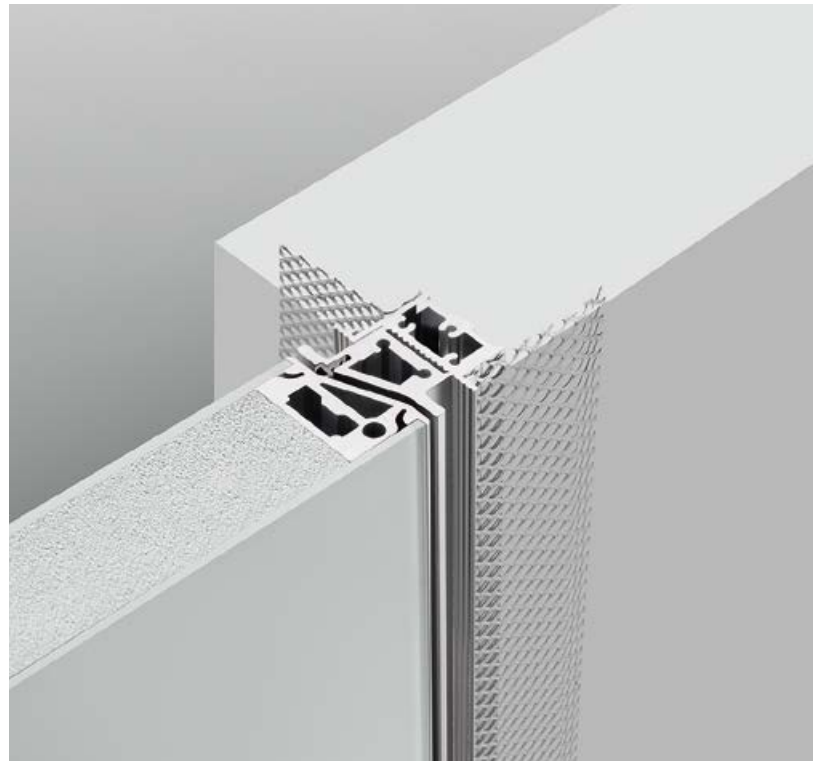

Porta con apertura a spingere
Door with push opening



Porta scorrevole per controtelai Scigno® Essential e Eclisse® Syntesis® line
Pocket door for systems "Essential" by Scigno® and "Syntesis® line" by Eclisse



Una delle caratteristiche più innovative della porta filo parete Moon è la possibilità di prevedere l'installazione con senso di apertura a tirare oppure a spingere. Il profilo con sezione a "s" elimina la battuta nell'accoppiamento tra pannello e stipite. Il falso telaio, interamente in alluminio, garantisce una perfetta installazione della porta su parete in muratura e su cartongesso. Nella versione scorrevole lo stipite ultrasottile prevede un montaggio ad incastro senza viti e guarnizioni a vista.

One of the most innovative characteristics of Moon flush door is the possibility to install the door with opening by pushing or pulling. The "s" shaped profile removes the edging profile where the door panel meets the jamb. The aluminum subframe allows perfect installation both on brick wall and plasterboard. In the sliding version the ultra thin jamb is provided with snap-fit closure without visible screws or joints.

Eine der innovativsten Charakteristiken der flächenbündigen Tür Moon ist die Möglichkeit die Tür entweder zum "drücken" oder zum "ziehen" geöffnet werden. Das S-Profil eliminiert den Anschlag zwischen Panel und Türstock. Das Blindstock ist komplett aus

Aluminium und ist sowohl für Ziegelwände als auch für Gipskarton Wände geeignet. Der Schiebensystem hat einen fein Pfosten, der mann ohne sichtbare Schrauben und Besatz einbauen kann.

Une des caractéristiques les plus innovantes de la porte à fleur Moon est la possibilité d'installation avec ouverture à tirer ou à pousser. Le profil à "s" élimine la butée entre le jambage et le panneau. Le faux-châssis, totalement en aluminium, garantit une installation parfaite de la porte sur brique et placo-plâtre. Dans la version galandage le jambage ultra fin est fixé à encastrement sans vis ou joints visibles.

Una de las características más innovadoras de la puerta coplanar Moon es la posibilidad de dotar la instalación con un sentido de apertura a tirar o a empujar. El perfil con sección de "S" elimina el golpe en el acoplamiento entre el panel y la jamba. El premarco íntegramente en aluminio, garantiza una perfecta instalación de la puerta en el muro de ladrillo o pladur. En la versión corredera la jamba ultrafina prevé un montaje a encastre sin tornillos y gomas a la vista.

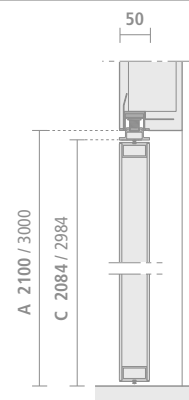
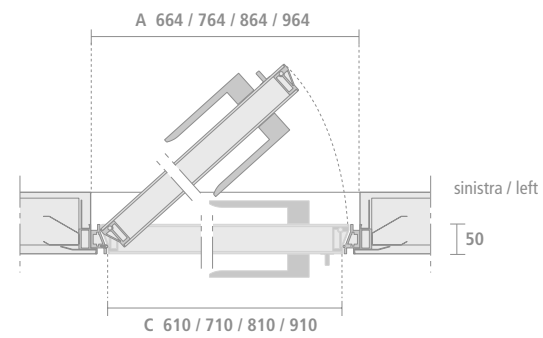
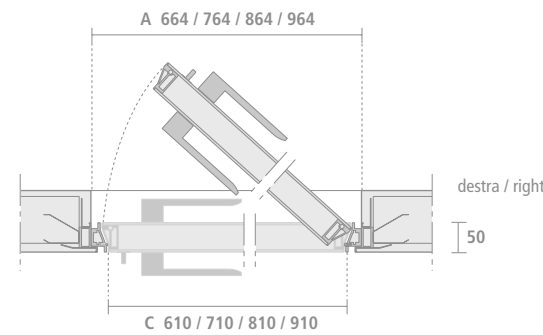
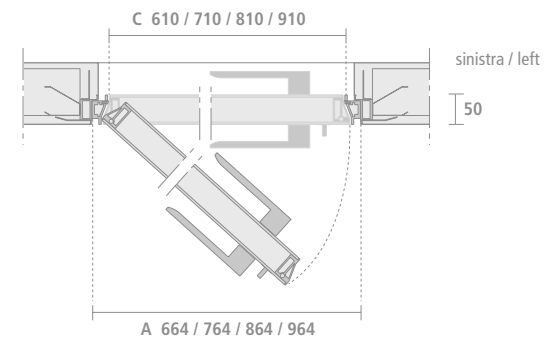
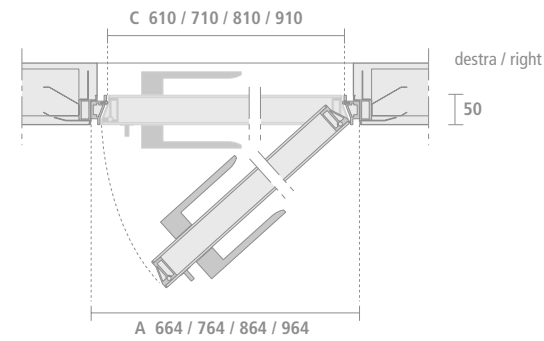

A Luce netta falso telaio
Measure of the subframe

C Luce netta passaggio
Dimensions of the opening

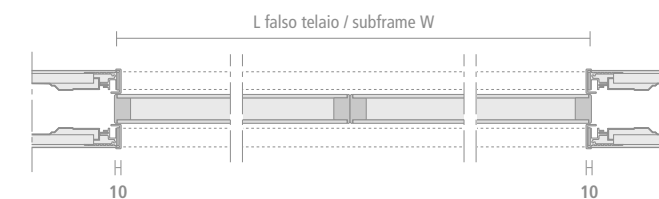
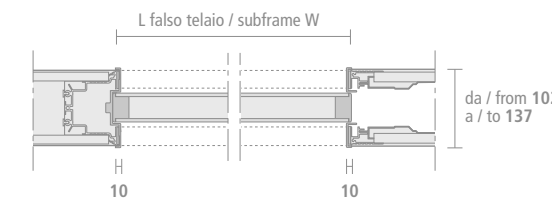
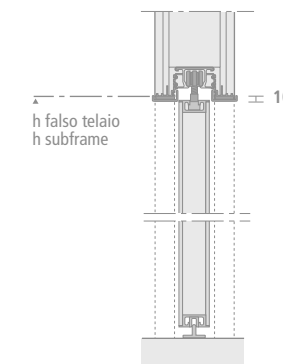

Moon

Il progetto e le maniglie Project and handles



1
TR04C con chiave / with key

2
TR04 con nottolino / with revolving plug

3
2163

4
2163N con nottolino / with revolving plug
2163C con chiave / with key

Elemento di caratterizzazione della porta Moon è la maniglia di esclusivo design. Una struttura in pressofusione d'alluminio, di minimo spessore, racchiude un inserto in vetro temperato e laccato, in tinta con il pannello porta. Moon utilizza una nuova serratura magnetica, esclusiva Rimadesio.

Sono disponibili modelli con nottolino di chiusura e con serratura e chiave sia per la versione battente che per la versione scorrevole.

Nella pagina a fianco: lo stipite ultrasottile con sezione a "S", brevettato, in estruso di alluminio.

The element which characterizes the Moon door is the exclusively designed door handle. A minimum thickness aluminium die casting frame contains a tempered and lacquered glass insert, of the same colour as the door panel. Moon uses a new magnetic lock, which is a Rimadesio exclusive. Different models with lever tumbler and key are available both for swing and sliding version. On the next page: patented "s" shaped ultra thin jamb in extruded aluminium.

Eine charakteristische Besonderheit der Tür Moon ist der Handgriff von exklusivem Design. Es handelt sich um eine Struktur in Aluminium-Druckguß geringster Stärke, die einen lackierten Sicherheitsglaseinsatz umfaßt, der dem Farbton der Tür angepaßt ist. Moon verwendet ein neuartiges Magnettürschloß, exklusiv von Rimadesio. Es sind, sei es für die Drehtürmodelle

also auch für die Schiebetürmodelle die Versionen mit Verriegelung oder mit Schlüssel verfügbar. Auf der nächste Seite: der sehr dünne S-förmige Türpfosten, patentiert in extrudiertem Aluminium.

La poignée au design exclusif constitue un élément de caractérisation de la porte Moon. Une structure en aluminium moulé sous pression, d'épaisseur minimum, renferme un insert en verre trempé et laqué, de la même couleur que le panneau de la porte. Moon utilise une nouvelle serrure magnétique, exclusivité de Rimadesio. Le verrou ou la clé sont disponible soit pour la version battante soit pour la version galandage. Dans la page à côté : le jambage ultra fin à «S», breveté et en extrusion d'aluminium.

Elemento de caracterización de la puerta Moon es el tirador de diseño exclusivo. Una estructura en inyección de aluminio, de mínimo espesor, encierra una aplicación de cristal templado y lacado, a juego con el panel de la puerta. Moon utiliza una nueva cerradura magnética, exclusiva de Rimadesio. Están disponibles modelos con condena y con llave tanto para la version pivotante como para la versión corredera. En la página de al lado: la jamba ultrafina con sección a "S" patentada en aluminio extruido.



Moon

La versione in vetro riflettente e acidato
Etched and reflective glass version



- 1 Struttura alluminio e vetro riflettente chiaro
- 2 Struttura alluminio e vetro acidato extrachiaro
- 3 Struttura alluminio e vetro riflettente grigio
- 4 Struttura alluminio e vetro acidato grigio

- 1 Aluminium structure and reflective clear glass
- 2 Aluminium structure and etched extra clear glass
- 3 Aluminium structure and gray reflective glass
- 4 Aluminium structure and etched gray glass

- 1 Struktur Aluminium und reflektierendes Glas riflettente chiaro
- 2 Aluminium Struktur und geätztes Glas acidato extrachiaro
- 3 Aluminium Struktur und und reflektierendes Glas riflettente grigio
- 4 Aluminium Struktur und geätztes Glas acidato grigio

- 1 Structure en aluminium et verre réfléchissant clair
- 2 Structure en aluminium et verre acidé extra clair
- 3 Structure en aluminium et verre réfléchissant gris
- 4 Structure en aluminium et verre acidé gris

- 1 Estructura aluminio y cristal reflectante claro
- 2 Estructura aluminio y cristal acidado extraclaro
- 3 Estructura aluminio y cristal reflectante gris
- 4 Estructura aluminio y cristal acidado gris

La porta coplanare Moon è disponibile nelle versioni in vetro riflettente e acidato. Maniglia con inserto in vetro temperato incassato a filo, in tinta al pannello porta. Serratura magnetica con nottolino di chiusura.

Flush swing door Moon is available in the reflecting and acyd glass finishings. Handle with flush mounted tempered glass in the same colour of the door panel. Magnetic locking device with revolving nut.

Die Paralleltür Moon ist in den Ausführungen reflektierendes und geätztes Glas verfügbar. Türpfosten aus Glas. Griff mit buendigem Glaseinsatz in der selben Ausuehrung wie das Türpaneel. Magnetischer Schloss mit Verrigelung.

La porte coplanaire Moon est disponible dans les finitions en verre réfléchissant et acidé. Poignée avec détail en verre trempé encastré à fleur, dans la même couleur du panneau porte. Fermeture magnétique avec verrou.

La puerta coplanar Moon es disponible en las versiones en cristal reflectante y acidado. Manilla con aplicación en cristal templado encastrada y enrasada, del mismo color del cristal de la puerta. Cerradura magnética con condensa de cierre.



Moon

La versione in cuoio
Leather version

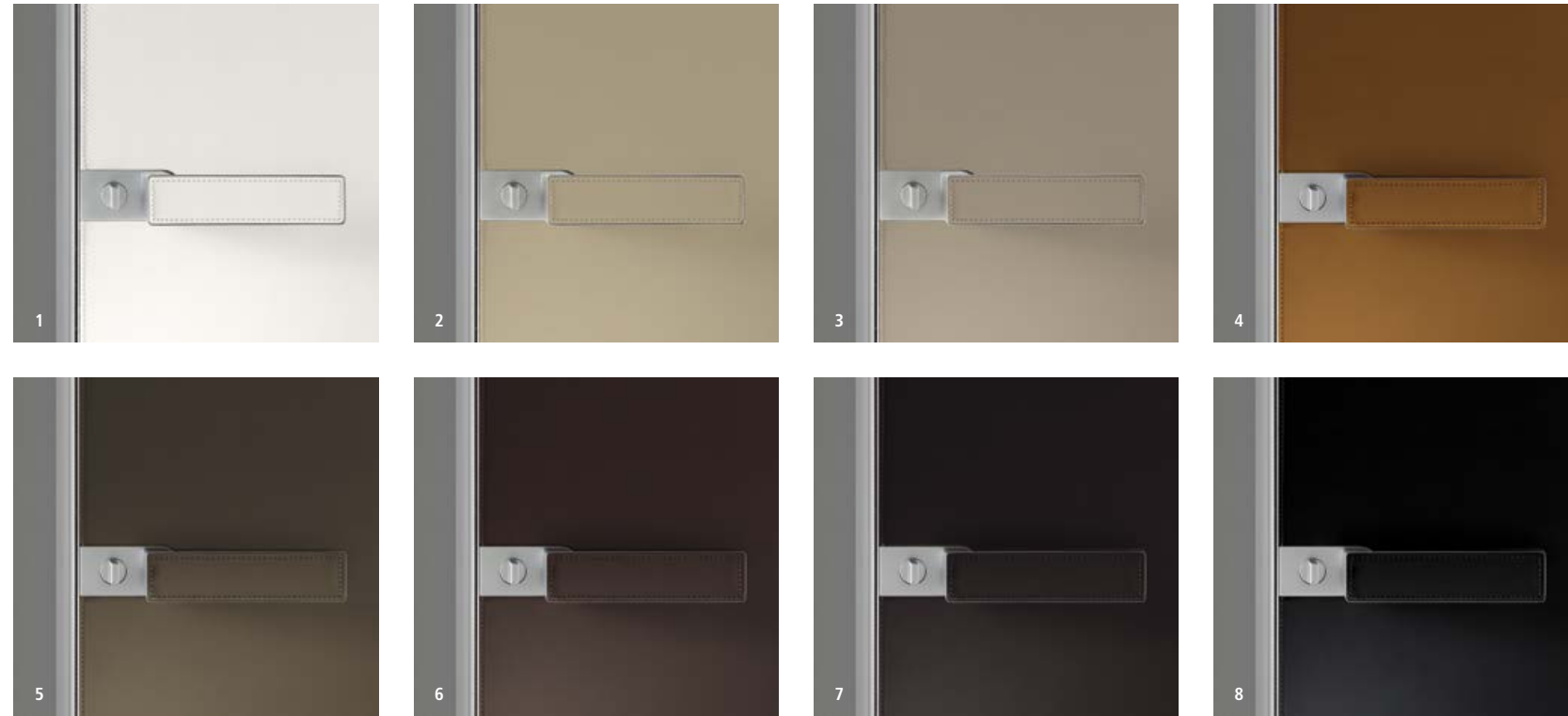

La porta coplanare Moon è disponibile nella versione in cuoio, previsto in otto varianti. Nella pagina a fianco: porta Moon battente con struttura alluminio lucido, pannello e stipite in cuoio caramello. Maniglia in pressofusione di alluminio con inserto in cuoio in tinta incassato a filo e serratura magnetica con nottolino di chiusura.

The flush door Moon is available in the version in leather in eight colors. On the opposite page: Moon swing door with polished aluminum structure, panel door and jamb in caramello leather. Handle in die-cast aluminum with leather flush mounted detail in the same colour of the door panel.

Die Paralleltuer Moon ist in der Version mit 8 Varianten Leder erhaeltlich. Auf der naechsten Seite: Moon Fluegeltuer: Hochglanzaluminium Struktur, Tuerpaneel und Pfosten aus Leder caramello. Griff Aluminium mit buendigem Ledereinsatz. Magnetischer Schloss mit Verrigelung.

La porte coplanaire Moon est disponible dans la version cuir, prévue dans huit couleurs. Dans la page suivante: porte battante Moon avec structure en aluminium poli, panneau, et jambage en cuir caramello. Poignée en aluminium moulé sous pression avec détail en cuir dans la meme couleur et serrure magnétique avec verrou.

La puerta coplanar Moon es disponible en la versión en cuero, previsto en ocho colores diferentes. En la página al lado: puerta Moon batiente con estructura en aluminio pulido, panel y jamba en cuero caramello. Manilla en inyección de aluminio con aplicación en cuero encastrada y enrasada, del mismo color de la puerta y cerradura magnética con condena de cierre.

- 1
cuoio bianco ghiaccio C23
- 2
cuoio sand C17
- 3
cuoio toupè C29
- 4
cuoio caramello C22
- 5
cuoio fango C28
- 6
cuoio tabacco C31
- 7
cuoio moka C11
- 8
cuoio nero C09



Moon

struttura / structure



37 colori / 37 colours



30 alluminio



13 nero

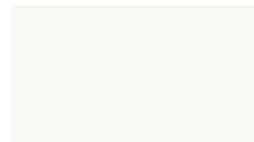

16 bianco latte



14 brown



200 rame spazzolato



201 peltro spazzolato

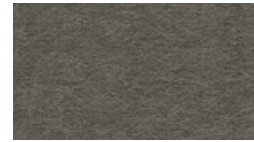

24 piombo spazzolato

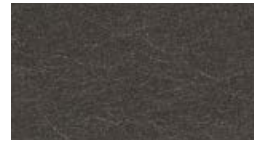

202 grafite spazzolato

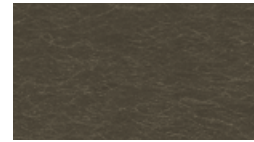

203 bronzo spazzolato

maniglia / handle



37 colori / 37 colours



30 alluminio



13 nero

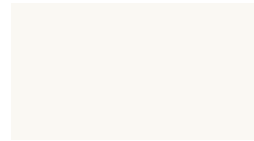

16 bianco latte



14 brown

vetri / glasses

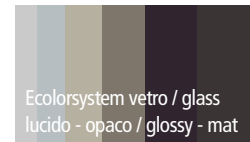

74 colori / 74 colours



90 bianco reflex



92 kaki reflex



93 brina reflex



94 cacao reflex

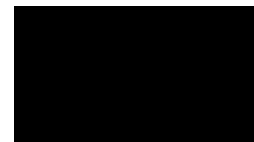

89 nero reflex

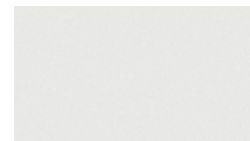

67 riflettente chiaro

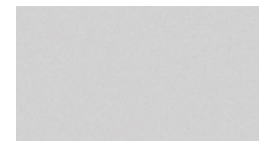

64 riflettente grigio

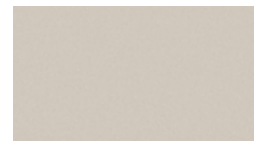

81 riflettente bronzo

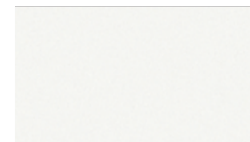

02 acidato extrachiaro



03 acidato grigio

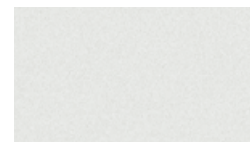

55 specchio

Versione cuoio
Leather version

struttura / struttura



31 alluminio lucido

pannello / panel



C09 cuoio nero



C11 cuoio moka



C28 cuoio fango

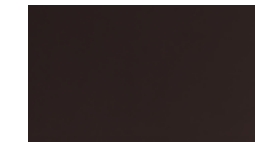

C31 cuoio tabacco



C22 cuoio caramello



C29 cuoio toupè



C17 cuoio sand



C23 cuoio bianco ghiaccio